

# МОЛИЯ

*ИЛМИЙ ЖУРНАЛ*

1/2023

*Муассис: Тошкент молия институти*

---

**Таҳририят ижодий жамоаси:**

Бош муҳаррир: *А.Каримов*  
Бош муҳаррир ўринбосари: *А.Исломоқулов*  
Муҳаррир: *М.Хусанова*  
Техник муҳаррир: *Н.Абдуллаев*

Журнал Ўзбекистон Республикаси Президенти Администрацияси ҳузуридаги Ахборот ва оммавий коммуникациялар агентлиги томонидан 2008 йил 24 мартда 0519-рақам билан рўйхатга олинган.

2008 йилдан нашр қилинади, бир йилда 6 марта чиқади.

Ўзбекистон ҳудудида тарқатилади.

«Молия» илмий журнали Ўзбекистон Республикаси Олий аттестация комиссияси Раёсатининг 2013 йил 13 декабрдаги 201/3-сонли қарорига биноан иқтисод фанлари бўйича фан доктори илмий даражасига талабгорларнинг диссертация ишлари юзасидан илмий мақолалари эълон қилиниши зарур бўлган ОАК илмий журналлари рўйхатига киритилган.

**Веб-сайт:** [www.tfi.uz/Issues/Jmoliya](http://www.tfi.uz/Issues/Jmoliya)  
**e-mail:** [moliya@tfi.uz](mailto:moliya@tfi.uz)  
*Обуна индекси – 1204*

Таҳририят манзили: 100084,  
Тошкент ш., А.Темур кўчаси, 60<sup>а</sup>-уй  
Тел.: (+998 71) 234-66-89

### **ТАҲРИР КЕНГАШИ РАИСИ:**

**Т.З.ТЕШАБАЕВ** – Тошкент молия институти ректори,  
иктисод фанлари доктори, профессор.

### **ТАҲРИР КЕНГАШИ АЪЗОЛАРИ:**

**А.А.КАРИМОВ** – Бош муҳаррир, иқтисод фанлари доктори, профессор.

**А.Х.ИСЛАМҚУЛОВ** – Бош муҳаррир ўринбосари, иқтисод фанлари доктори.

**М.Б.НУРМУРАТОВ** – Ўзбекистон Республикаси Марказий банк раиси.

**Т.С.МАЛИКОВ** – иқтисод фанлари доктори, профессор.

**Э.Ғ.НАБИЕВ** – иқтисод фанлари доктори, профессор.

**Б.Э.ТОШМУРОДОВА** – иқтисод фанлари доктори, профессор.

**Ш.З.АБДУЛЛАЕВА** – иқтисод фанлари доктори, профессор.

**Б.Қ.ХАМДАМОВ** – иқтисод фанлари доктори, профессор.

**А.З.АВЛОҚУЛОВ** – иқтисод фанлари доктори, профессор.

**Ж.И.КАРИМҚУЛОВ** – иқтисод фанлари доктори, профессор.

**Ш.А.АЛЛАЯРОВ** – иқтисод фанлари доктори, профессор.

**Ф.Т.МУХАМЕДОВ** – иқтисод фанлари доктори, профессор.

**Д.Р.РУСТАМОВ** – иқтисод фанлари доктори, профессор.

**И.К.ОЧИЛОВ** – иқтисод фанлари доктори, доцент.

**Х.М.ШЕННАЕВ** – иқтисод фанлари доктори, доцент.

**Э.Ў.ЭРГАШОВ** – иқтисод фанлари доктори, доцент.

**Т.М.БАЙМУРАТОВ** – иқтисод фанлари номзоди, профессор.

**Ё.С.ИЛХАМОВА** – иқтисод фанлари номзоди, профессор.

**И.Ғ.КЕНЖАЕВ** – иқтисод фанлари бўйича фалсафа доктори, PhD.

**Х.Д.ХЎЖАҚУЛОВ** – иқтисод фанлари номзоди, доцент.

**Х.ҚОБУЛОВ** – иқтисод фанлари номзоди, профессор.

**З.А.САГДУЛЛАЕВА** – иқтисод фанлари номзоди, доцент.

**Е.Б.МАЛЕЙ** – кандидат экономических наук, доцент Полоцкого  
Государственного университета, Беларусь.

**ELCIN AYKAS ALP** – Туркия, Истанбул Тижорат университети профессори.

**ТАЕ-HYOUNG MUN** – Жанубий Корея, Моквуон университети профессори.

**Н.К.МУРАВИЦКАЯ** – профессор Департамента аудита и корпоративной  
отчетности Финансового университета при Правительстве Российской  
Федерации.

**ПИТЕР ХАЙК** – Чехия Республикаси, Богем университети профессори.

**ASIF MANBUB KARIM** – Малайзиянинг Менежмент ва тадбиркорлик  
университети профессори.

### МОЛИЯ ВА БЮДЖЕТ

<b>С.А.Турабов.</b> Давлат харидларининг иқтисодий моҳияти, тадрижий ривожланиши .....	5
<b>У.К.Якубов.</b> Биргаликдаги фаолият самарадорлигининг таҳлили .....	12
<b>Н.Р.Оманова.</b> Глобаллашув жараёнида корпоратив маданиятнинг жаҳон тажрибаси ва улардан амалиётда фойдаланиш йўналишлари.....	20
<b>Ш.Элмуродов.</b> Яширин иқтисодиёт даражасини камайтирувчи молиявий механизмларни такомиллаштириш .....	27

### БУХГАЛТЕРИЯ ҲИСОБИ ВА АУДИТ

<b>У.Х.Қаххоров.</b> Инвестицион фаолиятда ички назорат ва аудитнинг хусусиятлари .....	34
<b>Ш.Э.Синдаров.</b> Давлат секторида моддий қийматликлар ҳисобини халқаро стандартлар асосида юритиш масалалари .....	43
<b>З.Б.Суюнова.</b> 16-сон БҲХС “асосий воситалар” ва 5-сонли БҲМС “асосий воситалар”нинг қиёсий таҳлили.....	55
<b>К.А.Артиков.</b> Олий таълим муассасалари фаолиятини молиялаштириш манбалари ҳисобининг назарий асослари ҳамда хусусиятлари .....	62
<b>З.А.Муқумов.</b> Хўжалик юритувчи субъектларда инновацион фаолият харажатларининг таркиби ва уларни ҳисобга олишнинг услубий жиҳатлари .....	68
<b>Х.Н.Абдуллаев.</b> Автотранспорт корхонасида харажатларни бошқариш бўйича бухгалтерия ҳисобининг ахборот таъминотини такомиллаштириш .....	78

### ИҚТИСОДИЁТ ТАРМОҚЛАРИ

<b>Г.А.Хамдамова.</b> Новый этап развития национальной промышленности и её роль в современной экономике страны .....	86
<b>Х.Ғ.Хайдаров.</b> Иқтисодиётнинг машинасозлик тармоғида таркибий ўзгаришларнинг услубий масалалари.....	95
<b>С.С.Собиржонов.</b> Кичик бизнес ва хусусий тадбиркорлик субъектлари фаолияти таҳлили ва соҳани ривожлантириш асослари .....	101
<b>Ғ.А.Бекмуродова.</b> Turizm savdosining rivojlanish bosqichlari .....	109

**МЕНЕЖМЕНТ**

- Ф.М.Илхомжонова.** Бошқарув тизимида раҳбар аёл менежерларнинг компетенцияларини ривожлантириш йўллари..... 115
- О.Б.Ғайбуллаев.** Иқтисодийдаги ўсиш қутблари ва нуқталарининг инвестицион салоҳиятни самарали бошқаришдаги иштирокини ошириш йўналишлари..... 122

**БАНК ИШИ**

- Ж.Х.Аганиязов.** Рақамли технологияларни ривожлантириш шароитида банк бизнес моделларининг трансформацияси..... 129
- Р.К.Рахимов.** Савдо-тижорат, тадбиркорлик, аграр соҳани ривожланишида банклар фаолиятининг ўрни ва аҳамияти..... 141

**ИҚТИСОДИЙ НАЗАРИЯ**

- А.С.Маллабоев.** Хорижий мамлакатлар саноатлашув тажрибаси: Сингапур иқтисодий мўъжизаси ..... 149

**БАҲОЛАШ ИШИ**

- Н.Ф.Ишонқулов.** Кўчмас мулкни баҳолашга оид миллий стандартларда услубий ёндашувлар..... 156

**РАҚАМЛИ ИҚТИСОДИЁТ**

- Ҳ.С.Пхимова.** Blockchain texnologiyasi va kriptovaluta inqilobi..... 168
- М.М.Сабиров.** Ахборот-коммуникацион технологияларнинг корхоналар иқтисодий фаолиятини ривожлантиришдаги роли..... 183

**СУҒУРТА ИШИ**

- Г.Носирова.** Пути оптимизации инвестиционного портфеля страховых компаний Республики Узбекистан..... 190

УЎТ 336.14

**Турабов Сарвар Абдумаликович,**  
*Тошкент молия институти “Молия” кафедраси в.б доцент, PhD.*  
*Email :sarvarbobur0210@mail.ru*

## ДАВЛАТ ХАРИДЛАРИНИНГ ИҚТИСОДИЙ МОҲИЯТИ, ТАДРИЖИЙ РИВОЖЛАНИШИ

**Турабов Сарвар Абдумаликович,**  
*Ташкентский финансовый институт PhD., и.о. доцента кафедры финансов.*  
*Электронная почта: [sarvarbobur0210@mail.ru](mailto:sarvarbobur0210@mail.ru)*

## ЭКОНОМИЧЕСКИЙ ХАРАКТЕР ГОСУДАРСТВЕННЫХ ЗАКУПОК, ПОЭТАПНОЕ РАЗВИТИЕ

**Turabov Sarvar Abdumalikovich,**  
*Tashkent Financial Institute PhD., acting associate professor, Department of Finance.*  
*Email: [sarvarbobur0210@mail.ru](mailto:sarvarbobur0210@mail.ru)*

## ECONOMIC NATURE OF STATE PURCHASES, GRADUAL DEVELOPMENT

**Аннотация.** Мазкур мақолада давлат харидлари тизимининг шаклланиши ва ривожланиши жараёнларининг узоқ тарихи, мамлакатимизда амалдаги давлат харидлари тизимини ислоҳ қилиши жараёнида жаҳонда кечган давлат харидлари трансформацияси ва бу борада қўлга киритилган тажрибани ўрганиши, миллий иқтисодиётимизга мос келадиган давлат харидлар тизимини шакллантириши ва ривожлантириши йўналишларини аниқлаш ҳамда татбиқ этиши масалалари кўриб чиқилган.

**Таянч сўзлар:** давлат хариди, ривожланган мамлакатлар давлат хариди, давлат буюртмачиси, давлат харидларининг тарихи, давлатлар ўртасидаги дастлабки давлат харидлари, давлат харидлари ЯИМда ҳажми, харид қилиши тартиб-таомили.

**Аннотация.** В данной статье рассматривается многолетняя история становления и развития системы государственных закупок, трансформация государственных закупок в мире в ходе реформы действующей в нашей стране системы государственных закупок, а также изучение накопленного в этом отношении опыта, определение и реализация направлений формирования и развития системы государственных закупок, подходящих для нашего народного хозяйства.

**Ключевые слова:** государственные закупки, государственные закупки развитых стран, государственный заказчик, история государственных закупок, предварительные государственные закупки между странами, объем государственных закупок в ВВП.

**Annotation.** *In this article, the long history of the formation and development of the public procurement system, the transformation of public procurement in the world in the process of reforming the current public procurement system in our country, and the study of the experience gained in this regard, the determination and implementation of the directions of the formation and development of the public procurement system suitable for our national economy. issues have been considered.*

**Keywords:** *public procurement, public procurement of developed countries, public customer, history of public procurement, initial public procurement between countries, size of public procurement in GDP, procurement procedure.*

### Кириш

Халқаро тажриба амалиётининг кўрсатишича, давлат харидлари тизими мамлакатнинг ижтимоий, иқтисодий ва бошқа соҳалар ривожланишида муҳим аҳамият касб этади. Жаҳон банки маълумотларига кўра бугунги кунда “дунё мамлакатларининг давлат харидлари 11 трлн. АҚШ долларини ёки умумий жаҳон ЯИМ ҳажмининг 12 фоизини ташкил этмоқда”. Товар ва хизматлар бозорларида рақобатни ривожлантириш, барча иқтисодиёт субъектлари фаолияти учун тенг шароитларни яратиш, ошкораликни таъминлаш ҳамда давлат харидлар тизимини янада такомиллаштириш давлат бошқаруви тизимини ислоҳ қилишнинг муҳим йўналишларидан бири ҳисобланади.

### Мавзуга оид адабиётлар таҳлили

Рус олими Л.В.Андреева давлат харидларининг ҳуқуқий масалаларини ўрганишда “давлат эҳтиёжлари”ни мустақил маънога эга бўлган ҳуқуқий тушунча сифатида алоҳида ажратиш кўрсатди. Бунда бюджет буюртмачиларининг ваколати доирасида тегишли функция ва вазифаларни амалга ошириши учун зарур бўлган давлат эҳтиёжларининг таркибига товар, иш ва хизматларга бўлган эҳтиёжлар киради [1] деб таъкидланган.

Давлат харидларининг назарий асослари узоқ хориж мамлакатлари

олимларидан Т.В.Фрайберг, Д.Этсе, А.Макмуррай, Н.Муенжонларнинг тадқиқотларида тадқиқ этилган бўлиб, улар ўз тадқиқотларида давлат буюртмаси, барқарор давлат харидлари ҳамда мамлакатнинг барқарор ривожланиш натижаларига эришишнинг якуний мақсади билан товар ва хизматлар ҳамда давлат секторидида ишларни сотиб олиш жараёни билан ўзаро боғлиқлиги тадқиқ этилган[2].

Давлат харидлари тизимининг шаклланиш ва ривожланиш жараёнлари узоқ тарихга эга бўлиб, ҳар қайси давлатнинг самарали фаолият кўрсатишида асосий омил бўлиб келган. Мамлакатимизда амалдаги давлатнинг харидлар тизимини ислоҳ қилиш жараёнида жаҳонда кечган давлат харидлари трансформацияси ва бу борада қўлга киритилган тажрибани ўрганиш, миллий иқтисодиётимизга мос келадиган давлат харидлар тизимини шакллантириш ва ривожлантириш йўналишларини аниқлаш ҳамда татбиқ этиш масалалари долзарб ҳисобланади.

Бозор муносабатлари шаклланаётган мамлакатларда давлат харидининг амалий жиҳатлари В.Е.Белов, Л.М.Давлетшина, В.С.Гладков, А.Ф.Ноздрачев, Л.М.Давлетшина [3] томонидан ёритилган.

### Тадқиқот методологияси

Мазкур мақолада давлат харидлари тўғрисидаги дунёдаги дастлабки қонун

кабул қилиниши ва келиб чиқиш тарихи, илмий-назарий, амалий асосларини шарҳлаш, кузатув, индукция ва дедукция, илмий абстракциялаш, тизимли ёндашув усуллардан фойдаланилди.

### Натижа ва муҳокама

Тарихий манбаларга кўра [5], дастлабки давлат харидлари эрамиздан олдинги 2800–2400 йилларда қадимги Сурияда амалга оширилганлиги кузатилган, айнан ушбу давр билан боғлиқ 50 дона кўза хушбўй мойни харид қилиш бўйича чиқарилган буйруқни лойдан ясалган плиткада ўйиб ёзилганлиги топилган. Эрамиздан олдинги 800 йилларда қадимги Хитой ва Греция давлатлари ўртасида шойи матосини харид қилиш юзасидан дастлабки ёзишмалар амалга оширилганлиги тарихий манбаларда таъкидлаб ўтилган. Кейинчалик қадимги Римда ҳам империя мудофааси эҳтиёжларини қондиришда давлат харидларидан кенг фойдаланилганлиги қайд этилган.

Шуни таъкидлаш жоизки, қадимги ва ўрта асрларда давлатларнинг пайдо бўлиши ҳамда ривожланиб бориши билан бир қаторда, давлат эҳтиёжларини қондириш мақсадида давлат харидлар тизими ҳам кенг миқёсда ривожланиб борганлигини кўриш мумкин.

Ҳозирги замон давлат харидлари тизимининг шаклланиши ва ривожланишини учта асосий босқичга ажратган ҳолда ўрганишимиз мумкин:

- биринчи босқич (XIX аср – XX аср бошланиши);
- иккинчи босқич (XX асрнинг 40–70 йиллари);
- учинчи босқич (XX асрнинг 70 йилларидан бошлаб ҳозирги вақтгача).

Биринчи ёки дастлабки босқич жараёнларидаги давлат харидлари тизим-

лашмаганлиги, асосан, мудофаа эҳтиёжлари учун амалга оширилганлиги, бюджет маблағлари фақат давлат корхоналарига ажратилганлиги, миллий манфаатлар ёки протекционистик сиёсатга устуворлик берилганлиги, ички рақобатни ривожлантиришга қаратилганлиги, харидларга чет эллик ишлаб чиқарувчилар ва етказиб берувчиларни кириши чекланганлиги билан тавсифланади.

Иккинчи босқич миллий давлат хариди тизимларини шаклланиш даври билан тавсифланади, бунда давлат харидларининг қуйидаги асосий жиҳатларини кўрсатишимиз мумкин:

- давлат харидлари иқтисодий сиёсатни амалга ошириш воситасига айланди;

- давлат харидларига “адолатлилик”, “рақобатлилик” ва “очиқлик” тамойиллари татбиқ этила бошланди;

- АҚШ, Франция, Англия ва Германия каби ривожланган мамлакатларда давлат харидларини тартибга солувчи тўлақонли миллий қонунчилик шакллантирилди;

- мамлакат ижтимоий сиёсатини амалга оширишда муҳим ўрин эгаллади;

- миллий иқтисодиёт тармоқларини ривожлантириш, иш билан бандликни таъминлаш, янги иш ўринларини яратиш ва аҳолини ижтимоий қўллаб-қувватлашда фойдаланилди;

- хорижий корхона ва ташкилотларга нисбатан протекционистик сиёсат давом эттирилди;

- давлат харидларида ички хўжалик субъектларига устуворлик бериш сиёсатининг салбий оқибатларини баҳолаш бошланди.

Давлат харидлари ривожланишининг глобаллашув босқичи, юқорида таъкидлаганимиздек ҳозирги кунда ҳам давом этмоқда ва улар қуйидаги хусусиятлари билан тавсифланади:

- давлат харидлари бўйича қонунчиликда давлатлар ўртасидаги миллий фарқланишнинг йўқолиши;
- давлат харидлари бозорига кириш учун ягона паритет татбиқ этилиши;
- давлат харидлари тўғрисида ягона ахборот тизимини шакллантирилиши;
- давлат харидларини асосий тамойилларини мажбурий жорий қилиниши.

1-жадвал

**Давлат харидлар тизимининг шаклланиши ва ривожланишининг асосий босқичлари<sup>1</sup>**

№	Давр	Хусусиятлари
1	<b>Биринчи босқич:</b> Дастлабки босқич (XIX аср – XX аср бошланиши)	<ul style="list-style-type: none"> <li>– давлат харидлари тизимлашмаганлиги;</li> <li>– асосан мудофаа эҳтиёжлари учун амалга оширилганлиги;</li> <li>– бюджет маблағлари фақат давлат корхоналарига ажратилганлиги;</li> <li>– миллий манфаатлар ёки протекционистик сиёсатга устуворлик берилганлиги;</li> <li>– ички рақобатни ривожлантиришга қаратилганлиги;</li> <li>– харидларга чет эллик ишлаб чиқарувчилар ва етказиб берувчиларни кириши чекланганлиги</li> </ul>
2	<b>Иккинчи босқич:</b> миллий давлат хариди тизимларини шаклланиш босқичи (XX асрнинг 40–70 йиллари)	<ul style="list-style-type: none"> <li>– иқтисодий сиёсатни амалга ошириш воситасига айланди;</li> <li>– давлат харидларига “адолатлилик” тамойили татбиқ этилди;</li> <li>– АҚШ, Франция, Англия ва Германия давлат харидларини тартибга солувчи миллий қонунчилик шакллантирилди;</li> <li>– ижтимоий сиёсатни амалга оширишда муҳим ўрин эгаллади;</li> <li>– миллий иқтисодиёт тармоқларини ривожлантириш, иш билан бандликни таъминлаш, янги иш ўринларини яратиш ва аҳолини ижтимоий қўллаб-қувватлашда фойдаланилди;</li> <li>– хорижий корхона ва ташкилотларга нисбатан протекционистик сиёсат давом эттирилди;</li> <li>– давлат харидларида ички хўжалик субъектларига устуворлик бериш сиёсатининг салбий оқибатларини баҳолаш бошланди</li> </ul>
3	<b>Учинчи босқич:</b> глобаллашув босқичи (XX асрнинг 70 йилларидан бошлаб ҳозирги вақтгача)	<ul style="list-style-type: none"> <li>– давлат харидлари қонунчилиги бўйича давлатлар ўртасидаги миллий фарқланишнинг бартараф этилиши;</li> <li>– давлат харидлари бозорига кириш учун ягона паритет татбиқ этилиши;</li> <li>– давлат харидлари тўғрисида ягона ахборот тизимини шакллантирилиши;</li> <li>– давлат харидлари асосий тамойилларининг мажбурий жорий қилиниши</li> </ul>

<sup>1</sup> Тадқиқот давомида муаллиф томонидан тайёрланди.



Сўнги босқич жараёнида кўплаб давлатлар томонидан миллий иқтисодиётни қўллаб-қувватлаш мақсадида давлат харидлари тизимида протекционистик сиёсатнинг юритилиши иқтисодиётга салбий таъсир этади, деган хулосага келинди ва шу хулосага асосланиб бошқа мамлакатларга нисбатан қўлланилган чекловлардан воз кечиш ёки камайтириш сиёсатини бошладилар. Шу билан бирга, ушбу босқичда халқаро савдони, шу жумладан, давлат харидлари соҳасини тартибга соладиган халқаро механизмлар шакллана бошланди. Бундай механизмлар қаторига биринчи навбатда Халқаро савдо ташкилоти, Бирлашган Миллатлар Ташкилотининг Халқаро савдо ҳуқуқи бўйича комиссияси, Таърифлар ва савдо бўйича Бош Келишув кабиларни жорий этилганлигини кўрсатиш мумкин.

Шуни таъкидлаш жоизки, давлат харидларини тартибга солувчи халқаро қонунчилик асослари қатор ривожланган давлатларнинг миллий давлат харидлари қонунчилиги асосида шаклланган. Ушбу жараёнга АҚШнинг давлат харидлари борасидаги шаклланган қонунчилиги катта ҳисса қўшганлигини қайд этишимиз керак.

Замонавий давлат харидлари тизимида соҳага тааллуқли қонунчилик нормаси, биринчи марта айнан АҚШда қабул қилинган, хусусан, 1975 йилда “Давлат эҳтиёжлари учун етказиб берувчилар тўғрисида”ги қонун жорий қилинган. АҚШда давлат харидларини тартибга солиш мақсадида 1861 йилда қабул қилинган “Давлатнинг турли эҳтиёжлари учун маблағ ажратиш тўғрисида”ги қонунда биринчи марта давлат харидларини эълон бўйича харид қилиш тамойили асосида ташкил этиш белгиланганлигини қайд этиб, мазкур қонун 86 йил давомида амал қилганлигини таъкидлаб ўтамиз.

Бундан кейинги даврларда ҳам АҚШда давлат харидлари қонунчилиги доимий такомиллаштириб борилди. АҚШ давлат харидлари тизими қонунчилигининг ислоҳ қилиниши жараёнида қуйидаги босқичларни жаҳон давлат харидлари қонунчилигининг шаклланиши ва ривожланишида ҳам муҳим ўрин тутганлигини қайд этамиз. Жумладан, “Қурулди кучлар таъминоти тўғрисида”ги (1947 йил) қонунга мувофиқ жаҳон харидлари амалиётида биринчи марта танлов савдолари жорий этилганлиги, “Музокараларда фақат тўғри ахборотлардан фойдаланиш тўғрисида”ги (1962 йил) қонунда давлат харидлари иштирокчилари амалга ошираётган харажатларини асослаб бериши белгиланганлиги, “Федерал буюртмаларни соддалаштириш тўғрисида”ги (1994 йил) қонун билан биринчи марта электрон савдолар йўлга қўйилганлиги билан аҳамиятлидир.

Давлат харидлари тизимини ривожланишида тараққий этган Европа мамлакатлари салмоқли ҳисса қўшганлигини таъкидлаш керак. Европа Иттифоқини ташкил этиш тўғрисидаги шартномада давлат харидларига оид алоҳида тартиб келтирилмаган бўлса-да, ушбу шартнома буюртмачи ва пудратчи ташкилотлар ўртасида тузиладиган келишувнинг базавий тамойилларини белгилаб берди. Мазкур тамойилларга қуйидагиларни кўрсатиш мумкин:

- товарларнинг эркин ҳаракатланиши;
- корхона ёки ташкилот очишга бўлган ҳуқуқ;
- фуқаролик ҳолатига кўра ажратишга умумий тақик;
- хизмат кўрсатиш эркинлиги.

Ушбу тамойиллар Европа Иттифоқи мамлакатлари ўртасида давлат харидларини ташкил этишда умумий

қоидалар сифатида белгиланган бўлса-да, ягона Европа давлат харидлар тизимини шакллантириш учун етарли бўлмаган. Европа Иттифоқи мамлакатларида шаклланган миллий қонунчилик бир-биридан фарқланганлиги боис, мамлакатларнинг ички давлат харидлар бозори чет эл рақобатчилари учун ёпиқ эди. Ушбу ҳолатни бартараф этиш ва самарали қонунчиликни татбиқ этиш мақсадида давлат харидлар тизими куйидаги йўналишларда ислоҳ этилди:

- давлат харидлари барча Европа Иттифоқи давлатлари учун очик бўлиши;
- давлат хариди тизимининг шаффоф ташкил этилиши.

Давлат харидларида рақобат муҳитини шакллантириш ҳамда корхона ва ташкилотлар учун хизмат кўрсатиш эркинлигини яратиш мақсадида Европа Иттифоқи кенгаши 1971 йилда давлат харидлари жараёнларини мувофиқлаштириш юзасидан 75/305/ЕЕС ва 1976 йилда 77/62/ЕЕС директиваларини қабул қилди. Мазкур директивалар нафақат Европа Иттифоқи мамлакатлари давлат харидларига оид қонунчиликнинг тамал тоши сифатида, балки халқаро давлат харидлари тизимининг ривожланишида ҳам аҳамиятли ҳисобланади.

Ушбу ва кейинги даврларда Европа Иттифоқи кенгаши томонидан қабул қилинган директиваларда давлат харидларини ташкил этиш босқичларини амалга ошириш шакллари, ўтказиш муддатлари, инсон омилини камайтириш, шаффофликни таъминлаш каби бугунги кунда харидларда қўлланилаётган тамойилларни татбиқ этилиши учун қонунчилик пойдевори бўлди.

Жаҳон амалиётида давлат харидларининг пайдо бўлиши ва ривожланиши бевосита давлат мавқеининг мустаҳкамланиши, давлат тузилмаларини трансформацияси ва такомиллаштирилиши билан боғлиқ ҳолда кечган.

Ҳозирги кунда жаҳонда давлат харидларини ташкил этиш жараёнлари сезиларни ўзгарган бўлса-да, давлат харидларига хос бўлган иккита хусусият сақланган, жумладан, давлат буюртмачиси ва тадбиркорлик субъектлари ўртасида товар, иш ва хизматлар хариди бўйича шартномавий муносабатлардан иборат эканлиги ҳамда харидлар учун тўловнинг давлат бюджетидан амалга оширилиши.

### Хулоса

Ўзбекистонда давлат харидларининг жорий ҳолати ва уни бошқариш амалиётини ривожланган мамлакатларнинг давлат харидини жорий қилиш асосида куйидагиларни хулоса қиламиз:

– Давлат харидлари тизимида ишлайдиган барча ташкилотларни ривожланган мамлакатларнинг давлат харидини ўрганиб улар асосида кўпроқ ишлаши лозим;

– Ўзбекистон Республикасининг амалдаги Қонунига мувофиқ давлат харидларида энг кам нарх берган иштирокчи ғолиб деб топилади. Шу билан бирга, ушбу ҳолатда буюртмачиларга етказиб берилаётган товарлар, қилинаётган ишлар ва бажарилаётган хизматларнинг сифат даражаси пасайиб кетаётганлигини инобатга олиб, ривожланган мамлакатлар мисолида эълон берилган нарх 30% дан камга тушиб кетса нархни туширган фирмага нисбатан шубҳа билан қараш лозим. Чунки ушбу ҳолатда товар иш ва хизматларнинг сифати тушиши ёки номутахасислиги бўлган корхоналар иштирок этиши кўп кузатилади;

– Шартнома шартини ўз вақтида бажармаган етказиб берувчи корхонага нисбатан автоматик равишда жарима балини белгилаш ва ушбу баллни 1 йилга кўпи билан 5 балл қилиб ҳар бир бажарилмаган шартнома учун 1 балл этиб белгилаш лозим.

## Фойдаланилган адабиётлар

1. Андреева Л.В. Закупки товаров для федеральных государственных нужд: правовое регулирование. М.: Волтерс Клувер, 2009. С. 24.
2. Фрайберг Т.В. Государственный (муниципальный) заказ как форма организации бюджетного финансирования: Дис. канд. эк. наук: 08.00.10. Иркутск, 2006. С. 66.; Daniel Etse, Adela McMurray, Nuttawuth Muenjohn Comparing sustainable public procurement in the education and health sectors. // Journal of Cleaner Production 279 (2021) 123959
3. Белов В.Е. Правовое регулирование размещения государственного заказа // Право и экономика. 2005. № 2; Давлетшина Л.М. Государственный заказ как инструмент проведения промышленной политики (на примере Республики Татарстан): Дисс. канд. экон. наук. Казань, 2007. С. 47; Гладков В.С. Государственный заказ в сфер Ростов-на-Дону, 2008. С. 14.; Ноздрачев А.Ф. Государство как заказчик продукции // Государство и право. 1994. № 7.; Набиев Р.А., Арикбаев Р.К. Повышение эффективности бюджетных расходов системы государственных заказов и закупок // Бухгалтерский учет в бюджетных и некоммерческих организациях. 2008. № 15.
4. Богачев П.В. Очерк истории развития государственных закупок в России, Тамбов: Грамота, 2014. № 5 (43): в 3-х ч. Ч. II. С. 21-24. ISSN 1997-292X
5. Андреева Л.В. Закупки товаров для федеральных государственных нужд: правовое регулирование. М.: Волтерс Клувер, 2009. С. 24.
6. [www.president.uz](http://www.president.uz)
7. [www.gov.uz](http://www.gov.uz)
8. [www.mf.uz](http://www.mf.uz)
9. [www.lex.uz](http://www.lex.uz)
10. [www.dxarid.uzex.uz](http://www.dxarid.uzex.uz)

УЎТ 33(657)

**Якубов Улугбек Касимович,**  
Тошкент молия институтининг  
“Иқтисодий таҳлил” кафедраси профессори,  
Иқтисод фанлари номзоди, профессор  
Электрон манзил: [ulugbekyak@mail.ru](mailto:ulugbekyak@mail.ru)

## БИРГАЛИКДАГИ ФАОЛИЯТ САМАРАДОРЛИГИНИНГ ТАҲЛИЛИ

**Якубов Улугбек Касимович,**  
Кандидат экономических наук, профессор,  
кафедры «Экономический анализ»,  
Ташкентский Финансовый Институт,  
Почта: [ulugbekyak@mail.ru](mailto:ulugbekyak@mail.ru)

## АНАЛИЗ ЭФФЕКТИВНОСТИ СОВМЕСТНОЙ ДЕЯТЕЛЬНОСТИ

**Yakubov Ulugbek Kasimovich,**  
Candidate of economics, professor of the  
department of “Economic analysis”,  
Tashkent Institute of Finance  
Email address: [ulugbekyak@mail.ru](mailto:ulugbekyak@mail.ru)

## ANALYSIS OF THE EFFICIENCY OF JOINT ACTIVITIES

**Аннотация.** Мамлакат иқтисодиётида инвестицион фаолият муҳим ўрин тутади. Шу сабабдан, саноат, қишлоқ, сув, ўрмон хўжаликлари, транспорт каби соҳаларда қулай инвестицион муҳит яратилиб, ҳудудий корхоналар ўртасида саноат кооперацияси ривожлантирилмоқда. Биргаликда фаолият асосида мамлакат учун зарур бўлган маҳсулот(ши, хизмат)ларни ишлаб чиқарилиши йўлга қўйилиб, натижалари консолидациялашган молиявий ҳисоботларда акс эттирилмоқда. Ахборотлардан фойдаланувчилар кўп ҳолларда консолидациялашган молиявий ҳисоботларнинг маълумотлари асосида биргаликдаги фаолият натижаларини баҳолаб, тегишли хулосалар олмоқда. Бироқ, молиявий коэффициентлар асосида биргаликдаги фаолиятни баҳолаш, бу борада сифатли хулосалар олинишига етарли ҳисобланмади. Шу сабабдан, биргаликдаги фаолият таҳлилинини такомиллаштириши ва самарали бошқарув қарорларини қабул қилиши давр талаби ҳисобланади.

**Таянч сўзлар:** қўшма фаолият, қарам, шўъба корхона, биргаликдаги фаолият, биргаликдаги операция, бош корхона, ҳисобот тақдим этувчи корхона, аҳамиятли таъсир, жамланган (консолидациялашган) молиявий ҳисобот, дивиденд, улушли иштирок, тақсимланмаган фойда (қопланмаган зарар), соф актив.

**Аннотация.** Инвестиционная деятельность играет ключевую роль в экономике страны. Благодаря чему, создается благоприятный инвестиционный климат в сферах промышленности, сельского, водного, лесного хозяйства, транспорта, развивается производственная кооперация между региональными предприятиями. На основе совместной деятельности запускается производство необходимой для страны продукции (работ, услуг), а результаты находят своё отражение в консолидированной финансовой отчетности. Во многих случаях пользователи информации оценивают результаты совместной деятельности и заключают соответствующие выводы на основе информации консолидированной финансовой отчетности. Однако оценка совместной деятельности на основе финансовых коэффициентов недостаточна для того, чтобы сделать качественные выводы в этом отношении. По этой причине совершенствование анализа совместной деятельности и принятие эффективных управленческих решений является насущной необходимостью нашего времени.

**Ключевые слова:** совместная деятельность, зависимый, филиал, совместная деятельность, совместная операция, головная компания, отчитывающаяся организация, значительный эффект, консолидированный финансовый отчёт, дивиденд, долевое участие, нераспределенная прибыль, чистый актив.

**Annotation.** Investment activity plays a key role in the country's economy. Due to this, a favorable investment climate is created in the fields of industry, agriculture, water, forestry, transport, production cooperation between regional enterprises is developing. Based on joint activities, the production of products (works, services) necessary for the country is launched, and the results are reflected in the consolidated financial statements. In many cases, users of information evaluate the results of joint activities and draw appropriate conclusions based on the information in the consolidated financial statements. However, the assessment of joint activities on the basis of financial ratios is not sufficient to draw qualitative conclusions in this regard. For this reason, improving the analysis of joint activities and making effective management decisions is an urgent need of our time.

**Keywords:** joint activity; subsidiary, department of the enterprise; joint activity; joint operation; lead company; reporting company; importance of influence; consolidated financial statements; dividend; share of participation; undistributed profit (uncovered loss); net asset.

### Кириш

Халқаро валюта жамғармасининг 2022 йил октябрь ойидаги ҳисоботида кўра, “Жаҳон иқтисодиётининг пасайиши кузатилиб, глобал ўсиш 2021 йилдаги 6 фоиздан 2022 йилда 3,2 фоизга, 2023 йилда 2,7 фоизга прогноз қилинган. Инвестиция 2021 йилдаги 4,7 фоиздан 2022 йилда 8,8 фоизга кўтарилиши, 2023 йилда 6,5 фоизга ва 2024 йилга келиб 4,1 фоизгача пасайиши прогноз қилинмоқда” [10]. Жорий операциялар дефицити ялпи ички маҳсулотга нисбатдан 9,5 фоизгача ўсиши, импортнинг камайиши ва хом ашё

экспортининг ошиши прогноз қилинмоқда. Жаҳон бозорида озиқ-овқат маҳсулотлари ва ёқилғи нархларининг кескин ўсиши ҳисобига 2022 йилда инфляциянинг 12 фоиз даражасида сақланиши башорат қилинмоқда. Савдо каналлари ва молиявий оқимлар хавфсизлигини таъминлашга қаратилган чора-тадбирларни амалга ошириш, хўжалик юритувчи субъектларнинг халқаро транзакцияларни санкцияга учрамаган каналлар орқали амалга ошириш талаб этилади. Бироқ кенг кўламли логистика муаммолари маҳсулотларни етказиб бериш билан боғлиқ кечикишларга ва харажатларнинг

сезиларли даражада ошишига олиб келади. Шу сабабдан, хўжалик юритувчи субъектларда инвестицион фаолият ҳисобини самарали ташкил этиш ва иқтисодий таҳлили асосида муҳим бошқарув қарорларини қабул қилишга эътибор қаратилмоқда.

Ўзбекистон Республикаси Президентининг 2022 йил 28 январдаги ПФ-60-сон, “2022 — 2026 йилларга мўлжалланган Янги Ўзбекистоннинг тараққиёт стратегияси тўғрисида”ги Фармони билан мамлакатнинг ташқи иқтисодий алоқалари янада ривожлантирилмоқда. Мамлакатда инвестиция муҳитини янада яхшилаш ва унинг жозибдорлигини ошириш, келгуси беш йилда 120 миллиард АҚШ доллари, жумладан, 70 миллиард доллар хорижий инвестицияларни жалб этиш чораларини кўриш, шунингдек, йирик корхоналарни фонд биржаси орқали хусусийлаштириш масаласига эътибор қаратилган.

Ўзбекистон Республикаси ҳудудида тан олинган 62 та МҲХСнинг 11,3 фоизи биргаликдаги фаолиятни тартибга солувчи ҳужжат ҳисобланади, жумладан:

– “Боғлиқ томонлар тўғрисидаги маълумотларни ёритиб бериш” (24-сон), “Алоҳида молиявий ҳисобот” (27-сон), “Таъсир остидаги ташкилотларга ва қўшма корхоналарга инвестициялар” (28-сон) номли Бухгалтерия ҳисобининг халқаро стандарти;

– “Бизнес бирлашувлари” (3-сон), “Консолидациялашган молиявий ҳисобот” (10-сон), “Биргаликдаги фаолият бўйича келишувлар” (11-сон), “Бошқа ташкилотлардаги улушларни ёритиб бериш” (12-сон) номли Молиявий ҳисоботнинг халқаро стандартлари тасдиқланган.

Статистик маълумотларга кўра, мамлакатда йирик бизнес субъектларининг 28827 таси (2022 йил 1 январь ҳолатига) фаолият кўрсатиб, унда саноат 18,2 фоиз, қурилиш 7 фоиз, савдо 31,1 фоиз, ташиш ва сақлаш 2,9 фоиз улушга эга. 2022 йилнинг

1 январь ҳолатига кўра, Республикада хорижий капитал иштирокида фаолият кўрсатаётган корхоналарнинг сони 13289 тани ташкил этиб, қўшма корхоналар 45,1 фоиз улушга эга [11]. Қайд этиш керакки, мавжуд 5988 та қўшма корхона бевосита биргаликдаги фаолият объекти саналади. Уларнинг самарали фаолиятини ташкил этиш, бухгалтерия ҳисобини тўғри олиб бориш, маълумотлар ошқоралиги ва шаффофлигини таъминлаш бугуннинг муҳим вазифаси саналади.

### Мавзуга оид адабиётлар шарҳи

Қўшма корхоналар тадбиркорликнинг ташкилий-ҳуқуқий шаклларида бири ҳисобланади. Кўп укладли иқтисодиётда хўжалик юритишнинг бу шакли ва такрор ишлаб чиқаришни байналмилаллашувини таъминлайди. Корхона ва ташкилотларнинг шериклар билан муносабатларини кенгайтиради. Қўшма корхоналар аралаш мулкчиликнинг кўриниши ҳисобланиб, бунда давлат, жамоа ва хусусий мулк умумлашади. Таъсисчилар давлат корхоналари ва ташкилотлари, жамоа хўжаликлари, хиссадорлик жамиятлари ҳамда жамоат ташкилотлари, фуқаролар (жисмоний шахслар) бўлиши мумкин.

Бухгалтерия ҳисобининг 28-сонли “Таъсир остидаги ташкилотларга ва қўшма корхоналарга инвестициялар” номли халқаро стандарти таъсир остидаги ташкилотларга: инвестициялар ҳисобини, инвестицияларни ҳисобга олишда улушли қатнашиш усулини қўллаш талабларини белгилайди. Ушбу стандартнинг, “Тарифлар” бўлимида: – “Таъсир остидаги ташкилот – бу инвестор аҳамиятли таъсирга эга бўлган ташкилотдир”, “Қўшма корхона – бу биргаликдаги фаолият бўйича келишув бўлиб, бунда фаолият бўйича биргаликдаги



назоратга эга томонлар фаолиятнинг соф активларига нисбатан ҳуқуқларга эга бўлади”, деб таъриф берилган [4].

Молиявий ҳисоботнинг:

3-“Бизнес бирлашувлари” номли халқаро стандарти ҳисобот берувчи хўжалик юритувчи субъектнинг молиявий ҳисоботида акс эттириладиган бизнес бирлашувлари ва уларнинг таъсирлари тўғрисидаги маълумотларнинг ўринлилиги, ишончлилиги ҳамда таққосланувчанлигини таъминлашдан иборат. Мазкур стандартга кўра: “Бизнес бирлашуви – бизнесни харид қилувчининг бир ёки ундан ортиқ бизнеслар устидан назоратга эга бўлишидаги операция ёки бошқа ходисадир...”, деб таърифланган [5].

“Консолидациялашган молиявий ҳисобот” номли 10-сонли халқаро стандарти хўжалик юритувчи субъект бир ёки бир нечта бошқа ташкилотларни назорат қилган ҳолларда консолидациялашган молиявий ҳисоботни тайёрлаш ва тақдим этиш тамойилларини белгилайди. Ушбу стандартда: “Консолидациялашган молиявий ҳисобот – бош ташкилот ва унинг шўъба ташкилотлари активлари, мажбуриятлари, хусусий капитали, даромади, харажатлари ва пул оқимларини ягона хўжалик субъектига тегишли деб тақдим этиладиган ташкилотлар гуруҳининг молиявий ҳисоботи”, деб таърифланган [6].

11-сонли “Биргаликдаги фаолият бўйича келишувлар” номли халқаро стандарти биргаликда назорат қилинадиган фаолият бўйича келишувларда иштирок этиш бўйича улушга эга бўлган ташкилотлар томонидан молиявий ҳисоботни тайёрлаш ва тақдим этиш тамойилларини белгилайди. Биргаликдаги фаолият бўйича келишув – бу икки ёки ундан ортиқ томонларни биргаликдаги назоратга эга бўлган фаолият бўйича келишувидир [7] деб, таърифланган.

“Бошқа ташкилотлардаги улушларни ёритиб бериш” номли 12-сонли халқаро стандартда хўжалик юритувчи субъектдан молиявий ҳисоботидан фойдаланувчиларга: унинг бошқа ташкилотлардаги улушларининг характерини ва улар билан боғлиқ рискларни; бундай улушларнинг ташкилотни молиявий ҳолати, молиявий натижалари ва пул оқимларига таъсирини баҳолаш имконини берадиган маълумотларни ёритиб беради [8].

Биргаликдаги фаолиятни тартибга солувчи бухгалтерия ҳисоби хужжатлари кўп ва уларнинг барчасини билиш, ўзига хос талабларини ўрганиш талаб этилади. Негаки, уларнинг баъзилари биргаликдаги фаолиятнинг назарий асосини белгиласа, кейингиси уларни бухгалтерия ҳисобида, тўғри, ҳаққоний, объектив акс эттиришни белгилайди.

#### Тадқиқот методологияси

Тадқиқот давомида назарий таҳлил ва синтез, индукция ва дедукция, тизимли ёндашув, абстракт-мантиқий фикрлаш, монографик кузатув, маълумотлар тадқиқоти усуллардан фойдаланган ҳолда биргаликдаги фаолият натижасига баҳо бериш методологияси ишлаб чиқилди.

#### Натижа ва муҳокама

Бухгалтерия ҳисоби ва Молиявий ҳисоботнинг халқаро стандартларида биргаликдаги фаолиятнинг ўзига хос жиҳатлари: мулкдаги тутган улуши; фаолиятга таъсири; ҳисоб методикаси билан белгиланган.

Биргаликдаги фаолият иштирокчиларининг мулкдаги улуши 50–100 фоиз даражасида бўлганда фаолият бош ташкилот томонидан назорат этилади ва умумлашган молиявий ҳисобот тузилади. Мулкдаги улушнинг 20–50 фоизда бўлиши

фаолиятда иштирокчиларнинг аҳамиятли таъсири ва ҳиссали ҳисоб методи амал қилади [3]. Гуруҳ иштирокчиларининг мулкдаги улуши 20 физдан паст бўлганда, инвесторларнинг фаолиятга таъсири аҳамиятсиз ёки умуман бўлмайди, ҳақиқий қиймат бўйича ҳисоб юритилади.

Ўрганишлардан келиб чиқиб таъкидлаш керакки, биргаликдаги фаолият юзасидан молиявий ҳисоботлар қандай тартибда, техникада, ўзига хос жиҳатларидан келиб чиқиб тузилишидан қатъи назар, уларнинг маълумотлари асосида шу вақтгача олиб борилган молиявий таҳлил самарали хулосалар олинишига етарли бўлмаган. Негаки, консолидациялашга молиявий ҳисобот маълумотлари умумий кўрсаткичлар асосида, хусусан: тўлов қобилияти, активлар айланиши қабилар билан йўлга қўйилган бўлиб [1], булар фаолиятни тўлиқ баҳолаш учун етарли эмас, деб ҳисоблаймиз. Чунки, консолидациялашган молиявий ҳисоботлар асосида аниқланган тўлов қобилияти ёки бошқа кўрсаткичлар, гуруҳ иштирокчиларининг жорий мажбуриятларини қоплаш даражасига мос бўлмайди. Шу сабабдан, консолидация техникасидан келиб чиқиб, биргаликдаги фаолиятни қуйидаги баҳолаш методикаси тавсия этилади:

– биринчи ёндашувда мулкдаги улуш 50–100 фоизни ташкил этади. Бунда мулкдорлар кам бўлиб, уларнинг улуши 50 фоиздан ошқлиги боис, ҳисобот даврида сотишдан олган фойданинг ўсишига қараб фаолият ижобий баҳоланади;

– иккинчи ёндашувда, мулкдаги улуш 20–50 фоизни ташкил этганда ҳисобот даврида сотишдан олинган фойданинг ортиши билан бир вақтда мажбуриятларнинг камайишига қараб ҳамкорлик самарали деб баҳоланади;

– учинчи ёндашувда, мулкдаги улуш 1–20 фоизни ташкил этганда гуруҳ

иштирокчилари кўпчиликини ташкил этади. Шу сабабдан, сотишдан олинган фойданинг ортиши, мажбуриятларнинг камайиши ва активларнинг ўсишидан келиб чиқиб биргаликдаги фаолиятни самарали эканлигини баҳолаш белгиланди.

Таъкидлаш керакки, ҳар бир фаолиятни самарадорлиги унинг эришган даромади билан боғланиши зарур. Молиявий ҳисоботни тақдим этишнинг концептуал асосида: “Даромад хусусий капиталга нисбатан талаб қилиш ҳуқуқлари эгаларининг бадаллари билан боғлиқ бўлмаган хусусий капиталнинг ўсишига олиб келадиган активларнинг ошиши ёки мажбуриятларнинг камайиши” [9], деб таъриф берилган. Шу сабабдан биргаликдаги фаолият натижаларини хусусий капиталнинг бадалларсиз ўсишини активларнинг ортиши билан баҳолаш мақсадга мувофиқ саналади (1-жадвал).

Жадвал маълумотларига биноан, “O‘zkiyosanoat” АЖ томонидан тузилган консолидациялашган молиявий ҳисобот маълумотлари таҳлилига биноан:

1. Сотишдан фойда 123,4 фоизга ўсган:

$$823861/667682 = 123,4 \text{ фоиз.}$$

2. Мажбуриятлар 108,6 фоизга ортган:

$$22721939/20926918 = 108,6 \text{ фоиз.}$$

3. Жами активларнинг ўсиши 109,6 фоизни ташкил этган:

$$14692556/13403082 = 109,6 \text{ фоиз.}$$

Мазкур натижалар биргаликдаги фаолият иштирокчиларининг алоҳида молиявий ҳисоботлари маълумотларига кўра ўрганилганда:

1. “Dehqonobod kaliy zavodi” акционерлик жамиятида кўрсаткичлар мос равишда 105,0; 104,2; 103,4 фоиз.

2. “Farg‘onaazot” акционерлик жамиятида кўрсаткичлар мос равишда 222,2; 81,7; 84,0 фоизни ташкил этган (2-жадвал).



1-жадвал

**“O‘zkiyosanoat”, “Dehqonobod kaliy zavodi”, “Farg‘onaazot” акционерлик  
жамиятларининг 2020 йил бўйича маълумотлари [12]**

Кўрсаткичлар	2020 йилда “O‘zkiyosanoat” АЖнинг консолидация- ланган молиявий ҳисоботи маълумотлари, млн. сўм ҳисобида		2020 йилда “Dehqonobod kaliy zavodi” АЖнинг молиявий ҳисоботи маълумотлари, млн. сўм ҳисобида		2020 йилда “Farg‘onaazot” АЖнинг молия- вий ҳисоботи маъ- лумотлари, млн. сўм ҳисобида	
	йил боши	йил охири	йил боши	йил охири	йил боши	йил охи- ри
Сотишдан фойда	667682	823861	208151	218471	199344	442846
Мажбуриятлар	20926918	22721939	3193864	3329314	575419	470253
Жами активлар	13403082	14692556	4039413	4175958	1813919	1523271

2-жадвал

**“O‘zkiyosanoat”, “Dehqonobod kaliy zavodi”, “Farg‘onaazot” акционерлик  
жамиятларининг биргаликдаги фаолиятининг таҳлили**

Биргаликда фаолият юритувчи субъектлар	Тутган улуши	Баҳоловчи кўрсаткичлар:			Бирга- ликдаги фаолият натижаси
		Сотишдан фойда- нинг ўзга- риши, %	Мажбури- ятларнинг ўзгариши, %	Жами активлар- нинг ўзга- риши, %	
“O‘zkiyosanoat” АЖ	20	123,4	108,6	109,6	Самарали
“Dehqonobod kaliy zavodi” АЖ	20	105,0	104,2	103,4	Самарасиз
“Farg‘onaazot” АЖ	20	222,2	81,7	84,0	Самарасиз

2-жадвал маълумотларига кўра, “O‘zkiyosanoat”, “Dehqonobod kaliy zavodi” ва “Farg‘onaazot” акциядорлик жамиятлари билан ҳамкорликда иш олиб боради. Консолидациялашган молиявий ҳисобот маълумотларига биноан, бош ташкилот “O‘zkiyosanoat” АЖ учун биргаликдаги фаолият натижаси самарали бўлган. Негаки, сотишдан фойда ва активларнинг ўтган даврга нисбатдан ўсиши кузатилган. Мажбуриятларнинг ўтган даврга нисбатан 108,6 фоиз даражасида ўсгани кузатилса-да, активларнинг ўсишидан паст (109,6>108,6) натижани кайд этган.

Бироқ бундай ижобий натижани “Dehqonobod kaliy zavodi” ва “Farg‘o-

naazot” акционерлик жамиятлари учун таъкидлаш мушкул. Негаки:

– “Dehqonobod kaliy zavodi” АЖнинг сотишдан фойдаси ва активларининг ўсиши кузатилган бўлса-да, мажбуриятлар ҳам 104,2 фоизга ортган;

– “Farg‘onaazot” акциядорлик жамияти бўйича сотишдан фойдасининг ўсиши кузатилган бўлса-да, мажбуриятлар ва активлардаги ўзгариш 84,0>81,7 кўринишга эга бўлган. Бу баъзи ҳолларда хўжалик юритувчи субъектнинг фойда билан чиқиши унинг молиявий барқарорлигини таъминлади, деган хулосага олиб келмайди. Негаки, баланснинг актив қисмида (захиралар ва дебиторлик мажбуриятлари)ги ўсиш, пассивдаги

фойда суммасининг сифатига таъсир этганда молиявий барқарорликнинг пасайиши кузатилади.

**Хулоса**

Биргаликдаги фаолиятда иштирокчилар бир қанча бўлади. Иштирокчилар манфаатларидан келиб чиқиб: биргаликда активларни бошқариши; биргаликда муомалаларни амалга ошириши; янги хўжалик юритиш субъектини ташкил этиши мумкин [4]. Биргаликдаги фаолият натижавийлигини қуйидаги тартибда баҳолаш мақсадга мувофиқ.

$$C\Phi_1 / C\Phi_0 > XK_1 / XK_0 > A_1 / A_0 > 1 \text{ ёки}$$

$$C\Phi_1 / C\Phi_0 * 100 > XK_1 / XK_0 * 100 > A_1 / A_0 * 100 > 100$$

Бунда:  $C\Phi_1 / C\Phi_0$  - сотишдан фойданинг ўзгариши;

$XK_1 / XK_0$  – мажбуриятнинг ўзгариши;

$A_1 / A_0$  - ативларнинг ўзгариши.

Биргаликдаги фаолият натижасида эришилган самарадорлик ҳисобига юқоридаги нисбатлар сақланмаса жараёни

фойдали бўлганлиги, ҳар бир иштирокчининг молиявий барқарорлигини таъминланганлиги шубҳали бўлади (3-жадвал).

*3-жадвал*

**Биргаликдаги фаолиятни баҳолаш мезонлари**

Кўрсаткичлар	Самарадорлик		
	мутлак	ўртача	қоникарсиз
Сотишдан фойданинг ўзгариши (CΦ)	CΦ>1 ёки 100 %	CΦ>1 ёки 100 %	CΦ<1 ёки 100 %
Мажбуриятнинг ўзгариши (XK)	XK<1 ёки 100 %	A>XK>1 ёки 100 %	XK>1 ёки 100 %
Активларнинг ўзгариши (A)	A>1 ёки 100 %	A>1 ёки 100 %	A<1 ёки 100 %

Шу сабабдан, биргаликдаги фаолият натижасига баҳо беришда самарадорликни кўрсаткичларнинг ўтган даврларга нисбатан ўзгаришига қараб, мутлак, ўртача ва қоникарсиз йўналишларда баҳолаш мақсадга мувофиқ саналади.

**Фойдаланилган адабиётлар**

1. Трофимова Л.Б. Методика проведения анализа консолидированной финансовой отчетности. М.: “Финансовая аналитика: проблема и решения”. 2013. №38 (176).
2. Yakubov U. IMPROVEMENT OF ACCOUNTING AND METHODOLOGY IN ORGANIZATION OF JOINT VENTURES. Эконмока и бизнес: теория и практика. 2021. 4-2 (74). ISSN 2411 0450.
3. Yakubov U. MODELING THE ANALYSIS OF FOREIGN ECONOMIC ACTIVITY. Web of scientist: International scientific research journal ISSN: 2776-0979, Volume 3, Issue 2, Feb., 2022.
4. Ўзбекистон Республикаси Молия вазирининг 2022 йил 10 ноябрдаги 61-сонли, “Ўзбекистон Республикаси ҳудудда қўллаш учун молиявий ҳисоботнинг халқаро стандартлари ва унга тушунтиришлар матнини тан олиш тўғрисида”ги буйруғининг 16-илоvasи билан тасдиқланган Бухгалтерия ҳисобининг халқаро стандарти 28 - “Таъсир остидаги ташкилотларга ва қўшма корхоналарга инвестициялар”.

- Ўзбекистон Республикаси Адлия вазирлиги томонидан **2022 йил 9 декабрда 3400-рақам** билан давлат рўйхатидан ўтказилган.
5. Ўзбекистон Республикаси Молия вазирининг 2022 йил 10 ноябрдаги 61-сонли, “Ўзбекистон Республикаси ҳудудда қўллаш учун молиявий ҳисоботнинг халқаро стандартлари ва унга тушунтиришлар матнини тан олиш тўғрисида”ги буйруғининг 29-илоvasи билан тасдиқланган Молиявий ҳисоботнинг халқаро стандарти 3 - “Бизнес бирлашувлари”. Ўзбекистон Республикаси Адлия вазирлиги томонидан **2022 йил 9 декабрда 3400-рақам** билан давлат рўйхатидан ўтказилган.
  6. Ўзбекистон Республикаси Молия вазирининг 2022 йил 10 ноябрдаги 61-сонли, “Ўзбекистон Республикаси ҳудудда қўллаш учун молиявий ҳисоботнинг халқаро стандартлари ва унга тушунтиришлар матнини тан олиш тўғрисида”ги буйруғининг 36-илоvasи билан тасдиқланган Молиявий ҳисоботнинг халқаро стандарти 10 - “Консолидациялашган молиявий ҳисобот”. Ўзбекистон Республикаси Адлия вазирлиги томонидан **2022 йил 9 декабрда 3400-рақам** билан давлат рўйхатидан ўтказилган.
  7. Ўзбекистон Республикаси Молия вазирининг 2022 йил 10 ноябрдаги 61-сонли, “Ўзбекистон Республикаси ҳудудда қўллаш учун молиявий ҳисоботнинг халқаро стандартлари ва унга тушунтиришлар матнини тан олиш тўғрисида”ги буйруғининг 37-илоvasи билан тасдиқланган Молиявий ҳисоботнинг халқаро стандарти 11 - “Биргаликдаги фаолият бўйича келишувлар”. Ўзбекистон Республикаси Адлия вазирлиги томонидан **2022 йил 9 декабрда 3400-рақам** билан давлат рўйхатидан ўтказилган.
  8. Ўзбекистон Республикаси Молия вазирининг 2022 йил 10 ноябрдаги 61-сонли, “Ўзбекистон Республикаси ҳудудда қўллаш учун молиявий ҳисоботнинг халқаро стандартлари ва унга тушунтиришлар матнини тан олиш тўғрисида”ги буйруғининг 38-илоvasи билан тасдиқланган Молиявий ҳисоботнинг халқаро стандарти 12 - “Бошқа ташкилотлардаги улушларни ёритиб бериш”. Ўзбекистон Республикаси Адлия вазирлиги томонидан **2022 йил 9 декабрда 3400-рақам** билан давлат рўйхатидан ўтказилган.
  9. Ўзбекистон Республикаси Молия вазирининг 2022 йил 10 ноябрдаги 61-сонли, “Ўзбекистон Республикаси ҳудудда қўллаш учун молиявий ҳисоботнинг халқаро стандартлари ва унга тушунтиришлар матнини тан олиш тўғрисида”ги буйруғининг 1-илоvasи билан тасдиқланган Молиявий ҳисоботни тақдим этишнинг концептуал асоси. Ўзбекистон Республикаси Адлия вазирлиги томонидан **2022 йил 9 декабрда 3400-рақам** билан давлат рўйхатидан ўтказилган.
  10. International Monetary Fund (IMF). 2022. Fiscal Monitor: World economic outlook. Washington, October. <https://www.imf.org/en/Publications/WEO/Issues/2022/10/11/world-economic-outlook-october-2022>.
  11. <http://www.stat.uz>.
  12. <http://openinfo.uz/uz/>

УЎТ 338.2:343.37(575.1)

Оманова Наргиза Рустам қизи,  
Тошкент давлат иқтисодий университет,  
“Корпоратив бошқарув” кафедраси таянч докторанти  
Email : [nargizaomanva96@mail.ru](mailto:nargizaomanva96@mail.ru)

---

**ГЛОБАЛЛАШУВ ЖАРАЁНИДА КОРПОРАТИВ МАДАНИЯТНИНГ  
ЖАҲОН ТАЖРИБАСИ ВА УЛАРДАН АМАЛИЁТДА ФОЙДАЛАНИШ  
ЙЎНАЛИШЛАРИ**

---

Оманова Наргиза Рустам қизи,  
Ташкентский государственный экономический университет,  
Докторант кафедры «Корпоративное управление».  
Email : [nargizaomanva96@mail.ru](mailto:nargizaomanva96@mail.ru)

---

**МИРОВОЙ ОПЫТ КОРПОРАТИВНОЙ КУЛЬТУРЫ В УСЛОВИЯХ  
ГЛОБАЛИЗАЦИИ И НАПРАВЛЕНИЯ ИХ ПРАКТИЧЕСКОГО  
ИСПОЛЬЗОВАНИЯ**

---

Omanova Nargiza Rustam qizi,  
Tashkent State University of Economics,  
Department of Corporate Governance  
Basic doctoral student  
Email : [nargizaomanva96@mail.ru](mailto:nargizaomanva96@mail.ru)

---

**THE WORLD EXPERIENCE OF CORPORATE CULTURE IN THE  
PROCESS OF GLOBALIZATION AND DIRECTIONS OF THEIR  
PRACTICAL USE**

---

**Аннотация.** Мақолада корхона ва ташилотларда ташикий маданиятни жорий қилишида жаҳон тажрибасини ўрганиш корхонанинг нафақат миллий маданият ва анъаналари, балки ташикий маданиятни ҳам шакллантиришида муҳим роль ўйнайди. Бу ташилотларга маҳаллий корхоналар ва корхона персонали қандай ишлашини яхшироқ тушунишига ёрдам беради. Халқаро бизнесда ташикий маданиятнинг роли ва аҳамиятини тушуниш, корхонанинг ўсиши ва ривожланишига тўсқинлик қиладиган маданий тўсиқларни бартараф этиши учун кўмак бўла олади.

**Таянч сўзлар:** ташикий маданият; жаҳон тажрибаси; халқаро бизнес.

**Аннотация.** В статье изучены мировой опыт внедрения организационной культуры на предприятиях и в организациях играющую важную роль в формировании не только национальной культуры и традиций предприятия, но и организационной культуры. Это

помогает организациям лучше понять, как работают местные предприятия и персонал предприятий. Понимание роли и значения организационной культуры в международном бизнесе может помочь преодолеть культурные барьеры, препятствующие росту и развитию предприятия.

**Ключевые слова:** Организационная культура; мировой опыт; международный бизнес.

**Annotation.** *In the article, studying the world experience in the introduction of organizational culture in enterprises and organizations plays an important role in shaping not only the national culture and traditions of the enterprise, but also the organizational culture. This helps organizations to better understand how local businesses and company personnel work. Understanding the role and importance of organizational culture in international business can help to overcome cultural barriers that hinder the growth and development of the enterprise.*

**Keywords:** Organizational culture; world experience; international business.

### Кириш

Глобал бозор ўсиб бораётгани ва маданиятлараро ва кўпмиллатли бизнес ва жамоаларни ўз ичига олганлиги сабабли, ташкилий маданий сезгирлик халқаро муваффақиятни таъминлаш учун устувор аҳамиятга эга. Халқаро бизнестда маданиятнинг роли ва аҳамиятини тушуниш бизнестнинг ўсиши ва ривожланишига тўққинлик қиладиган маданий тўсиқларни бартараф этиш учун зарурдир.

Ўзбекистонда корпоратив бошқарув тизимини ривожлантиришга оид ислохотлар, асосан, миллий корпоратив бошқарув тизимида замонавий корпоратив бошқарув услубларини жорий қилиш, корхона ва ташкилотлар фаолиятининг самарадорлигини тубдан ошириш, уларга хорижий инвестицияларни кенг жалб этиш, уларнинг очиклиги ва жозибадорлигини таъминлаш, корхоналарни стратегик бошқаришда корпоратив маданият ролини кучайтириш учун қулай шароитлар яратиш каби чора-тадбирларни амалга оширишга қаратилмоқда, корпоратив бошқарув тизимидаги тамойил ва ёндашувларни тубдан ўзгартириш, унга бозор иқтисодиётига хос бўлган ҳақиқий тусни бериш борасида катта ишлар амалга оширилмоқда. Ўзбекистонда корпоратив бошқарувни замонавийлаштириш

доирасида Корпоратив бошқарув кодекси қабул қилиниб, унинг тавсиялари жуда кўплаб корхоналарнинг фаолиятида жорий қилинди.

### Мавзуга оид адабиётлар шарҳи

Ҳозирги кунда корпоратив маданиятнинг энг дастлабки таърифлари ва амалиётлари маҳаллий ўқитувчи С.Кемерон ва Р.Қуиннинг «Ташкилий маданиятни диагностикаси ва ўзгариши» китобида кўриб чиқилган[2].

Маданият ва бизнестни боғлаш: 1982 йилда Нью-Йорк вақтининг энг кўп сотилган китоби Том Петерс ва Боб Уотерманнинг «Мукамалликни излашда» мажлислар залига кириб келди. Китобда мукамал деб аталадиган компаниялар ўзларининг тенгдошларига нисбатан юқори бизнест самарадорлигини ошириш учун қарашлар, кадриятлар ва хатти-ҳаракатлардан қандай фойдаланганликлари тасвирланган. Гарвард профессори Жон Коттер томонидан олиб борилган тадқиқотлар маданият ва бизнест ўртасидаги боғлиқлик ҳақидаги маълумотларни ўрганишни бошлади. Натижада, 1982 ва 2000 йиллар оралигида биз янги бизнест моделлари ва керакли маданиятга мос равишда янги хатти-ҳаракатларни ривожлантириш учун барча ходимлар учун юқоридан пастга

хулқ-атвор/маданиятни ўзгартириш бўйича семинарлардан фойдаланган ҳолда кўплаб маданият ўргатувчи фирмаларнинг пайдо бўлиши кўрилди.

Бутун дунёда замонавий ижтимоий-иқтисодий вазиятни шакллантиришда миллий маданият маъноси ҳақида ҳам радикалроқ қарашлар мавжуд.

Улардан бири А. С. Слободской шундай ёзади: «Жаҳонда ҳозирда содир бўлаётган ўзгаришларнинг миқёси иқтисодиётнинг ўзгариши эмас, балки маданият турининг ўзгариши». Ҳар қандай бундай ўзгаришлар ўрнатилган тизимга эга корхона ўзбошимчалик билан лойиҳалаш объекти бўла олмайдиган кадриятлар, хулқ-атвор қоидалари ва нормалари, бошқарув анъаналари ва одатлари томонидан амалга оширилади.

#### Тадқиқот методологияси

Мақолада ташкилий маданият амалиётининг иқтисодий кўрсаткичлари юқори бўлган ривожланган давлатлар корхоналари мисолида монографик таҳлиллардан фойдаланган ҳолда илмий изланишлар олиб борилган. Унда анализ, синтез, гуруҳлаш ва таққослаш каби усуллардан самарали фойдаланилган.

#### Натижа ва муҳокама

Старбакс (*Starbucks*) корпоратив маданияти:

Жерри Болдуин ва Ховад Д Шултз 1985 йилда Сиэтлда (ВА) ўз шахсий бизнесларига, яъни Старбаксга асос солишган. Старбакс ўзининг асосий маҳсулоти сифатида ўзига хос қаҳвани ишлаб чиқаради ва сотади, аммо сиёсат бу эрда улар қаҳва сотиш билан шуғулланмайдилар, улар маданиятни тарғиб қиладилар ва бошқалардан айнан ўзининг инсоний ташкилий маданияти билан ажралиб туришади. 2017 йилгача унинг қўл остида бошқариладиган

10 000 дан ортиқ жисмоний объектлар мавжуд бўлган. Унинг 346 000 дан ортиқ ходимлари ва 75 дан ортиқ дунёга машхур журналлар бош муқоваларида, жумладан, Форбесда у ҳақида кўплаб мақолалар чоп этилган. Статистик маълумотларга қараганда, корхонанинг 26 миллиард долларлик савдоси бор эди[3].

Бундай ўлчамдаги компания учун ташкилотчи ва ташкилот ичидаги иерархиянинг ҳар бир даражасида изчил маданиятни сақлаб қолиб бошқариш жуда қийин бўлган масалалардан биридир. Аммо Старбакс ҳам бу муаммони етарли даражада баҳолай олди ва корхона персоналини энг аҳамиятли ресурс сифатида шакллантириб ва уларни фирма учун қимматли актив деб ҳисоблаб, истеъмолчилар ва бизнес ҳамжамиятида юқори баҳоланган бренд яратишга муваффақ бўлди. Айнан шу хислатлари учун ҳам мазкур компания Фортуненинг ишлаш учун энг яхши компаниялари рўйхатига қўшилишга муваффақ бўлди.

Старбакс корхонасининг кучли корпоратив маданиятининг иккита асосий жиҳати бор, улар ташкилот ва унинг функциялари муваффақияти учун жуда муҳимдир. Биринчидан, у ишчилар ёки хизматчиларга эмас, балки «ҳамкорлар» деб аталадиган фирма ходимларига кучли урғу беради. Ҳамкор сифатида чакирилган ходимлар компания ишида ҳам қатнашадилар ва уларнинг овози жиддийлик билан эшитилади ва уларга амал қилинади. Ходимлар ишлаб чиқариш жараёни билан машғул бўлишади ва мунтазам равишда унга алоқадор бўлган янги ғояларни тақдим этиб боришади. Бу нафақат ходимларнинг кучли мотивациясига олиб келади, балки шахсий хилма-хилликка асосланиб, компания ўз ходимларидан янги ва хилма-хил ғояларни яратишга қодирлигини намоён қилади. Бу бутун компания бўйлаб инновациялар маданиятини ҳамда ходимларнинг иштирокини яратади.



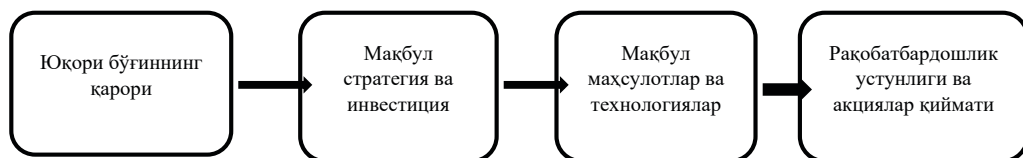

1-расм. Старбакс анъанавий бизнес мантиғи

1-расмда Старбакс анъанавий бизнес мантиғи: муаммоларни еча олиш қобилияти ва технология билан уйғунлашган тўғри кўрсатмалар корхонанинг рақобатдош устунлигини таъминлайди[4].

Бунда корхонанинг юқори бўғини ҳам муҳим роль ўйнайди. У аввало, энг тўғри стратегияни ва қаерга инвестиция қилиш зарурлигини белгилайди. Агар инвестиция тўғри инструкциялар ва технологияларга қаратилса, унда корхона ўз-ўзида рақобатдош устунликка эришади.

Старбакснинг корпоратив маданиятининг яна асосий жиҳатларидан бири бу хизматкор етакчиликдир. Ушбу ёндашув шуни англатадики, ходимлар ва хизматчилар компаниянинг асосий шахслари ва улар ташкилотни ва унинг муваффақиятини бошқарадиганлардир. Ушбу концепция корпоратив маданиятнинг бир қисми бўлган корпоратив маданиятда юқори раҳбарият ва юқори бошқарув куйи ишчилар ва бўйсунувчиларга ғоялар бериш ва қарорлар қабул қилиш ҳуқуқини беради. Бу корхона ривож учун катта ҳисса қўшиши мумкин бўлган инновацияларга ва ходимларнинг юқори даражадаги эгалик даражасига олиб келади[5].

Старбакс корпоратив маданиятининг ўзига хосликларининг яна бири — бу муносабатларга асосланган ёндашув. Ушбу ёндашув қўлланилганда корпоратив маданият дўстона ва очиқ иш муҳитини яратади, бу ерда барча даражадаги барча ходимлар дўстлик ришталари орқали боғланади ва улар одатда мижозларга ҳам бу илиқлик ва ғамхўрлик туйғусини ўтказадилар.

Старбакс корпоратив маданиятининг яна бир асосий атрибути ҳамкорлик ва мулоқот ёндашувидир. Корпоратив маданият компания бўйлаб мулоқот орқали ходимлар ўртасида ҳамкорлик муҳитини тарғиб қилади.

Старбакс, шунингдек, корпоратив муҳитда инклюзивлик ва хилма-хилликка катта аҳамият беради. Бу хусусият Старбакснинг ташкилий маданиятини шакллантиради, унинг камситишга қарши сиёсати жинси, ирқи, этник келиб чиқиши, жинсий ориентацияси, дини, ёши, маданий келиб чиқиши, ҳаётий тажрибаси, фикрлари ва ғоялари асосида камситишнинг ҳар қандай шаклини тақиқлайди[6].

Тадқиқотлар шуни тасдиқлайдики, ўз маданиятида инклюзивлик ва хилма-хилликни тарғиб қилувчи ташкилотлар инновационлик ва юқори бандлик қониқишини яратишга қодир. Бу Старбаксда яққол намоён бўлади, бу ерда ходимлар ўзларини жуда қониқарли ҳис қилишади ва ташкилот томонидан уларга ғамхўрлик қилишади. Старбакс маданияти ходимларга нисбатан дўстона сиёсат туфайли ходимлар алмашинувининг жуда паст даражасига олиб келинган.

#### *Toyota компаниясининг корпоратив маданияти*

Яна бир ўз саноатининг лидери бўлган Toyota Моторс неча асрлардан буён ўз кадрини йўқотмаётган корпоратив маданияти билан бошқа рақобатдошларидан ажралиб туради. Toyota Мотор корпорациясининг ташкилий

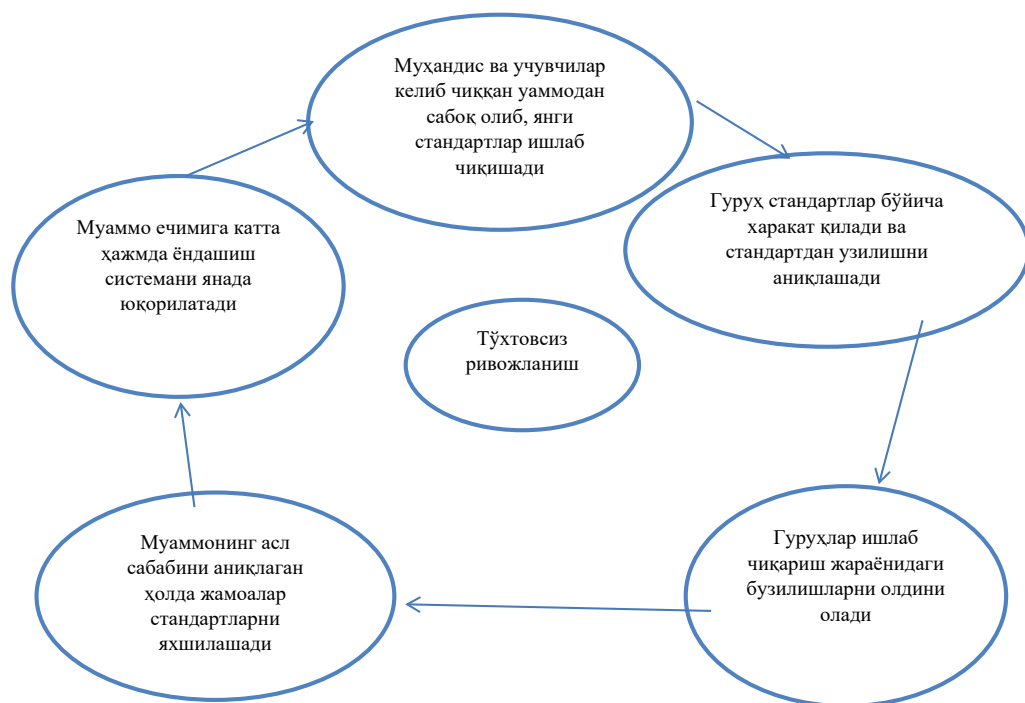

2-расм. Тойотанинг тўхтовсиз ривожланиш дастури доирасида корпоратив маданият[9]

маданияти компаниянинг бозорда дуч келиши мумкин бўлган муаммоларга ходимларнинг жавобларини белгилайди. Автомобиль саноатида жаҳон етакчиси сифатида Toyota ўзининг корпоратив маданиятидан инновацияларда инсон ресурслари имкониятларини максимал даражада ошириш учун фойдаланади (2-расм) [9].

Toyota компаниясида инсоний ва техник жараёнлар ўзаро боғлиқ ва динамикдир, шунинг учун дастлабки дизайнлар фақат намунали ва жамоа аъзолари билан биргаликда доимий равишда такомиллаштирилади. Юқори даражадаги реализм ва барча даражадаги реал жараён имтиёзсиз мустаҳкамлаш тизимини ва юқори даражадаги мажбурият ҳақиқатини таъминлайди.

Шундай қилиб, юқорида келтириб ўтилган маълумотларни ҳисобга олган

ҳолда ва вазиятга фикр билдирган ҳолда қуйидаги 1-жадвалда ҳосил бўлади:

Жадвалдан кўриниб турибдики, самарали ташкилий маданиятга эга бўлиш учун, аввало, корхонада мавжуд бўлиши мумкин бўлган муаммоларни юқори бўғин томонидан йўл қўйилган камчилик деб қабул қила олишлари лозим. Бу уларга келгусида юзага келиши мумкин бўлган муаммоларни олдини олиш имконини беради. Бундан ташқари, инсоннинг қобилиятларини тан олган ҳолда, унинг кўникмаларига ишониш ва унга корхона сиёсатини пухта ўгатиш энг зарур амалиётлардан бири ҳисобланади. Чунки тўхтовсиз меҳнат ва изланиш ҳар қандай келиб чиқиши мумкин бўлган муаммонинг олдини олади, ҳар қандай шахс муаммони ечиш қобилиятига эга каби қарашлар корхона истиқболи учун муҳим роль ойнайди.



1-жадвал

## Ташкилий маданиятнинг жаҳон тажрибаси ва анъанавий қарашлар солиштирмаси

Анъанавий қараш		Тоуотанинг қараш	Старбакснинг қараш
Қандай муаммо мавжуд?	Кимдир бузди	Стандартларда бузилиш	Системанинг издан чиқиши, эскириши
Ким жавоб беради	Ким муаммони келтириб чиқарган бўлса ўша инсон	Юқори бўғин	Юқори бўғин
Муаммонинг сабаби нима?	Инсон, ходим	Системада узилиш	Метод эскириши
Йўл қўйилган хатога нима қилиш зарур	Имкони бўлса муаммо ечиш йўллари мустақил излаш зарур	Бор эътиборини муаммога қаратиш ва ёрдам олиш	Муаммо қайтадан келиб чиқмаслиги учун уни тубдан ўрганиш ва баргараф этиш
Инсон тарафдан тан олинади	Ҳеч ким мардларча хатони тан олмайди	Агар инсонга маънавий ва жисмоний қўллаб-қувватланиш берилса, у ўз кучига ишониб муаммони ҳал қилишга киришади	Инсон бор кучи билан олға интилади ва муаммони ҳал қилишга киришади
Муаммони ечиш қобилияти	Баъзи бир ходимларда бор, баъзиларида эса йўқ	Ҳар қандай шахс муаммони ечиш қобилиятига эга, фақат унга ўргатиш лозим	Ҳар қандай шахс муаммони ечиш қобилиятига эга, фақат унга ўргатиш лозим

## Хулоса

Шундай қилиб, ўрганилган халқаро тажриба, шунингдек, амалда қарор топган тартиб корхоналар бошқарув органлари таркибига бир неча ўзгартиришларни қўшиш мақсадга мувофиқ бўлади. Аввало, корхона ва ташкилотлар корпоратив маданиятнинг асоси бўлган корхона персоналига бор эътиборларини қаратишлари даркор. Яъни ҳар қандай юқори иқтисодий кўрсаткич ва рақобатбардошлик қобилияти, юқорида таъкидлаб ўтилганидек, ўз ишининг мутахассислари томонидан амалга оширилади. Бу дегани, қачонки персонал озини корхона доирасида

қадрли эканлигини ҳис қилса, унинг фикри, хоҳиши, истак ва эътирозлари, таклифлари корхона ривож учун муҳим элемент сифатида қабул қилинса, у корхонадаги энг қимматли ва самарали ресурсга айланади.

Бундан ташқари, корхона кадриятига персонални мунтазам ўқитиш ва ривожлантириш дастурини қўшиш ҳам корпоратив маданиятнинг янада самарали натижага беришига туртки бўлади. Бу вазифани амалга оширишда, корхоналарда ҳар бир гуруҳ кесимида координаторлар фаолияти йўлга қўйилиши лозим бўлади.

Яна бир муҳим жиҳат шундан иборатки, корхона сиёсатини тушуниш

ва ҳис қилиш ҳам энг ривожланган корхоналар ташкилий маданиятининг асоси бўлган ва бўлиб келмоқда. Персонал қайси оқимда кетаётгани, корхонада мавжуд бўлишининг мақсади ва сабабларини тўлиқ англаган ҳолда, жамоанинг ва корпоратив маданиятнинг ажралмас қисми бўлиши мумкинлигини юкорида айтиб ўтдик.

Компаниянинг бошқарув структураси таҳлили, молиявий натижалари, молиявий ҳолати таҳлили бошқарув фаолияти самарадорлигини кўрсатиб берувчи кўрсаткичлар асосида корхонада молиявий таҳлил ўтказишдан мақсад – корxonани ҳисоботлари орқали ўтган даврда, таҳлил қилаётган вақтда ва келажакда эришилган ва эришиладиган молиявий натижалари ва молиявий ҳолатига баҳо бериш ҳамда иқтисодий ташхис қўйишдан иборатдир. Бунда асосий эътибор бозор иқтисодиёти шароитида корпоратив тузилмаларнинг

мавқеини мустаҳкамлаш ва таваккалчилик ҳолатларининг вужудга келиши ҳамда ушбу жараёнда инновацион бошқарув стратегияларини амалиётга самарали татбиқ этиш, корхона самарадорлигини яхшилаш масалаларига қаратилади.

Мамлакат иқтисодиётида интеграциялашган корпоратив тузилмаларнинг шаклланиши ва ривожланиши нафақат миллий иқтисодиётимизнинг стратегик рақобатбардошлигини оширади, балки молиявий ва ишлаб чиқариш тармоқларида пайдо бўладиган инкирозни енгиб ўтишда кўмакдош ҳам бўлади. Шу билан бирга, интеграциялашган корпоратив тузилмалар фаолиятининг самарадорлигини ошириш учун интеграциялашган корпоратив тузилмалар таркибига нафақат йирик корхоналарни, балки кичик корхоналарни қўшиш ва улар ўртасида узвий алоқадорликларни ташкил этиш мақсадга мувофиқ деб ҳисоблаймиз.

#### Фойдаланилган адабиётлар

1. Ўзбекистон Республикаси Президентининг 2023 йил 18 январдаги ПФ-4720-сонли «Акциядорлик жамиятларида замонавий корпоратив бошқарув услубларини жорий этиш чора-тадбирлари тўғрисида»ги Фармони.
2. Ташходжаев М.М., Бегмагова Д.Б. Корпоративная культура. Тошкент-Иқтисодиёт. 2019.
3. Rashid, M.Z.A., Sambasivan, M. and Johari, J. (2003) The Influence of Corporate Culture and Organisational Commitment on Performance. *Journal of Management Development*, 22, 708-728. <http://dx.doi.org/10.1108/02621710310487873> .
4. The Starbucks Experience: 5 Principles for Turning Ordinary Into Extraordinary Hardcover – October 5, 2006. by Joseph Michelli.
5. Starbucks Coffee Company's Organizational Structure- Panmor Institute. Retrieved July 25, 2016.
6. Скляр Елена Николаевна.Повышение эффективности управления промышленным предприятием на основе развития корпоративной культуры.
7. Майкл Хосеус Джеффри Лайкер. Корпоративная культура Тоёта: Уроки для других компаний.
8. Диагностика и изменение организационной культуры. Ким С. Камерон Роберт Э. Куинн,2001. 78 бет.
9. Майкл Хосеус Джеффри Лайкер. Корпоративная культура Тоёта: Уроки для других компаний.
10. Korxonalarda personalni boshqarishning korporativ usulidan foydalanish samaradorligi. Monografiya. – Т.: Iqtisodiyot, 2020. – 125 бет.
11. Финансовые механизмы корпоративного управления. Монография. – Т.: Молия, 2008. – 204 с.
12. Korporativ madaniyat. Darslik. – Т.:«Innovatsion rivojlanish nashriyot-matbaa uyi», 2021. – 204 б.
13. Особенности корпоративной культуры российских компаний. Монография. Издательство: Проспект, 2016 г.

УЎТ 338.2:343.37(575.1)

**Шоҳжаҳон Элмуродов,**  
*PhD, "Finance" кафедраси мудири,*  
*Тошкент Кимё халқаро университети,*  
*Тошкент, Ўзбекистон*  
[sh.elmurodov@kiut.uz](mailto:sh.elmurodov@kiut.uz)

---

## ЯШИРИН ИҚТИСОДИЁТ ДАРАЖАСИНИ КАМАЙТИРУВЧИ МОЛИЯВИЙ МЕХАНИЗМЛАРНИ ТАКОМИЛЛАШТИРИШ

---

**Шоҳжаҳон Элмуродов,**  
*PhD, заведующий кафедрой «Финансы»*  
*Ташкентского международного университета Кимё,*  
*Ташкент, Узбекистан*  
[sh.elmurodov@kiut.uz](mailto:sh.elmurodov@kiut.uz)

---

## СОВЕРШЕНСТВОВАНИЕ ФИНАНСОВЫХ МЕХАНИЗМОВ, СНИЖАЮЩИХ УРОВЕНЬ СКРЫТОЙ ЭКОНОМИКИ

---

**Shokhjakhon Elmurodov,**  
*PhD, Head of the Department of Finance*  
*Tashkent Kimyo International University,*  
*Tashkent, Uzbekistan*  
[sh.elmurodov@kiut.uz](mailto:sh.elmurodov@kiut.uz)

---

## IMPROVING FINANCIAL MECHANISMS REDUCING THE LEVEL OF THE HIDDEN ECONOMY

---

**Аннотация.** Ушбу мақолада яширин иқтисодиёт даражасига таъсир этувчи омиллар бўйича адабиётлар шарҳи ёритилган, молиявий механизмлардан фойдаланган ҳолда яширин иқтисодиёт даражасини қай тарзда камайтириши мумкинлиги бўйича ишланмалар таклиф этилган. Шу билан биргаликда тадқиқот натижаларига оид хулосалар шакллантирилган.

**Таянч сўзлар:** яширин иқтисодиёт, молия, молиявий механизм, давлат молияси, норасмий иқтисодиёт, рақамлаштириши, онлайн НКМ, Вендинг машиналар.

**Аннотация.** В данной статье проводится обзор литературы о факторах, влияющих на уровень теневой экономики, и предлагаются разработки по снижению уровня теневой экономики с использованием финансовых механизмов. При этом были сформированы выводы о результатах исследования.

**Ключевые слова:** теневая экономика, финансы, финансовый механизм, государственные финансы, неформальная экономика, цифровизация, онлайн кассовой аппарат, торговые автоматы.

---

**Annotation.** *This article reviews the literature on the factors affecting the level of the shadow economy, and suggests developments on how to reduce the level of the shadow economy using financial mechanisms. At the same time, conclusions about the research results were formed.*

**Keywords:** *hidden economy, finance, financial mechanism, public finance, informal economy, digitization, online POS, Vending machines.*

### Кириш

Ҳозирги кунда яширин иқтисодиёт барча ривожланган ва ривожланаётган давлатлар олдида турган муаммо ҳисобланади. Бундан ташқари яширин иқтисодиётда амалга оширилаётган фаолиятлар кўлами йилдан-йилга кўпайиб бормоқда, бу эса, ўз навбатида, тизимли ўзгаришларни талаб қилади.

Рақамли иқтисодиёт даврида яширин иқтисодиёт даражасини оширувчи бир қатор яхши фаолиятлар пайдо бўлди, хусусан, ҳисоб-фактураларни қалбакилаштириш, сохта идентификаторларни тайёрлаш ва бошқалар, аммо ҳозирги даврдаги инновацион технологиялардан фойдаланган ҳолда яширин иқтисодиёт даражасини аниқлаш ва уни камайтириш мумкин.

Солиққа тортиш тизимида амалга оширилган ўзгаришлардан бири солиқ тўловчиларга интерактив давлат хизматларни янгича кўринишда, «Андроид» операцион тизимларида ишлайдиган смартфон ва бошқа замонавий мобил алоқа воситалари орқали фойдаланишда қулай бўлган «Солиқ» мобил иловаси яратилди. Мазкур мобил илова орқали барча солиқ тўловчилар, жумладан, жисмоний шахслар, тадбиркорлар учун фойдали дастурлардан бири бўлиб, унда солиқ қонунчилигига оид янгиликлар, солиқ органлари, норматив ҳужжатлар, тез-тез бериладиган саволларга жавоблар, солиққа оид баҳсли ҳолатларни кўриб чиқиш ва бошқа кўплаб маълумотларни олиш мумкин.

### Мавзуга оид адабиётлар шарҳи

Молиявий инклюзивлик иқтисодиётнинг йирик секторининг расмий молия тизимида иштирок этишини таъминлаганлиги сабабли, у иқтисодиётда ижобий ташқи таъсирни яратади, чунки у пул-кредит сиёсатини янада самарали амалга ошириш имконини беради. Аслида, юқори молиявий инклюзия фоиз ставкаларининг самарали сиёсат воситасига айланишига имкон беради, шунингдек, Mehrotra A. ва Yetman J.[1] Тадқиқотларига кўра, Марказий банклар нархлар даражасини барқарорлаштириши мумкин бўлган механизмни осонлаштиради. Инклюзивлик юқори даражадаги истеъмолни юмшатиш имконини берганлиги сабабли, уй хўжаликлари жамғарма ва кредитлар даражасини мослаштириш орқали фоиз ставкаларининг ўзгаришига мослашиш имкониятига эга бўладилар. Юқори молиявий инклюзия уй хўжалиklarини ўз жамғармаларини депозитларга айлантиришга ундаши мумкин. Khan H.R.[2] ва Tombini [3] юқори даражадаги молиявий инклюзивлик фоиз ставкаларини нисбатан кучли ва асосий сиёсат воситасига айлантириши ҳақидаги хулосага келишган. Молиявий инклюзивлик ортиб бориши билан пул захиралари муомаладаги валютадан банк тизимидаги фоизли депозитларга айлана бошлайди. Бу иқтисодий фаолиятнинг катта қисмини фоиз ставкалари назорати остида бўлишига имкон беради. Khan H.R. [2] норасмий сектор қанчалик катта бўлса, пул-кредит сиёсатини амалга ошириш ва назорат қилиш шунчалик кийин бўлади, чунки кўпроқ уй хўжаликлари ва кичик бизнес эгаларининг қарорлари марказий

банкларнинг пул-кредит сиёсатини ҳисобга олмаган ҳолда мустақил бўлади. Бундан ташқари, молиявий инклюзия одамларни пул иқтисодидан банк иқтисодиётига ўтишга ундайди, шунинг учун уларнинг молиявий операцияларини кузатиш мумкин[6].

Mehrotra A. ва Yetman J.[1] аниқлик киритишича, расмий молиявий тизимга кўпроқ агентлар киритилганда ишлаб чиқариш ўзгарувчанлиги инфляция ўзгарувчанлигига нисбатан ошади, чунки молиявий агентлар ўзларининг инвестиция ва жамғарма қарорларини яхшироқ ўзгартиришга қодир бўладилар. Шу сабабли, молиявий инклюзивлик ошгани сайин, марказий банклар нархларни барқарорлаштириш ва шу тариқа молиявий барқарорликни оширишга эътибор қаратишлари мумкин бўлади. Баъзи мамлакатларда марказий банклар инфляция мақсадларини аниқлаш учун асосий нарх индексига эътибор беришади, аммо бу нарх индексини танлаш баъзида нотўғри бўлиши мумкин. Mbutor, MO, & Uba, IA[4] Нигерияда 1980 йилдан 2012 йилгача бўлган даврда молиявий инклюзивлик даражасининг пул-кредит сиёсати самарадорлигига таъсирини таҳлил қилди. Уларнинг натижалари молиявий инклюзивликнинг юқори даражалари муҳим роль ўйнайди деган даъвои қўллаб-қувватлайди. Бирок, банк филиаллари сонининг ўзгарувчиси киритилганда, бу натижа қўлланилмади, аслида салбий муносабатни кўрсатди[5]. Бу шуни кўрсатадики, янги филиалларни очишда банкларнинг мақсади, асосан, кўпроқ фойда олишга интилиш, лекин молиявий имкониятларни ошириш эмас.

#### Тадқиқот методологияси

Ушбу мақолада асосан адабиётлар шарҳидан келиб чиққан ҳолда яширин

иқтисодиётни молиявий механизмлар орқали камайтиришга оид бўлган ишланмалар таклиф этилган. Хорижий давлатларда яширин иқтисодиётни камайтириш бўйича харид чекларини рўйхатдан ўтказиш амалиётининг самараси қиёсий таҳлил қилинган.

#### Натижалар

Soliq.uz иловасининг афзалликларидан бири ҳозирги вақтда онлайн-НКМ ёки виртуал кассадан харидорлар ўзларининг харидларининг чекларини сканер қилиш орқали совринли лоторея ўйинларида иштирок этишлари мумкин. Soliq.uz иловаси орқали харид чекларини рўйхатдан ўтказиш амалиётини жорий қилишдан мақсад харидорларнинг харидларини кўпроқ қисмини виртуал кассадан ўтказиш ва бу орқали тадбиркорлик субъектларининг солиққа тортиш базасини кенгайтириш ҳамда яширин иқтисодиёт даражасини камайтириш ҳисобланади. Шу билан бир қаторда бу илонадан ёки механизмдан яширин иқтисодиёт даражасини ҳам аниқлашда фойдаланиш мумкиндир. Бунинг учун харидорларнинг харидларининг аксарият қисмини онлайн НКМ мавжуд бўлган субъектларида амалга оширишларини таъминлаш ҳисобланади.

1-расмда берилган механизмга кўра яширин иқтисодиёт даражасини аниқлаш ва нақд пул орқали амалга оширилаётган савдо ҳажмини камайтириш мумкин. Аҳолининг иш ҳақи ва бошқа расмий даромадларидан тўлайдиган солиқлари ҳақида Иқтисодиёт ва молия вазирлигида маълумотлар мавжуд. Бошқа даромадлар қисмини инкор қилиб турганимизда ҳам, харид орқали лотореяда қатнашиш ва маълум бир cashback га эга бўлиш имконияти аҳолини фақат Онлайн-НКМ ёки виртуал касса бор жойдан

харид қилишга ундайди, бу эса яширин иқтисодиётда фаолият юритаётган савдо ва хизмат кўрсатиш шохобчаларининг расмий иқтисодиётга ўтишига ёки тўловларга чек беришига сабаб бўлади. Бу, ўз навбатида, яширин иқтисодиёт даражасини камайтиришга хизмат қилади. Аҳолининг бошқа даромадлари бор қисми ҳам у даромадлардан товар ва хизматларни сотиб олишда фойдаланишлари мумкин. Бу орқали эса умумий статистикадан фойдаланган ҳолда яширин иқтисодиёт даражасининг ўсаётганлигини ёки камаётганлигини аниқлаш мумкин(2-расм).



1-расм. Яширин иқтисодиётни аҳоли даромадлари ва харажатлари орқали аниқлаш механизми<sup>1</sup>

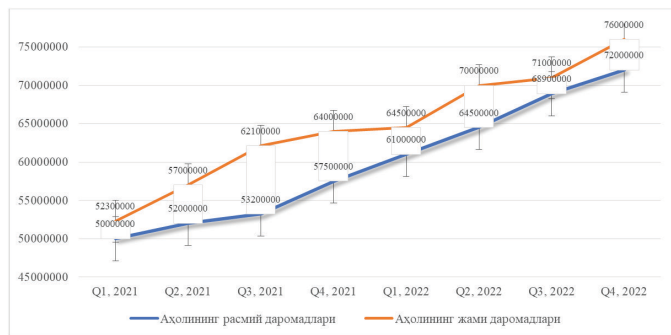

2-расм. Яширин иқтисодиётни ўзгариш йўналишини аниқлаш<sup>2</sup>

Бу механизмнинг ишлашига асос сифатида яширин иқтисодиёт бўйича назарияни кўрсатишимиз мумкин. Ушбу назарияга кўра яширин иқтисодиёт даражасини аниқлаш йўлларида бири аҳолининг расмий даромад-

лари ва жами харажатлари ўртасидаги фарқ орқали ҳисоблашдир. Аммо бу механизм орқали ҳисоблашда фойдаланиладиган аҳолининг бошқа харажатлари солиққа тортиш объекти сифатида қаралмаслиги керак ва бундан фақатгина яширин иқтисодиёт даражасининг ўзгаришини ифодаловчи механизм сифатида фойдаланиш керак.

Аҳолининг ўз харидларини бу тарзда қайд этишига эришиш учун совринли лоторея ўйинини телевизион лойиҳа сифатида аҳолига тақдим этиш керак ва ушбу лойиҳани ҳар бир вилоят кесимида совринларга бўлган ҳолда амалга ошириш керак. Бу эса аҳолининг ишончини ортишига ва кўпроқ бу жараёнда қатнашишига олиб келади. Бу каби тизим нафақат Ўзбекистонда, балки бир қатор давлатларда синовдан ўтган.

Харид чекларини онлайн регистрация қилиш натижасида давлатларда солиқ тушумларида ўсиш кузатилган. Бу ўсишга бир йил ичида эришилган бўлиб, ушбу механизмнинг самарали эканлигидан даълолат беради.

<sup>1</sup> Муаллиф томонидан ишлаб чиқилди.

<sup>2</sup> Муаллиф томонидан ишлаб чиқилди.



1-жадвал

**Харид чекларини онлайн регистрация қилиш тизимини жорий қилган  
давлатлар тажрибаси таҳлили<sup>3</sup>**

Давлат	Жорий этилган йил	Жорий этишдан аввалги яширин иқтисодиёт даражаси, %	Жорий яширин иқтисодиёт даражаси, %	Эришилган ютуқлар
Венгрия	2012	22,26	20	9 ойдан сўнг ҚҚС тушумлари 15%га ошган
Жанубий Корея	2005	28	19,83	Жами харажатлардаги дебит ҳамда кредит карталардан тўлов 1 йилда 5% га ошган
Россия	2017	45,8		ҚҚС тушумларидаги ўсиш 38%га тенг бўлган
Словакия	2015	11,18		ҚҚС тушумларидаги ўсиш туризм секторида 15%га тенг бўлган

Тадқиқотларимиз натижаси шуни кўрсатмоқдаки, яширин иқтисодиёт даражасини аниқлаш йўлларида яна бири бу уларнинг нақд пулга бўлган талабини аниқлаш орқали амалга оширилади. Яширин иқтисодиётдаги аксарият транзакцияларнинг нақд пул орқали амалга оширилишини инобатга оладиган бўлсак, нақд пулга бўлган талабнинг ўзгариши яширин иқтисодиёт даражасининг ўзгараётганлигидан далолат беради. Бунда тижорат банклари ўзлари томонидан ўрнатилган банкоматлардан ечиб олинаётган нақд пул миқдори динамикаси тўғрисида маълумотларни Камбағалликни қисқартириш ва меҳнат вазириликка тақдим этиши лозим. Бу ерда фақатгина бу кўрсаткичнинг ўзидан фойдаланган ҳолда аниқлашнинг ўзи етарли эмас, бунинг учун ўша даврдаги депозит фоиз ставкаларини ҳам инобатга олиш лозим, агарда инсонларга жамғарма қилиш афзал бўлмаса улар пулларни нақдлаштириши мумкин. Бу орқали ҳам тегишли хулосаларга келиш мумкин, яъни

иқтисодиётда яширин иқтисодиётнинг ўсиш йўналиши бўйича маълумотга эга бўлиш мумкиндир. Бундан келиб чиққан ҳолда тегишли чора- тадбирларни ишлаб чиқиш мумкин.

Яна бир муаммолардан бири ҳозирги кунда норасмий секторда банд бўлган аҳоли миқдоридир. Норасмий секторда барқарор даромадга эга бўлган жисмоний шахслардан ташқари мавсумий ёки қисман банд бўлганлар ҳам мавжуд. Бу тоифага ўз уй хўжалигидан фойдаланган ҳолда даромад олувчи аҳоли мисол бўла олади, яъни чорвачилик, паррандачилик билан шуғулланувчи инсонлар, буларнинг имконияти кенг бўлмаганлиги учун, бу фаолиятларини қонуний тарзда йўлга қўйиш уларга фойдали эмас, чунки томорқасидан мавсумий фойдаланади, парранда ва қорамол ҳам унчалик кўп миқдорда эмас, улар томонидан сотиладиган маҳсулотлар ёки айрим хизматлар (тикувчилик, ошпазлик, гул экиб сотиш ва бошқалар) асосан нақд пулда сотилади ва буларнинг барчаси

<sup>3</sup> Давлатларнинг Солиқ органлари расмий маълумотлари асосида муаллиф томонидан тузилди.

яширин иқтисодиётда амалга оширилади. Яширин иқтисодиётдан амалга оширилаётган операциялар миқдорини камайтириш мақсадида шу тоифадаги жисмоний шахслар учун банкда пластик карталарини очиш имкониятини кенг тарғибот қилиш лозим. Бу орқали уларнинг олаётган даромадини қисман бўлса-да расмий иқтисодиётга ўтказиб сарфлашларига ҳамда ўзларининг шахсий жамғариб борилувчи пенсияларининг миқдорини ошишига олиб келади. Чунки бунда уларга ўзларининг банк пластик карталарига ўтказган миқдорининг истаган миқдорида шахсий жамғариб бориладиган пенсия жамғармасига пул ўтказиш имконини беради. Бу амалиётни амалга ошириш улар учун ҳам манфаат олиб келади, чунки ҳозирда давлат хизматлари, коммунал тўловлар ва бошқа хизматларни ҳам онлайн сотиб олиш мумкинлиги уларга пластик карточкаларга бўлган эҳтиёжи борлигидан далolat беради. 3-расмда уларнинг даромадларини расмий секторга ўтказиш механизми таклиф этилган. Бунинг натижасида улар нафақат расмий сектордаги операциялар сонининг ошишига хисса қўшишади, балки ўзлари учун келажакдаги пенсия таъминотини қисман бўлса-да яхшилашга эришишади. Бу эса, ўз навбатида, давлатнинг потенциал ижтимоий харажатлари миқдорини камайтиради.

Сотув ҳажмининг айрим қисми яширин иқтисодиётда амалга оширилаётган фаолият турларидан бири бу вендинг машиналардир. 2017 йилдан бошлаб Италияда, 2019 йилдан бошлаб эса Венгрияда, мамлакатда фаолият юритаётган вендинг машиналарини ўрнатадиган тадбиркорлик субъектларининг барчаси ўзларининг вендинг машиналарини солиқ идораларига онлайн тарзда улашлари лозим, бунда ушбу машиналар сотув ҳажмининг барчаси солиқ идораларининг базасида қайд этилади ва бу солиқ базасининг аниқ ҳисобланишига сабаб бўлади.



3-расм. Норасмий секторда қисман ёки тўлиқ банд бўлган жисмоний шахсларнинг даромадларини расмий секторга ўтказиш механизми

Ҳозирда солиққа тортиш вазифаси олдида турган муаммоларидан бири ҚҚС билан боғлиқ муаммодир. Фирибгарликнинг янги кўринишидан бири бўлган ҚҚС карусел фирибгарлиги кўпгина Европа давлатлари учун ечими топилмаётган муаммолардан бири ҳисобланади. Бунда давлатлараро ҚҚС солиғининг тўланмаслигидан фойдаланган ҳолда айрим корхоналар давлатдан давлат бюджетига тўламасдан туриб ҚҚСни талаб қилиб олишади ва бу орқали улар пул ишлашади. Уларнинг ишлаш механизми 5-расмда акс эттирилган.

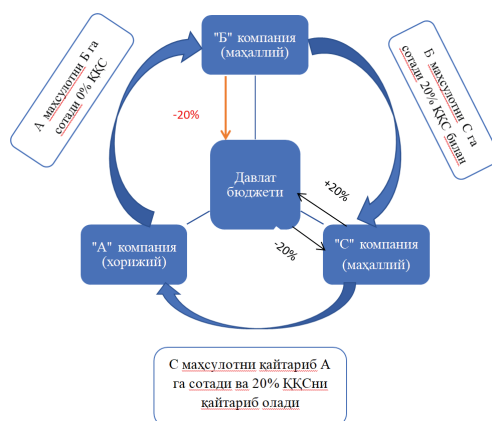

5-расм. ҚҚС карусел фирибгарлиги чизмаси<sup>4</sup>

<sup>4</sup> Муаллиф ишланмаси.



Бунда А компания ҚҚСни давлат бюджетига тўламасдан туриб С компания ўзи олдин тўлаган ҚҚСни ундириб олади, чунки экспорт қилинадиган маҳсулотлар учун ҚҚС солиғи 0 фойзга тенгдир. А компания ҚҚСни қайтармасдан туриб учала компания ҳам йўқолиб қолади ва давлат бюджетидан қайтариб берилган ҚҚС тўлови қайтиб келмайди. Бу каби фирибгарлик йўллари ҳозирда ривожланган давлатларда кенг тарқалган бўлиб, ҳалигача буни ҳал қилиш бўйича мукамал методология ишлаб чиқилмаган. Айрим давлатлар томонидан бу каби компанияларни аниқлаш бўйича параметрлар ишлаб чиқилган бўлиб, шу параметрлар орқали корхоналарнинг фаолиятлари кузатилади. Янги очилган, чет эл билан камида 2 марта савдо алоқаларини олиб борган, капитали кўп, аммо ходимлари сони жуда кам бўлган компаниялар шубҳа остига олинади ва уларнинг фаолияти текширилади.

### Хулоса

Изланишлар жараёнида амалга оширилган тадқиқотлар ва ўрганишлар

натижасида қуйидаги хулосаларни шакллантиришга муваффақ бўлдик.

1. Солиқ иловасига киритилган чеклар учун харид миқдорининг маълум бир миқдорини “cashback” сифатида қайтариш амалиётини жорий қилиниши харид қилинган маҳсулот ва хизматлар учун аҳолининг харид чекларини талаб қилишига, бу орқали яширин иқтисодиётда фаолият юритаётган субъектларнинг расмий иқтисодиётга ўтишига сабаб бўлди.

2. “Soliq.uz” аҳолининг олаётган даромади ва харажати ўртасидаги фарқни аниқлаш ва бу фарқнинг ўзгариш йўналишидан келиб чиққан ҳолда яширин иқтисодиёт даражасининг йўналишини аниқлаш мумкин. Бу эса давлатга тегишли чораларни кўриш имконини беради. Бунда Солиқ қўмитаси бу ўзгаришдан фақатгина яширин иқтисодиёт даражасини ўзгариш йўналишини прогноз қилишда фойдаланиши мақсадга мувофиқ бўлади. Аҳолини расмий даромадидан ташқари бўлган маблағи учун солиқ тўлашда фойдаланиш, ушбу механизмнинг самара бермаслигига олиб келиши мумкин.

### Фойдаланилган адабиётлар

1. Mehrotra, A., & Yetman, J. (2014). Financial Inclusion and Optimal Monetary Policy, (Working paper No. 476). BIS. Retrieved from <https://www.bis.org/publ/work476.pdf>
2. Khan, H. R. (2011, November 4). Financial Inclusion and Financial Stability: Are They Two Sides of the Same Coin? Lecture presented at BANCON 2011. Retrieved from <https://www.bis.org/review/r111229f.pdf>
3. Tombini, A (2012): «Opening remarks», IV Fórum Banco Central sobre Inclusão Financeira, Porto Alegre, 29 October.
4. Mbutor, M. O., & Uba, I. A. (2013). The impact of financial inclusion on monetary policy in Nigeria. *Journal of Economics and International Finance*, 5(8), 318-326. doi: <https://doi.org/10.5897/JEIF2013.0541>
5. Williams, C. C. and Schneider, F. (2016). *Measuring the Global Shadow Economy: The Prevalence of Informal Work and Labour*. Edward Elgar Publishing, UK
6. Loayza, N.V. (1996), *The Economics of the Informal Sector: A Simple Model and Some Empirical Evidence from Latin America*, Carnegie-Rochester Conference Series on Public Policy 45, 129-162.

**УЎТ 330.3(658)**

**Қаххоров Улуғбек Холматович,**  
*Ўзбекистон Республикаси Марказий банк бошқарма бошлиғи*

**ИНВЕСТИЦИОН ФАОЛИЯТДА ИЧКИ НАЗОРАТ ВА АУДИТНИНГ  
ХУСУСИЯТЛАРИ**

**Улуғбек Холматович Қаххоров,**  
*Начальник управление Центрального банка Республики Узбекистан*

**ОСОБЕННОСТИ ВНУТРЕННЕГО КОНТРОЛЯ И АУДИТА  
ИНВЕСТИЦИОННОЙ ДЕЯТЕЛЬНОСТИ**

**Ulugbek Kakhorov,**  
*Head of the Central Bank of the Republic of Uzbekistan*

**FEATURES OF INTERNAL CONTROL AND AUDIT OF  
INVESTMENT ACTIVITIES**

**Аннотация.** Мақолада хўжалик юритувчи субъектлардаги инвестицион фаолликни ошириши учун инвестицион жараёнларни ички назорат ва аудит тизимини шакллантириши ва ривожлантириши ҳамда инвестиция лойиҳалари ички аудитининг ўзига хос хусусиятлари ёритилган.

**Таянч сўзлар:** аудит, аудит объектлари, инвестицион аудит, ички ва ташиқи аудит, инвестицион фаолият, инвестиция лойиҳалари, комплекс иқтисодий таҳлил.

**Аннотация.** В статье описаны формирование и развитие системы внутреннего контроля и аудита инвестиционных процессов и особенности внутреннего аудита инвестиционных проектов в целях повышения инвестиционной активности в хозяйствующих субъектах.

**Ключевые слова:** аудит, объекты аудита, инвестиционный аудит, внутренний и внешний аудит, инвестиционная деятельность, инвестиционные проекты, комплексный экономический анализ.

**Annotation.** The article describes the formation and development of the system of internal control and audit of investment processes and the features of the internal audit of investment projects in order to increase investment activity in business entities.

**Keywords:** audit, audit objects, investment audit, internal and external audit, investment activity, investment projects, complex economic analysis.

### Кириш

Инвестицион фаолият аудитини ташкил этиш тизимли ёндашувни тақозо этади, унинг доирасида ушбу тизим хўжалик фаолиятини самарали юритишнинг умумий мақсадига бўйсундирилган, ўз ичига қонунчилик талабларига риоя этилишини, бухгалтерия ҳисобини юритишнинг аниқлиги ва тўлиқлигини, ишончли бухгалтерия ҳисоботини ўз вақтида тайёрлашни, ҳатоликлар ва бузиб кўрсатишларга йўл қўйилмаслигини, буйруқлар ва кўрсатмаларнинг бажарилишини, хўжалик юритувчи субъект мол-мулкнинг сақланишини таъминлашни назорат қилиш ва текширишни ўз ичига олган элементлар йиғиндиси сифатида қаралади.

Бугунги кун воқелиги шуки, хўжалик субъектларининг паст инвестицион фаоллиги туб таркибий ўзгаришларни амалга оширишга тўсқинлик қилмоқда. Инвестицион фаолликни ошириш учун хўжалик юритувчи субъектлардаги дастлабки ва инвестицион жараёнларни аудит тизимини шакллантириш ва ривожлантириш бўйича тадқиқотлар олиб бориш жуда муҳимдир. Инвестицион аудит тизимини шакллантириш ва ривожлантириш ҳамда уни хўжалик юритувчи субъект эҳтиёжларига бўйсундириш зарурати ва долзарблиги мазкур мақола мавзусини ва йўналишларини танлашни белгилаб берди.

Ўзбекистонда бухгалтерия ҳисобига молиявий ҳисоботнинг халқаро стандартларининг жорий этилиши билан мулкдорлар, акциядорлар ва инвесторларнинг манфаатларини ҳимоя қилишга алоҳида эътибор берилмоқда. Бу молиявий ҳисоботни аудит қилиш таъсирчанлигини оширишни тақозо этади. Бунинг учун эса аудитнинг халқаро стандартларига (АХС) мос келадиган юқори сифатли аудит стандартлари; аудиторлик ташкилотлари

ва аудиторларнинг мустақиллиги бўйича қатъий тартиб-қоидалар, уларга қўйиладиган ягона малака талаблари, аудиторларнинг юқори даражадаги малакаси, аудиторлик ташкилотлари ва аудиторлар иши сифатининг биринчи галда профессионал ижтимоий бирлашмалар томонидан назорат этилиши аудиторлик ташкилотлари ва аудиторларни давлат ва жамоатчилик томонидан назорат қилишнинг самарали тизимини ташкил этишга шарт-шароит яратади.

### Мавзуга оид адабиётларнинг таҳлили

Ички аудит ва назоратга оид муаммоларни илмий жиҳатдан ишлаб чиқишнинг ҳозирги ҳолати мутахассисларнинг унинг моҳиятини таҳлил қилишга табақалаштирилган ёндашуви билан тавсифланади. Аудит назариясини ривожлантиришга кўплаб маҳаллий ва хорижий муаллифлар ҳисса қўшганлар, жумладан: К.Б.Ахмеджанов, Р.Дўсмуратов, А.А. Каримов, А.К. Ибрагимов, Ш.И. Илхамов, З.Т. Маматов, М.М.Тўлаходжаева, Б.А. Хасанов, Р.А. Алборов, В.Д. Андреев, В.Г. Афанасьев, Н.Г. Гаджиев, Ю.А. Данилевский, А.К. Макальская, М.В. Мельник, В.И.Подолский, А.Д.Шеремет ва бошқалар.

Бошқарув назарияси бўйича мутахассислар бошқарув фаолиятининг уч босқичини (мақсадни лойиҳалаш ва белгилаш; қабул қилинган қарорни амалга оширишни ташкил этиш; бажарилишини назорат қилиш) ажратиб кўрсатиб, назоратни бошқарув циклининг махсус босқичи сифатида изоҳлайдилар. Ш.И.Илхамов назоратга эришилган натижаларни режалаштирилган натижалар билан солиштириш имконини берувчи бошқарув фаолиятининг якуний босқичи сифатида қараш илмий адабиётларда мустаҳкам ўрин олган нуқтаи назар эканлигини қайд этади [1, 29-б.]. Аксинча, Р.Д.Дўсмуратовнинг

таъкидлашича, бундай ёндашув кўриб чиқиладиган ҳодисанинг фақат бир томонини акс эттиради ва шунинг учун илмий тўлиқликка даъво қила олмайди. Назоратни бутун узунлиги давомида бошқарув қарорларини қабул қилиш ва амалга ошириш жараёнининг ажралмас қисми сифатида кўриб чиқиш мақсадга мувофиқдир [2, 57-бет].

Баъзи олимлар назоратни белгиланган мақсадларга муваффақиятли эришишга қаратилган қабул қилинган бошқарув қарорларига мувофиқ объектнинг ишлашини таъминлайдиган мустақил жараён сифатида тавсифлайдилар. Л.В.Сотникованинг сўзларига кўра, “назорат - бу мунтазам ва узлуксиз жараёнлар мажмуи бўлиб, улар орқали уларнинг иштирокчилари қонуний шаклда давлат секторининг самарали фаолият юритишини, шунингдек, мулкчилик шаклидан қатъи назар, бошқа хўжалик юритувчи субъектлар фаолиятини таъминлайди” [3, 45-бет]. Иккала таъриф ҳам назорат мақсадининг кўрсаткичини ўз ичига олади, лекин унинг мазмунини ҳам, уни амалга ошириш усулларини ҳам акс эттирмайди.

#### **Тадқиқот методологияси**

Инвестицион фаолиятга оид атамалар, тушунчалар уларни баҳолашнинг алоҳида қоидалари норматив-ҳуқуқий ҳужжатларда ўз аксини топган. Аудит жараёнида уларнинг ишончилигини баҳолашда тизимли таҳлил ва концептуал асосларининг илмий методологик аппаратини такомиллаштиришда муҳим аҳамият касб этади.

Илмий мақолада кўтарилган муаммони атлофлича таҳлил қилиш, таҳлил натижаларини тизимлаштириш асосида илмий асосланган хулоса ва тавсиялар ишлаб чиқишда индукция ва дедукция, таққослаш, адабиётлар

шарҳи, миқдор ва сифат кўрсаткичлар ҳисоблаш, мақсадли ривожлантириш каби усуллардан фойдаланилди.

#### **Натижа ва муҳокама**

Тадқиқотларнинг кўрсатишича, инвестицион жараённинг аудитни ташкил қилишга, шунингдек, ички назорат тизимини шакллантириш ва ривожлантиришга таъсир кўрсатадиган асосий хусусиятлари қуйидагилардир:

- инвестицион фаолият субъектларининг турли-туманлиги;
- инвестиция объектларининг кенг доирада эканлиги;
- инвестицион лойиҳалар давомийлиги (лойиҳалар ҳаёт цикллари)нинг вариантлилиги;
- инвестицион жараён субъектларининг ўз кучи билан активларнинг сақланганлигини назорат қила олмаслиги;
- текширувларнинг бир йўла бир нечта субъектлар томонидан амалга оширилиши;
- инвестицион лойиҳа бўйича ишларнинг ҳам ўз кучи билан, ҳам ташқи ташкилотларни жалб қилган ҳолда бажарилиши.

Инвестицион жараёнда инвестицион фаолиятнинг анча қўп сонли субъектлари иштирок этади, улар эса ўз олдига турли мақсад ва вазифаларни қўядилар, шу сабабли бир томондан, улар истеъмол қиладиган оралик ва натижавий ахборотнинг бир-биридан фарқ қилиши, иккинчи томондан, аудиторнинг ушбу ахборотнинг ишончилигини таъминлашга қаратилган турли тартиблардан фойдаланиши ҳам шу билан белгиланади.

Инвестицион лойиҳаларга тааллуқли ахборот истеъмолчиларининг қуйидаги гуруҳларини ажратиш мумкин:

- ахборотнинг ички фойдаланувчилари. Уларга, биринчи навбатда, инвестициялаш объектдан фойдала-

нувчилар киради. Уларни маъмурий ваколатларга эга бўлган ички истеъмолчиларга (корхона раҳбари, лойиҳа раҳбари, молиявий менежери ва ҳ.к.) ҳамда инвестицион лойиҳалар бўйича ахборотдан у ёки бу тарзда фойдаланувчи ташкилотнинг бошқа ходимларига (иктисодчилар, молиячилар, бухгалтерлар ва ҳ.к.) ажратиш мумкин;

– ахборотнинг ташқи фойдаланувчилари. Уларга инвестицион фаолиятнинг у ёки бу лойиҳага маблағ киритиш ёки киритмаслик ҳақида қарор қабул қилувчи субъектлари киради;

– ахборотнинг лойиҳадан ташқари фойдаланувчилари: банк, суғурта, ташкилотлари, воситачилик ва бошқа хизматларни кўрсатувчи юридик шахслар;

– ахборотнинг давлат тузилмаларига тегишли бўлган фойдаланувчилари: солиқ инспекциялари, суд органлари, давлат молиявий назорат органлари, давлат ҳокимияти органлари ва бошқалар.

Инвестицион жараёнга тегишли ахборотдан фойдаланувчилар гуруҳларини ажратиш уни аудит ва ички назорат мақсадлари учун бўғинларга бўлиш ҳамда унинг махфийлигини таъминлаш имконини беради. Ахборот қуйидаги белгилар бўйича бўғинларга бўлиниши мумкин:

– у ёки бу истеъмолчилар гуруҳларига тақдим этиш ҳажмларига қараб;

– назорат субъектлари бўйича. Бундай бўғинлаш жараёнида бевосита ташқи аудитор ва ички назорат тизими томонидан текшириладиган ахборот ажралиб чиқади. Фикримизча, ички фойдаланувчилар гуруҳига тааллуқли ахборотнинг ишончлилигини назорат қилишни ички назорат воситалари билан таъминлаши мумкин, давлат ҳокимияти органлари эса ташқи мустақил назоратдан ўтган ахборот билан ишлашлари керак;

– қўлланиладиган аудиторлик амаллари бўйича. Ахборот турлича

бўлгани боис турли аудиторлик амалларидан, шунингдек, турли ахборот бўғинлари аудитини ташкил қилиш учун ички назорат амалларидан фойдаланиш мақсадга мувофиқдир.

Шундай қилиб, инвестицион жараёнлар аудитини ташкил қилишнинг тизимли ҳал қилувчи омилларидан бири шундан иборатки, ахборотдан фойдаланувчилар гуруҳларининг манфаатлари йўлида назорат тадбирлари ўтказилади.

Инвестицион лойиҳалар аудитининг ўзига хос хусусиятлари улар давомийлигининг кўп қирралиги бўлиб, бу лойиҳаларнинг турли ҳаёт циклларида намоён бўлади. Инвестицион фаолият аудити ва унинг ички назоратини ташкил қилиш нуқтаи назаридан инвестицион лойиҳаларнинг қуйидаги турларини ажратиш мумкин:

1) бир ҳисобот йилидан кам давомийликка эга қисқа муддатли инвестицион лойиҳалар. Лойиҳаларнинг ушбу тоифасига амал қилаётган бизнесни, маҳсулот ишлаб чиқаришга тайёр қувватларни (технологик линиялар, мажмуаларни) сотиб олиш, шунингдек, номоддий активлар (товар белгилари, лицензиялар, патентлар)га маблағлар киритишга асосланган инвестициялар киради. Аудитни ташкил қилиш нуқтаи назаридан кўрсатиб ўтилган инвестицион лойиҳалар мажбурий йиллик аудит жараёнида унинг бир қисми сифатида ҳам, мустақил текширув сифатида ҳам таҳлил қилиниши мумкин. Бундай лойиҳалар бўйича аудит объектлари инвестицион аудит учун хос таркибий қисмларни ҳам (лойиҳа-смета ҳужжатлари), натижавий маълумотларни ҳам (ишлаб чиқариш ҳисоботлари, бухгалтерия ва молиявий ҳисоботи) ўз ичига олади. Айни шу сабабли қисқа муддатли инвестицион жараёнлар аудитини ташкил қилиш комплекс иқтисодий таҳлил, режали ва

амалий кўрсаткичларни таҳлил қилишни камраб олади;

2) бир ҳисобот йилидан кўпроқ давомийликдаги узоқ муддатли инвестицион лойиҳалар. Уларни қуйидагиларга бўлиш мумкин:

– натижалар инвестицион давр охирида олинган узоқ муддатли лойиҳалар. Бу ҳолда ҳисобот даври давомида аудитни ташкил қилишда объектлар сифатида фақат лойиҳавий ва режали маълумотлар иштирок этади, натижавий маълумотлар эса (масалан, тайёр маҳсулот ҳажмининг ортиши) фақат бир неча йилдан кейин текширилади. Аудит методикасида назоратнинг ҳужжатлаштириш усулларига кўпроқ эътибор қаратиш керак, чунки фактик назорат учун объектлар сони етарлича бўлмаслиги мумкин. Шундан келиб чиқиб, ички аудитнинг мустақил ташқи назорат учун ахборот манбаси сифатидаги роли бир неча марта ошади;

– натижалар инвестицион даврнинг ўзидаёқ олинган узоқ муддатли лойиҳалар. Бундай инвестицион лойиҳалар аудитини ташкил қилиш назорат объектларининг доим ўзгариб туриши (натижавий маълумотлар, режа кўрсаткичлари ўзгариши) билан ажралиб туради, чунки лойиҳани жорий этиш давомида унинг босқичлари ва параметрлари олинган натижаларга қараб тузатиб борилади. Шу муносабатда бундай инвестицион лойиҳалар аудитини ташкил қилиш назорат объектлари ва меъёрий ахборотни тезкор тузатиб боришнигина эмас, балки лойиҳа параметрларининг қанчалик асосли тузатилганини баҳолаш учун экспертларни жалб қилишни ҳам кўзда тутиши керак.

Инвестицион фаолиятни назорат қилиш хусусиятларини акс эттирувчи яна бир мураккаб масала – бу бир вақтнинг ўзида бир нечта субъектлар (ички аудитор,

ташқи аудитор, давлат молиявий назорат органлари, банк ва суғурта ташкилотлари) томонидан текширувларни амалга ошириш. Турли субъектларнинг назорат объектлари биз томонимиздан 1-жадвалда тизимлаштириб берилган.

1-жадвални таҳлил қилиш шуни кўрсатадики, бир хўжалик субъектини бир даврнинг ўзида бир хил масалалар бўйича турли назорат субъектлари текшириши мумкин, айрим масалалар бўйича эса текширувни фақат ички аудитор олиб боради. Ўйлаймизки, бундай вазият кўп жихатдан турли назорат органлари ўртасидаги ўзаро таъсирнинг мукамал эмаслиги билан изоҳланиши мумкин. Фақат шуни айтиш керакки, бир объектни текшириш функцияларнинг такрорланишини англамайди, чунки текширувлар ахборотдан фойдаланувчиларнинг турли гуруҳлари манфаатларини кўзлаб амалга оширилади ва назорат ахбороти турли даражада деталлаштирилади. Шу билан бирга, функцияларни ва назорат объектларини самарали ажратган ҳолда такрорланиш самарасини бирмунча камайтириш мумкин. Ўйлаймизки, ички аудит хизмати томонидан самарали, тезкор ва услубий таъминланган назоратнинг амалга оширилиши, шунингдек, назорат стандартларининг соддалаштирилиши – назоратни инвестор, банклар, суғурта ташкилотлари, давлат органлари ва қисман ташқи аудиторлар зиммасидан ички аудит тизимига кўчириш имконини беради. Бундай ҳолда назоратнинг бошқа барча субъектлари ўз ишини ички аудиторлардан олинган маълумотларни ҳисобга олиб ташкил қиладилар, бу эса, фикримизча, хўжалик субъекти – инвестицияларни олувчининг молиявий-хўжалик фаолиятини текширишлар сонини тартибга солиш (камайтириш)га ёрдам беради.

I-жадвал

**Турли субъектлар томонидан амалга ошириладиган инвестицион фаолиятнинг  
назорат объектлари**

Назорат объектлари	Назорат субъектлари				
	ички аудитор	инвесторнинг вакиллари	банклар, суғурта ташкилотлари	давлат молиявий назорат органлари	ташқи аудитор
A	1	2	3	4	5
Лойиҳа-смета ҳужжатларининг сифати	+	+	-	-	+
Инвестицион лойиҳанинг бажарилишини босқичма-босқич назорат қилиш	+	+	+	-	+
Молиявий ва бошқа тахминий ахборотлар	+	+	-	-	+/-
Касса муомалалари	+	+	+	+	+
Моддий бойликлар сақланадиган омбор	+	-	-	+	+
Меҳнатга ҳақ тўлаш	+	-	-	+	+
Узоқ муддатли активлар ҳисобини ташкил этиш	+	+	+	+	+
Узоқ муддатли активларни сақлаш шароитлари	+	-	-	+	-
Дебиторлик қарзлари: – умумий	+			+	+
– дебиторлар бўйича	+	+	+	+	+
Кредиторлик қарзлари: – умумий	++			+	+
– кредиторлар бўйича	+	+	+	+	+
– бюджет билан ҳисоблашишлар бўйича				+	+
Хўжалик фаолиятининг таҳлили	+	+	-	+	+
Ҳужжатлар айланиши	+	-	-	-	-
Лавозим йўриқномаларининг бажарилиши	+	-	-	-	+/-
Ички хўжалик буйруқ ва фармойишларининг бажарилиши	+	-	-	-	+/-



Жараёнлар:					
– тайёрлов	+				
– ишлаб чиқариш	+	-	-	-	-
– сотиш	+				
Маҳсулот сифати	+	+	-	-	-
Консалтинг	+	-	-	-	- / +
Тавсиялар	+	+	-	-	+

Инвестицион жараён хусусиятларининг таъсирини баҳолаш асносида биз ташқи ва ички назоратни ўзаро мувофиқлаштиришга имкон берувчи чора-тадбирларни таклиф этишга ҳаракат қилдик. Инвестицион фаолиятнинг ташқи ва ички аудитини ташкил қилиш шундай жараёнки, унда нафақат ташкилий ва услубий, балки техник муаммолар ҳам ҳал этилади. Тадқиқот жараёнида биз хўжалик субъектлари – инвестицияни оловчиларнинг ташқи ва ички аудити амал қилишининг ташкилий босқичларини ажратиб бердик (1-расм).

Айтиш жоизки, ички ва ташқи аудитнинг ўзаро таъсирини инвестицион аудитнинг ҳар бир ташкилий-технологик босқичида таъминлаш мумкин ва мақсадга мувофиқдир. Бундан ташқари, ички назорат ва хусусан, ички аудит тизимининг ахбороти назоратнинг бошқа барча турлари ва субъектлари учун асосий база бўлиши керак. Хўжалик субъекти инвестицион аудитининг биринчи ташкилий босқичи умумий мақсад ва вазифаларни аниқлаш босқичи бўлиши керакки, уларга эришиш у ёки бу даражада ҳам ташқи, ҳам ички аудитор ишининг сифат кўрсаткичи вазифасини ўтайди. Ушбу босқич хўжалик субъекти ҳужжатларини, жумладан, инвестициялаш жараёнларига тегишли бўлмаган, бироқ хўжалик субъектининг ўзи томонидан назорат вазифалари ва мақсадларини энг мақбул тарзда интеграциялаш учун корхонанинг стратегик, тактик ва тезкор мақсадларини (“ички ва ташқи аудит”

алоқаси ўртасида ҳам) белгилаш имконини берадиган ҳужжатларни таҳлил қилишни ўз ичига олади.

Шуни ҳам алоҳида айтиш жоизки, ташқи ва ички инвестицион аудитни ташкил қилиш бўйича олиб бориладиган ишларнинг натижалари олдинги ташкилий босқичларга таъсир қилиши мумкин. Масалан, назорат режалари ва дастурларини пухта ишлаб чиқиш у ёки бу стратегик ва локал мақсадлар ва вазифаларни аниқлаштириш заруратини келтириб чиқариши мумкин.

Ички аудит хизмати тўғрисида низомни инвестицион аудитнинг ташкилий босқичи ҳисобида аниқлаштиришда ички аудит хизмати ичида ҳуқуқлар ва мажбуриятларнинг, барча тоифадаги ходимлар ваколатларининг тақсимланишини, ички аудит хизмати ва унинг таркибий бўлинмаларининг ҳисобдорлигини аниқлаштириш талаб этилади. Ушбу босқичда назорат ахбороти билан энг юқори даражадаги самарадорлик билан ва тўлиқ айирбошлашни ташкил қилиш учун аудиторлик ташкилотларининг ички стандартлари ишлаб чиқилиши ва улар ички аудитни ўтказиш методикаси билан уйғунлаштирилиши керак. Бунинг учун ахборот ҳам ички, ҳам ташқи аудитор томонидан умумий келишилган концепциялар, тамойиллар, методикалар асосида шакллантирилиши керак.



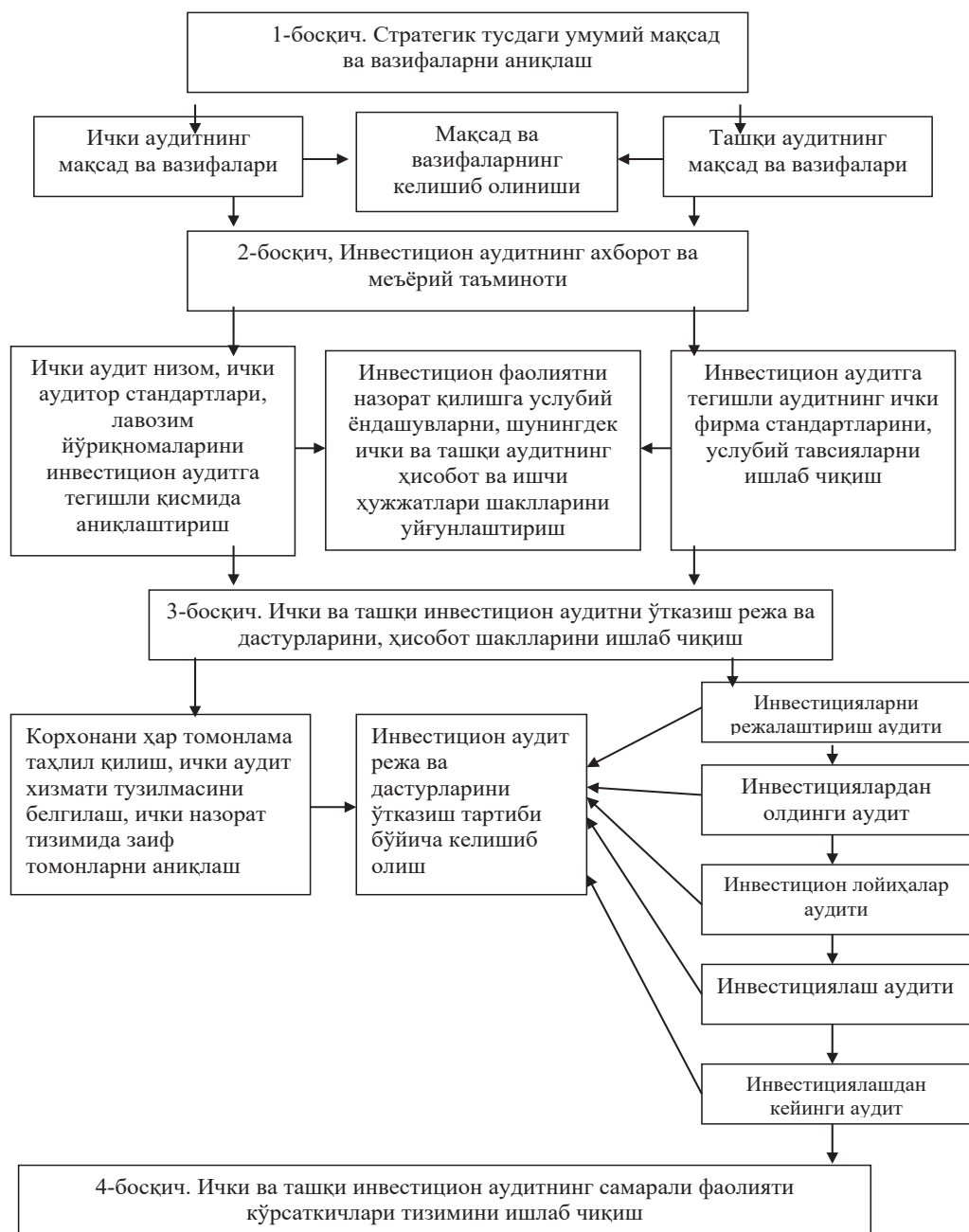

1-расм. Ташқи ва ички инвестицион аудитнинг ташкилий босқичлари

#### Хулоса ва таклифлар

Шундай қилиб, инвестицион фаолият хусусиятлари ички ва ташқи аудит тизимининг амал қилишигагина эмас, балки ҳар

қандай самарали фаолият юритаётган ҳўжалик субъектининг ажралмас қисми сифатида уларнинг шаклланиши ва ўзаро таъсир қилиши жараёнига ҳам таъсир кўрсатади.

Тадқиқотлар давомида аниқлаган бир қатор инвестицион аудит хусусиятлари, масалан, инвестицион фаолият субъектларининг турли-туманлиги ва инвестициялар объектларининг кенглиги, ички аудит хизмати ходимлари зиммасига муайян ҳуқуқ ва мажбуриятларни юклаш зарурлигини белгилайди. Фикримизча, алоҳида ходимларнинг ҳам, умуман ички аудит хизматининг ҳам инвестицион аудит мақсадлари ва вазифаларини акс эттирувчи ҳуқуқ ва мажбуриятлари ички бошқарувнинг қуйидаги ҳужжатларида ифодаланиши керак:

– ички аудит хизмати тўғрисидаги низомда;

– ички аудит хизматининг ички сиёсати тўғрисидаги низомда;

– ички аудит стандартларида;

– ички аудиторларнинг лавозим йўриқномаларида.

Ички бошқарувнинг кўрсатиб ўтилган элементлари қуйидаги асосий белгиларга эга бўлиши лозим:

– тез-тез учраб турадиган муносабатларда қўлланиладиган меъёрлардан ташкил топган бўлиши. Инвестицион аудитга татбиқан бу, авваламбор, ички аудит субъектларининг асосий ҳуқуқ ва мажбуриятларини мустаҳкамлаб қўйишни билдиради, аниқ вазиятларни талқин

қилиш эса ички аудиторнинг малакавий тажрибасига таянишга асосланиши керак;

– ички аудит хизмати фаолиятининг турли томонларига нисбатан меъёрлар тизимидан иборат бўлиши. Бундай хусусиятларга кўпроқ ички аудит стандартлари эга бўлиши лозим, бу стандартлар ички аудит тизими ишининг ҳам ташкилий, ҳам услубий жиҳатларини тартибга солади;

– улар дахлдор бўлган ходимлар учун мажбурий тусга эга бўлиши керак. Ички аудитни ички бошқариш тизимида алоҳида ходимлар учун ишлаб чиқилган лавозим йўриқномалари кўпроқ аниқ субъект томон йўналганликка эга. Ички аудит стандартлари ҳам муайян субъектлар – уларни бажарувчиларга қаратилган; – ёзма шаклда қайд этилиши лозим.

Фикримизча, ички аудит хизматининг ишлаш тартиби хўжалик субъектининг инвестицион фаолиятида ҳам, умуман моливий-хўжалик фаолияти учун ҳам тегишли буйруқ билан расмийлаштирилиши керак.

Хўжалик субъектининг инвестицион жараёнларини самарали аудит қилиш учун ички аудит хизмати ички аудит стандартларини ишлаб чиқишлари керакки, уларда инвестицион фаолият ички аудитининг хусусиятлари ўз аксини топиши лозим.

### Фойдаланилган адабиётлар

1. Илхамов Ш.И. Аудит (1-қисм) Дарслик. Т.: Иқтисодиёт, 2018й.
2. Дўсмуратов Р.Д. Аудит асослари. Дарслик. Т.: – 2003. 245-б.
3. Сотникова Л.В. Внутренний контроль и аудит. Учебник. - М.: Финстатинформ, 2001. –С. 42-49.
4. Данилевский Ю.А., Шапигузов С.М. и др. Аудит: Учеб. пособие. - 2-е изд. перераб. и доп. - М.: Издательский дом ФБК-ПРЕСС, 2018. – С. 139.
5. Скобара В.В. Аудит. Методология и организация. - М.: Дело и сервис, 2008. –С. 195-198.
6. Илхамов Ш.И. Аудит жараёнида ички назорат тизимини баҳолаш методологияси. Монография. Т.: Иқтисодиёт, 2012й.
7. Илхамов Ш.И. Амалий аудит (Дарслик). Т.: Иқтисодиёт, 2018й.
8. Аудит. 1 – 2 жилд. Дарслик. М.М. Тўлаходжаева ва Ш.И.Илхамов умумий таҳририда тайёрланган. Т.: Норм, 2008й.

УЎТ 339.7(657)

Синдаров Ш.Э.,

*Тошкент молия институтини доценти, и.ф.д., доц.  
shertzodsindarov@mail.ru***ДАВЛАТ СЕКТОРИДА МОДДИЙ ҚИЙМАТЛИКЛАР ҲИСОБИНИ  
ХАЛҚАРО СТАНДАРТЛАР АСОСИДА ЮРИТИШ МАСАЛАЛАРИ**

Синдаров Ш.Э.,

*Доцент Ташкентского финансового института, д.э.н, доц.  
shertzodsindarov@mail.ru***ВОПРОСЫ УЧЕТА МАТЕРИАЛЬНЫХ ЦЕННОСТЕЙ В  
ГОСУДАРСТВЕННОМ СЕКТОРЕ НА ОСНОВЕ МЕЖДУНАРОДНЫХ  
СТАНДАРТОВ**

Sindarov Sh.E.,

*Associate Professor of Tashkent Financial Institute, DSc, Associate Professor  
shertzodsindarov@mail.ru***ISSUES OF ACCOUNTING OF MATERIAL VALUES IN THE PUBLIC  
SECTOR ON THE BASIS OF INTERNATIONAL STANDARDS**

**Аннотация.** Мазкур мақола Ўзбекистон давлат сектори ташиқлотларида, хусусан, олий таълим муассасаларида моддий қийматликлар ҳисобини ташиқил этишининг ўзига хос хусусиятлари баён этилган бўлиб, унда халқаро стандартларда моддий қийматликлар ҳисобига оид меъёрий ҳужжатлар тавсифи, хорижлик ва маҳаллий олимларнинг илмий ҳамда услубий ишлари таҳлил этилган ҳамда моддий қийматликларни бухгалтерия ҳисобининг халқаро стандартлари меъёрларига мувофиқ юритиш хусусиятлари аниқлаштирилган. Шунингдек, мақолада давлат сектори корхоналарида моддий қийматликлар таркиби, улар ҳисоби билан боғлиқ қийматлар, уларни сотиб олиш билан боғлиқ харажатлар, моддий қийматликлар таннархи билан боғлиқ бўлмаган ҳамда харажатларга ўтказиладиган ҳолатлар, давлат секторида ташиқилот фаолият хусусияти билан боғлиқ моддий қийматликлар таннархини аниқлаш усуллари, халқаро стандартларда моддий қийматликларга оид кўрсаткичларни молиявий ҳисоботларда очиб бериш талаблари, мазкур секторда асосий воситаларнинг жорий қийматини аниқлаш билан боғлиқ моделлар ҳамда давлат секторида моддий қийматликлар ҳисобини такомиллаштириш бўйича хулоса ва таклифлар мумлаштирилган.

**Таянч сўзлар:** бухгалтерия ҳисоби, бухгалтерия ҳисобининг халқаро стандартлари, давлат сектори ташиқилотлари, моддий қийматликлар, молиявий ҳисобот, олий таълим муассасалари, харажатлар, таннарх, қийматни аниқлаш моделлари.

**Аннотация.** В данной статье описаны особенности организации учета материальных активов в организациях государственного сектора Узбекистана, особенно в высших учебных заведениях, описаны нормативные документы, касающиеся учета материальных активов по международным стандартам, проанализированы научно-методические работы зарубежных и отечественных ученых, а также международные стандарты учета материальных активов. Определены особенности управления в соответствии с нормами стандартов. Также в статье состав материальных ценностей на предприятиях бюджетной сферы, величины, связанные с их исчислением, затраты, связанные с их приобретением, случаи обращения материальных ценностей, не относящиеся к себестоимости и отнесенные на расходы, методы определения стоимости материальных активов, связанных с характером деятельности организации в государственном секторе, требования международных стандартов материальных активов по раскрытию стоимостных показателей в финансовых отчетах, модели, связанные с определением текущей стоимости основных средств в этом секторе, а также выводы и обобщены предложения по совершенствованию учета материальных ценностей в бюджетной сфере.

**Ключевые слова:** бухгалтерский учет, международные стандарты бухгалтерского учета, организации государственного сектора, материальные ценности, финансовая отчетность, высшие учебные заведения, затраты, себестоимость, модели определения стоимости.

**Annotation.** This article describes the specific features of the organization of accounting of tangible assets in the public sector organizations of Uzbekistan, especially in higher education institutions, it describes the normative documents related to the accounting of tangible assets in international standards, analyzes the scientific and methodological works of foreign and local scientists, and the international standards of accounting of tangible assets. The characteristics of management in accordance with the norms of the standards have been determined. Also, in the article, the composition of material assets in public sector enterprises, the values related to their calculation, the costs related to their purchase, the cases of material assets not related to the cost and transferred to expenses, the methods of determining the cost of material assets related to the nature of the organization's activity in the public sector; the international standards of material assets requirements for disclosure of value indicators in financial statements, models related to determining the current value of fixed assets in this sector; and conclusions and proposals for improving the accounting of material values in the public sector are summarized.

**Keywords:** accounting, international standards of accounting, public sector organizations, material values, financial reporting, higher education institutions, costs, cost, value determination models.

### **Кириш**

Бугунги кунда олий таълим муассасаларида моддий қийматликлар ҳисобини юритиш ва назорати услубиётини халқаро ҳисоб ҳамда аудит стандартларига мослаштиришга қаратилган илмий изланишларга эътибор қаратилмоқда. Асосий воситалар қийматининг кадрсиэланншнн аниқлаш усуллари ва уларни ҳисобга

олиш, асосий воситаларнинг ҳаққоний қийматини аниқлаш, асосий воситалардан самарали фойдаланиш ва молиявий ҳисобот кўрсаткичларининг ишончлилигини таъминлаш, моддий қийматликларни тан олиш, баҳолаш, ҳисобда акс эттириш, моддий қийматликлар аудитини ташкил этиш масалаларига кенг эътибор қаратилган. Лекин, тадқиқотларда моддий қийматликларга тегишли

молиявий ҳисоботларнинг ахборот имкониятларини ошириш, моддий қийматликлар ҳисобини ташкил этишни халқаро ҳисоб стандартлари талабларига мувофиқлаштириш юзасидан илмий тадиқотлар олиб борилмаган.

Ўзбекистонда давлат олий таълим муассасаларига молиявий, академик, ташкилий-бошқарув бўйича мустақиллик беришга, олий таълим муассасаларида моддий ҳамда молиявий маблағлар ҳисобини юритишга эътибор қаратилмоқда. Республикада «молиявий мустақиллик берилган давлат олий таълим муассасаларида бўш турган бино ва иншоотларда пуллик хизматлар кўрсатиш тартибини белгилаш, автотранспорт воситаларининг йўл босиш йиллик лимити ва уларга хизмат кўрсатиш талабларини белгилаш, молиявий назорат тадбирларини холисона ва мустақил ўтказадиган ички аудит ва молиявий назорат хизмати ташкил этиш»[1] каби вазифаси белгилаб берилган. Мазкур вазифа ижросини таъминлашда бюджет ташкилоти ҳуқуқий мақомга эга бўлган олий таълим муассасаларида моддий қийматликлар ҳисобини юритишни халқаро ҳисоб стандартлари талабларига мувофиқлаштириш мақсадида асосий воситалар, номоддий активлар ҳамда товар-моддий захираларни тан олиш, баҳолаш ва молиявий ҳисоботларда акс эттириш юзасидан талаблар белгиланган.

Мамлакатимизда бухгалтерия ҳисобини янада жаҳон амалиётига яқинлаштириш ва МХХСга ўтиш мақсадида Ўзбекистон Республикаси Президентининг 2020 йил 24 февралдаги «Молиявий ҳисоботнинг халқаро стандартларига ўтиш бўйича қўшимча чора-тадбирлар тўғрисида»ги ПҚ-4611-сон қарори қабул қилинди. Ушбу қарорга мувофиқ суғурта ташкилотлари, тижорат банклари, акциядорлик жамиятлари

ва йирик солиқ тўловчилар қаторига қўшилган юридик шахслар:

– «2021 йил якунига қадар бухгалтерларни халқаро сертификатлаш доирасида «МХХС бўйича молиявий ҳисобот» фанини муваффақиятли топширганлиги тўғрисида ҳужжатга ёхуд «Сертификатланган халқаро профессионал бухгалтер (CIPA)», «Сертификатланган дипломли бухгалтер (ACCA)», «Сертификатланган жамоатчи бухгалтер (CPA)» ва «Халқаро молиявий ҳисобот бўйича диплом (DipIFR)» сертификатларидан (кейинги ўринларда – халқаро бухгалтер сертификати) бирига эга камида уч нафар мутахассис миқдорида МХХСни сифатли қўллаш учун етарли бўлган бухгалтерия хизмати ходимлари билан таъминлайди»[2];

– Ўзбекистон Республикаси Давлат активларини бошқариш агентлиги 2020 йилдан бошлаб, давлат улуши мавжуд бўлган хўжалик юритувчи субъектлар ва давлат ташкилотларининг МХХС асосида бухгалтерия ҳисобини ташкил этиши, юритиш ва молиявий ҳисоботни тайёрлашга ўтиш жадвали ҳар молия йили тасдиқланиши ва 1 июнгача расмий веб-сайтларида эълон қилинишини таъминлаш назарда тутилган.

Бухгалтерия ҳисоби тўғрисидаги қонун [3] ва бошқа меъёрий-ҳуқуқий ҳужжатларда [4] ҳам халқаро стандартларнинг қўлланилиши эътироф этилган. Моддий қийматликлар ҳисобига оид қоидалар 2-сон МХХС “Захиралар” билан тартибга солинади. Бугунги кунда захираларни тан олиш, уларнинг таннархини аниқлаш, баҳолаш ҳамда молиявий ҳисоботда акс эттиришга доир халқаро стандартлардаги масалаларни ва бу борада илғор хорижий тажрибаларни ёритиб бериш ўта долзарб масалалар сирасига киради.

Давлат секторида бухгалтерия ҳисобининг халқаро стандартлари бўйича

моддий қийматликлар 12-сон ДСБХХС “Товар-моддий захиралар” ва 17-сон ДСБХХС “Асосий воситалар” стандартлар асосида ҳисобга олинади. Товар моддий захиралар халқаро стандартларга асосан жорий алмаштириш (ҳисобот санасида корхонанинг активни сотиб олиши учун сарфлаган харажатлар) ёки сотиш мумкин бўлган соф (одатдаги фаолият жараёнида тахминий сотиш баҳоси, ундан тугатишнинг тахминий харажатлари ва сотиш, алмаштириш ёки тарқатиш учун зарур бўлган тахминий харажатлар чегириб ташланган) қиймат асосида баҳоланади ва ҳисобга олинади.

### **Мавзуга оид адабиётлар шарҳи**

Маълумки, Ўзбекистон олий таълим муассасаларида бухгалтерия ҳисоби Ўзбекистон Республикасининг 2016 йил 13 апрелдаги ЎРҚ-404-сонли “Бухгалтерия ҳисоби тўғрисида”ги қонуни, Ўзбекистон Республикаси молия вазирининг 2010 йил 22 декабрдаги “Таълим муассасаларида бухгалтерия ҳисоби тўғрисида”ги йўриқнома, Ўзбекистон Республикаси молия вазирининг 2019-йил 14-январдаги 3120-сон буйруғи билан тасдиқланган “Товар-моддий захиралар” номли бюджет ҳисобининг 7-сонли стандарти ва “Таълим муассасаларининг ҳамда давлат мақсадли жамғармаларининг бухгалтерия ҳисоби ва молиявий ҳисоботини тартибга солиш бюджет ҳисоби стандартлари ҳамда бошқа қонун ҳужжатлари асосида амалга оширилади” [5].

Бу борада хорижий иқтисодчи олимлардан М.А.Рябова бюджет муассасалари молиявий жараёнлари тўғрисида фикр юритиб, унинг таъкидлашича, “Бюджет муассасалари давлатнинг юқори турувчи ҳамда маҳаллий молия органлари томонидан ижтимоий-маданий, илмий-техникавий ва бошқа

функцияларни бажаришда нотижорат характерга эга муассасалардир. Ушбу бюджет муассасалари фаолияти давлат бюджетидан ҳамда давлатнинг бюджетдан ташқари маблағлари ҳисобидан даромадалар ва харажатлар сметалари асосида молиялаштириладиган (мактаблар, олий ва ўрта таълим муассасалари, соғлиқни сақлаш муассасалари, маданият ва бошқалар) муассасалардир” [6].

Иқтисодчи олим М.Х.Саидов ўз тадқиқотларида олий таълим тизими даромад ва харажатлар сметасининг бажарилиши хусусида сўз юритиб, “Олий таълим муассасасининг харажатлар сметаси унинг фаолиятини таъминлаш учун бюджетдан бериладиган маблағни умумий миқдори, мақсадли йўналиши ва ойлар бўйича тақсимланишини белгиланишини тасдиқловчи ҳужжат ҳисобланади. Мазкур ҳужжат Ўзбекистон Республикаси Молия вазирлиги томонидан белгиланган намунавий шаклда тузилади” [7] дея таъкидлаб ўтган.

Яна бир олим К.Ш.Ибрагимов илмий қарашларида “Мамлакатимиз молия тизимида амалга ошириладиган ислохотлар бюджет ташкилотларида, жумладан, олий таълим муассасаларида молиявий маблағлар манбаларидан самарали фойдаланишни талаб этмоқда. Республикамизда иқтисодий ислохотлар амалга ошириладиган ҳозирги шароитда таълим тизимини молиявий соғломлаштиришнинг стратегик йўналиши, бюджетдан ажратиладиган маблағларни асосли равишда қисқартириб бориш орқали бюджетдан ташқари маблағларни кенг жалб этиш бозор иқтисодиётининг асосий талабларидан ҳисобланади” [8] деб ўз фикрларини баён этган.

Ўзбекистонлик иқтисодчи олим М.Т.Ҳайдаров [9] бюджет ташкилотларида товар-моддий захиралар ҳисобини юритиш тартиби тўғрисида тадқиқотлар олиб



борган бўлса, бюджет ташкилотлари моддий қийматликлари ҳисоби ва молиявий назоратининг назарий ҳамда услубий асосларини яратиш ва уни такомиллаштириш бўйича бир қатор хорижлик иқтисодчи олимлар ҳам илмий тадқиқотлар олиб борганлар.

Ўзбекистон иқтисодчи олимларидан А.С.Бақайбаева, К.Ш.Ибрагимов, С.У.Меҳмонов ва М.Остонакулов ҳамда Ш.В.Ғаниевларнинг диссертация ва монографияларида бюджет ташкилотларининг моддий қийматликлари ҳисоби ва ҳисоботи илмий жиҳатдан асосланишига замин яратилди [10]. Таъкидлаш жоизки, юқоридаги иқтисодчи олимларнинг илмий асарларида айнан бюджет ташкилотларининг моддий қийматликлари ҳисоби ва молиявий назоратининг методологик муаммоларини ўрганишга кенг эътибор қаратилмаган ҳамда амалдаги меъёрий ҳужжатларнинг бюджет тизимини ислоҳ қилиш шароитига мувофиқ ўзгариб бориши ушбу соҳада чуқур илмий изланишлар олиб бориш лозимлигидан далолат беради.

Таъкидлаш зарурки, юқоридаги иқтисодчи олимларнинг илмий асарларида айнан бюджет ташкилотларида моддий қийматликлари ҳисобини халқаро стандартларга мувофиқ ташкил этиш масалалари атрофлича тадқиқ этилмаган ҳамда амалдаги меъёрий ҳужжатлар меъёрларининг халқаро стандартларга мувофиқ ўзгариб бориши ушбу соҳада чуқур илмий изланишлар олиб бориш лозимлигини кўрсатади.

#### Материал ва метод

Мақола мавзуси бўйича тадқиқотлар жараёнида иқтисодий воқелик жараёнларини ўрганишнинг илмий усуллари – умумлаштириш, гуруҳлаштириш, таҳлилнинг мантиқий ва

таққослама усуллари, абстракт-мантиқий фикрлаш, қиёсий таҳлил, статистика, истиқболли прогнозлаш ва гуруҳлаш каби усуллардан фойдаланилган.

#### Натижа ва муҳокама

Давлат секторида бухгалтерия ҳисоби стандартлари (ДСБҲХС)га кўра бюджетлар ижросини ҳисоби касса ва ҳисоблаш усулларига ажаратилган ҳолда юритилиши белгиланган. Касса усулига асосан бухгалтерия ҳисоби ташкил этилса, бюджетларнинг ижросига оид ахборотлар фақатгина, пул маблағларининг ҳаракатига асосан шакллантирилади. Ҳисоб усулида эса, мавжуд ҳақиқий ҳолат тўғрисида таҳлилий ахборотларни шакллантириш имконияти яратилади.

Давлат секторида моддий қийматликлар ҳисобини ташкил қилиш, юритиш ва уларнинг ҳаракати тўғрисидаги ҳисоботларни шакллантириш асосан ҳисоблаш усулининг қўлланилишига мос келади. Ҳисоблаш усули талабларидан келиб чиқадиган бўлса, ҳисобот даврида моддий қийматликларнинг турлари бўйича мавжуд ҳолати ва ҳаракати тўғрисидаги ахборотлар шакллантирилади. Касса усулида эса, моддий қийматликларга сарфланган пул маблағларига оид ахборотлар шакллантирилади. Шундан келиб чиқиб айтиш мумкинки, давлат секторида бухгалтерия ҳисобининг халқаро стандартлари, уларда моддий қийматликлар билан боғлиқ белгиланган талабларни ўрганишда асосан ҳисоб усулига хос бўлган жиҳатларни ўрганиш мақсадга мувофиқдир.

Давлат секторида молиявий ҳисоботнинг халқаро стандартларига асосан моддий қийматликлар билан бевосита боғлиқ саналадиган учта стандарт мавжуд: 12-сон ДСБҲХС “Товар-моддий захиралар” (IPSAS 12-INVENTORIES),



17-сон ДСБҲҲС “Асосий воситалар” (IPSAS 17-PROPERTY, PLANT, AND EQUIPMENT) стандартлари мавжуд. Мазкур стандартлар асосида моддий қийматликларни товар моддий қийматликлар ва асосий воситаларга ажратар эканмиз. Шунинг учун айнан 12-сон ДСБҲҲС “Товар-моддий захиралар” (IPSAS 12-INVENTORIES), 17-сон ДСБҲҲС “Асосий воситалар” (IPSAS 17-PROPERTY, PLANT, AND EQUIPMENT)ларда белгиланган талаблар ва асосий жиҳатларни кўриб ўтамиз.

12-сон ДСБҲҲС “Товар-моддий захиралар” (IPSAS 12-INVENTORIES) номли стандартда унинг мақсади, қўллаш доираси, таърифлар, қийматлар, товар моддий захиралар таркиби, товар моддий захираларни ўлчаш, товар моддий захираларнинг таннархи, сотиб олиш харажатлари, харажатларни ўлчаш усуллари, реализация қилинадиган соф қиймат, харажат сифатида тан олиш, товар моддий захираларга оид ахборотларни ошкор қилиш ва шу каби бошқа муҳим жиҳатлар белгилаб берилган. Стандарт товар-моддий захираларни ҳисобга олишнинг тартибини белгилаб беради. Товар-моддий захираларни ҳисобга олишнинг энг асосий масаласи бу товар моддий захираларни актив сифатида тан олинishi ва тегишли даромадлар тан олинмагунча ўтказилиши керак бўлган таннарх миқдорини аниқлаш ҳисобланади. Бухгалтерия ҳисобининг ҳисоблаш усули бўйича молиявий ҳисоботларни тузадиган ва тақдим этувчи ташкилотлар барча товар-моддий захираларни ҳисобга олишда назарда тутилган стандартни қўллаши зарур. Халқаро стандартнинг талабига кўра, товар моддий захиралар билан боғлиқ қуйидаги қийматлар аниқланади (1-жадвал).

*1-жадвал*

**Давлат секторида товар моддий захиралар ҳисоби билан боғлиқ қийматлар**

<b>Қиймат</b>	<b>Мазмуни ва қўлланилиши</b>
Жорий алмаштириш қиймати	ҳисобот санасида корхонанинг активни сотиб олиши учун сарфлаган харажатлар
Сотиш мумкин бўлган соф қиймат	одатдаги фаолият жараёнида тахминий сотиш баҳоси, ундан тугатишнинг тахминий харажатлари ва сотиш, алмаштириш ёки фойдаланиш учун зарур бўлган тахминий харажатлар чегириб ташланган қиймат

Жорий алмаштириш қиймати ташкилот фаолиятида фойдаланиладиган материаллар, материаллар билан боғлиқ ишлаб чиқариш жараёни, фойдаланиладиган, тарқатиладиган материаллар, материаллар кўринишида хизматлар кўрсатишда, оддий фаолият жараёнида сотиш ёки фойдаланиш учун сақланадиган, сотиш ёки тарқатиш учун ишлаб чиқариш жараёнида сарфланиши мумкин.

Сотиш мумкин бўлган соф қиймат корхонанинг одатдаги фаолият жараёнида товар-моддий захираларни сотишдан кутаётган соф суммани назарда тутди. Адолатли қиймат бир хил товар моддий захираларни бозорда зукко ва тайёр харидорлар ва сотувчилар ўртасида алмашиш мумкин бўлган миқдорни акс эттиради.

Давлат секторида бухгалтерия ҳисобининг халқаро стандартига кўра, товар моддий захиралар ҳарбий соҳага оид товар моддий захиралар, сотувдаги товар моддий захиралар, техник хизмат кўрсатиш материаллари, эҳтиёт қисмлар,

стратегик захиралар, муомалага чиқарилмаган товар моддий захиралар, ишлаб чиқарилиши тугалланмаган товар моддий захиралар, сотиш учун мўлжалланган ер ва бошқа мулклар товар моддий захиралар таркибига киритилади.

Давлат секторида молиявий ҳисоботнинг халқаро стандартларига мувофиқ, товар-моддий захиралар таннарх ва сотиш мумкин бўлган соф қийматнинг энг ками бўйича ўлчанади. Агар, товар-моддий захиралар айирбошладан ташқари муомала орқали сотиб олинса, уларнинг таннархи сотиб олинган кундаги ҳаққоний қиймат бўйича ўлчаниши керак.

### 2-жадвал

#### Товар моддий захираларни сотиб олиш билан боғлиқ харажатлар<sup>1</sup>

Т/р	Товар моддий захиралар билан боғлиқ харажатлар
1	сотиб олиш баҳоси
2	импорт божлари ва бошқа солиқлар (кейинчалик корхона солиқ органлари томонидан ундирилиши мумкин бўлган харажатлардан ташқари)
3	Транспорт ва ташин харажатлари
4	Бевосита боғлиқ бўлган бошқа харажатлар

Товар-моддий захиралар, агар улар қуйидаги мақсадларда сақланадиган бўлса, энг кам таннарх ва жорий алмаштириш қиймати бўйича ўлчанади:

- тўловсиз ёки номинал тўлов эвазига тарқатиш;
- тақсимладиган товарларни ишлаб чиқариш жараёнида истеъмол қилиш ҳеч қандай тўловсиз ёки номинал тўлов учун.

Халқаро стандартга кўра, товар-моддий захираларни сотиб олиш харажатларини қуйидаги жадвалда умумлаштириб келтирамиз (2-жадвал).

Тайёр маҳсулотлар, материаллар ва материалларни сотиб олишга. Савдо чегирмалари, чегирмалар ва бошқа

шунга ўхшаш нарсалар сотиб олиш харажатларини аниқлашда чегириб ташланади. Малакатимиз бюджет ташкилотларида ҳам халқаро стандартлар талаблари асосида товар моддий захираларни харид қилиш билан боғлиқ жараёнларда таннарх билан боғлиқ харажатларни тан олиш тартибини такомиллаштириш зарурияти мавжуд. Товар-моддий захиралар таннархидан чиқариб ташланган ва улар юзага келган даврда харажатлар сифатида тан олинадиган харажатлар (3-жадвал).

Ташкилот товар-моддий захираларни тўлаш муддати кечиктирилган шартларда сотиб олиши мумкин. Агар, келишув молиялаштириш элементини самарали ўз ичига олган бўлса, бу элемент, масалан, оддий шартнома шартлари бўйича сотиб олиш нархи ва тўланган сумма ўртасидаги фарқ, молиялаштириш давридаги фоиз харажатлари сифатида тан олинади. Тугалланмаган ишлаб чиқариш захираларини тайёр маҳсулот захираларига айлантириш харажатлари асосан ишлаб чиқариш жараёнида амалга оширилади.

### 3-жадвал

#### Товар моддий захиралар таннархи билан боғлиқ бўлмаган ҳамда харажатларга ўтказиладиган ҳолатлар<sup>2</sup>

Т/р	Таннархга ўтказилмайдиган ҳолатлар
1	меъёрдан ортиқ миқдорда сарфланган материаллар, меҳнат ёки бошқа ишлаб чиқариш
2	хизмат кўрсатувчи таркибий бўлинмаларнинг товар-моддий захираларининг таннархи харажатлар
3	сақлаш харажатлари, агар бу харажатлар кейинги ишлаб чиқариш босқичидан олдин ишлаб чиқариш жараёнида зарур бўлмаса
4	товар-моддий захираларни ҳозирги жойлашуви ва ҳолатига келтиришга ёрдам бермайдиган маъмурий қўшимча харажатлар
5	сотини харажатлари

Товар-моддий захираларни харид қилиш харажатларига бевосита ишлаб чиқариш бирликлари билан боғлиқ

<sup>1</sup> 12-сон ДСБҲХС “Товар-моддий захиралар” асосида тадқиқотчи томонидан шакллантирилган.

<sup>2</sup> Давлат секториде бухгалтерия ҳисобининг халқаро стандартлари асосида муаллиф томонидан шакллантирилган.

бўлган харажатлар, масалан, тўғридан-тўғри меҳнат киради. Улар, шунингдек, материалларни тайёр маҳсулотга айлантириш учун сарфланадиган доимий ва ўзгарувчан ишлаб чиқариш харажатларини тизимли равишда тақсимлашни ўз ичига олади.

Рухсат этилган ишлаб чиқариш кўшимча харажатлари ишлаб чиқариш хажмидан қатъи назар, нисбатан ўзгармас бўлиб қоладиган ишлаб чиқаришнинг билвосита харажатлари, масалан, амортизация ва завод бинолари ва жиҳозларини сақлаш ва ташкилотни бошқариш ва бошқариш харажатлари. Товар-моддий захиралар таннархини аниқлаш усуллари, жумладан, стандарт таннарх усули ёки чакана савдо усули, агар натижалар тахминий таннархга мос келадиган бўлса, қулайлик учун ишлатилиши мумкин.

Молиявий ҳисоботнинг халқаро стандартлари талабларига кўра, харажатларда материаллар ва материалларнинг нормал даражалари, меҳнат, самарадорлик ва қувватлардан фойдаланиш ҳисобга олинади. Улар мунтазам равишда кўриб чиқилади ва агар керак бўлса, мавжуд шароитларни ҳисобга олган ҳолда қайта кўриб чиқилади (1-расм).

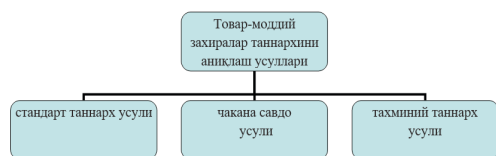

**1-расм. Давлат секторида ташкилот фаолият хусусияти билан боғлиқ қўлланиладиган ТМЗлар таннархини аниқлаш усуллари<sup>3</sup>**

Товар-моддий захиралар ташкилотга айирбошладан ташқари муомала йўли

билан ўтказилиши мумкин. Хусусан, халқаро ёрдам агентлиги табиий офатдан кейин давлат шифохонасига тиббий буюмларни ҳадя қилиши мумкин. Бундай шароитда товар-моддий захираларнинг таннархи унинг сотиб олинган санадаги ҳаққоний қиймати ҳисобланади. Товар-моддий захираларга оид харажатларнинг идентификацияси ва тегишлилиги харажатларнинг аниқланганлигини англатади. Бу сотиб олинган ёки ишлаб чиқарилганлигидан қатъи назар, маълум бир мақсад учун ажратилган нарсаларга тегишли профилактик усулидир. Бироқ, кўпинча бир-бирини алмаштириб турадиган кўп сонли товар моддий захиралар мавжуд бўлганда, харажатларни аниқ аниқлаш мақсадга мувофиқ эмас.

Ташкилот ўхшаш табиат ва фойдаланишга эга бўлган барча товар моддий захиралар учун бир хил таннарх формуласидан фойдаланиши керак. Турли хил табиатга ёки фойдаланишга эга бўлган товар-моддий захиралар учун (масалан, бир сегментда ишлатиладиган айрим товарлар ва бошқа сегментда ишлатиладиган бир хил турдаги товарлар) ҳар хил харажатлар формуллари асосланиши мумкин. Ҳар бир кейинги даврда сотиш мумкин бўлган соф қийматни янги баҳолаш амалга оширилади. Агар олдин товар-моддий захираларни таннархдан пастроқ ҳисобдан чиқаришга сабаб бўлган ҳолатлар энди мавжуд бўлмаса ёки ўзгарган иқтисодий шароитлар туфайли соф сотиш қийматининг ўсишининг аниқ далиллари мавжуд бўлса, ҳисобдан чиқариш суммаси бекор қилинади (яъни, бекор қилиш дастлабки ҳисобдан чиқариш суммаси билан чекланади), шунинг учун янги баланс қиймати таннархдан ва қайта кўриб чиқилган соф сотиш қийматидан паст бўлади. Бу, масалан, сотиш баҳоси пасайганлиги сабабли соф реализация қиймати бўйича ҳисобга олинadиган

<sup>3</sup> Давлат секторида бухгалтерия ҳисобининг халқаро стандартлари асосида муаллиф томонидан шакллантирилган.

товар-моддий захиралар объекти кейинги даврда ҳам мавжуд бўлганда ва сотиш нархи ошганида содир бўлади.

Молиявий ҳисобот мақсадлари учун товар-моддий захиранинг келажақдаги иқтисодий фойдаси ёки хизмат кўрсатиш салоҳияти, агар корхона мақсадларига эришиш учун зарур бўлса, иқтисодий фойда ёки хизмат кўрсатиш потенциални олиш учун ташкилот тўлаши керак бўлган суммада акс эттирилади. Иқтисодий фойда ёки хизмат кўрсатиш имкониятини бозорда олиш мумкин бўлмаган ҳолларда, алмаштириш қийматини ҳисоблаш керак бўлади. Товар-моддий захиралар сотилганда, алмаштирилганда ва берилганда, уларнинг баланс қиймати тегишли даромад тан олинган даврда харажат сифатида тан олинishi керак. Товар-моддий захираларнинг ҳар қандай ҳисобдан чиқарилиши ва барча йўқотишлар суммаси ҳисобдан чиқариш ёки йўқотиш содир бўлган даврда харажат сифатида тан олинishi ҳамда товар-моддий захираларнинг ҳар қандай ҳисобдан чиқарилишини бекор қилиш суммаси бекор қилинган даврда харажат сифатида тан олинган товар-моддий захиралар миқдорининг камайishi кўринишида тан олинishi керак.

Товар-моддий захираларнинг турли таснифларида сақланадиган баланс қиймати ва ушбу активлардаги ўзгаришлар даражаси тўғрисидаги маълумотлар молиявий ҳисобот фойдаланувчилари учун фойдалидир. Товар-моддий захираларнинг умумий таснифи товарлар, ишлаб чиқариш материаллари, материаллар, тугалланмаган ишлаб чиқариш ва тайёр маҳсулотлардир. Давр давомида харажат сифатида тан олинган товар-моддий захиралар суммаси ҳозирда сотилган, алмаштирилган ёки тақсимланган товар-моддий захираларни баҳолашга илгари киритилган харажатлар ва тақсимланмаган

ишлаб чиқариш харажатлари ва ишлаб чиқариш харажатларининг ноанъанавий миқдоридан иборат.

Баъзи ташкилотлар ортиқча ёки тақчиллик шаклини қабул қиладилар, бу эса, ҳисобот давридаги харажат сифатида тан олинган товар-моддий захиралар таннархидан ташқари суммаларни кўрсатишга олиб келади. Ушбу шаклга кўра, ташкилот харажатлар характерига асосланган таснифлашдан фойдаланган ҳолда харажатлар таҳлилини тақдим этади. Бундай ҳолда, ташкилот хом ашё учун харажатлар сифатида тан олинган материаллар сарфи, меҳнат харажатлари, бошқа харажатларни очиб беради.

17-сон ДСБҲХС “Асосий воситалар” (IPSAS 17-PROPERTY, PLANT, AND EQUIPMENT)га кўра, асосий воситаларнинг бошланғич қиймати, амортизация қиймати, баланс қиймати, ташкилотнинг ўзига хос қиймати, қолдиқ қиймати мавжуд. Асосий воситаларнинг қиймати объект билан боғлиқ бўлган келажақдаги иқтисодий фойда ёки хизмат кўрсатиш потенциали ташкилотга келиши эҳтимоли бор ва объектнинг таннархи ёки адолатли қиймати ишончли тарзда ўлчаниши мумкин бўлган ҳолларда актив сифатида тан олинади. Бюджет ҳисоби стандартига кўра эса, асосий воситаларни тан олиш билан боғлиқ жиҳат ўзгача, яъни хизмат муддати бир йилдан ортиқ ва қиймати юқори бўлган жисмоний кўринишга эга активлар асосий восита сифатида тан олинади.

Молиявий ҳисоботнинг халқаро стандартлари талабларига мувофиқ, асосий воситаларнинг бошланғич қиймати қуйидагилардан ташкил топади:

– савдо чегирмалари ва чегирмалар чегириб ташлангандан кейин импорт божлари ва қайтариб берилмайдиган сотиб олиш солиқларини ўз ичига олган сотиб олиш нархи;

– активни раҳбарият томонидан кўзда тутилган тарзда фаолият кўрсатиши учун зарур бўлган жойга ва ҳолатга келтириш билан бевосита боғлиқ бўлган ҳар қандай харажатлар;

– объектни демонтаж қилиш ва олиб ташлаш ва у жойлашган майдонни тиклаш харажатларининг дастлабки сметаси, объектни сотиб олиш пайтида ёки объектдан фойдаланиш натижасида корхона ўз зиммасига оладиган мажбурият. Маълум бир давр учун товар-моддий захираларни ишлаб чиқаришдан ташқари бошқа мақсадлар учун.<sup>4</sup>

Шунингдек, асосий воситаларнинг бошланғич қиймати билан боғлиқ тўғридан-тўғри харажатлар ҳам мавжуд. Жумладан, ходимларга бериладиган нафақа харажатлари, асосий воситаларни тайёрлаш, етказиб бериш, ўрнатиш ва монтаж қилиш, асосий воситанинг ишлашини текшириб кўриш (синаб кўриш билан боғлиқ ишлаб чиқарилган маҳсулотни сотишдан олинган наф чегириб ташлангандан сўнг), турли профессионал хизматлар учун тўловлар. Агар, бюджет ҳисоби стандарти билан боғлиқ ушбу жиҳатга эътибор қаратадиган бўлсак, асосий воситанинг ишлашини текшириб кўриш харажатларидан синаб кўриш билан боғлиқ ишлаб чиқарилган маҳсулотни сотишдан олинган наф чегириб ташланиши эътиборга олинмаган.

Асосий воситаларнинг бошланғич қийматига олиб борилмайдиган харажатлар сифатида:

- янги объектни очиш харажатлари;
- янги маҳсулот ёки хизматни жорий этиш билан боғлиқ харажатлар (шу жумладан, реклама ва тарғибот фаолияти);
- янги жойда ёки янги мижозлар тоифаси билан бизнес юритиш харажатлари (шу жумладан, ходимларни ўқитиш харажатлари);

<sup>4</sup> 17-сон ДСБҲХС “Асосий воситалар”.

– бошқарув ва бошқа умумий харажатлар.<sup>5</sup>

Давлат секторида асосий воситаларнинг балансда турган вақтда ёки жорий даврдаги қиймати билан боғлиқ нархлар модели ва қайта баҳолаш моделлари мавжуд (2-расм).

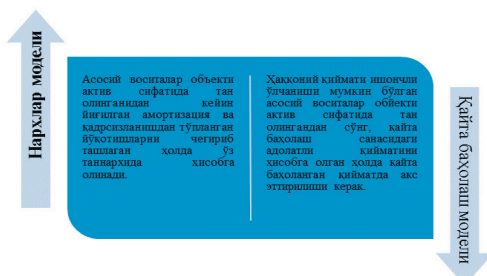

2-расм. Давлат секторида асосий воситаларнинг жорий қийматини аниқлаш моделлари<sup>6</sup>

Нархлар модели. Асосий воситалар объекти актив сифатида тан олингандан кейин йиғилган амортизация ва қадрсизланишдан тўпланган йўқотишларни чегириб ташлаган ҳолда ўз таннархи ёки қолдиқ қийматида ҳисобга олиш назарда тутилади. Ушбу модель бевосита асосий воситанинг жорий даврдаги ҳолатидан келиб чиқиб қийматини акс эттиришга қаратилади.

Қайта баҳолаш модели. Ҳаққоний қиймати ишончли ўлчаниши мумкин бўлган асосий воситалар объекти актив сифатида тан олингандан сўнг, қайта баҳолаш санасидаги ҳаққоний қийматини ҳисобга олган ҳолда қайта баҳоланган қийматда акс эттирилиши назарда тутилади. Бунда, асосий воситанинг жорий даврдаги баланс ёки қолдиқ қиймати эмас, балки, бозор қийматини акс эттиришга қаратилади.

Юқоридаги ҳар иккала модель ҳам давлат секторида асосий воситалар

<sup>5</sup> 17-сон ДСБҲХС “Асосий воситалар”.

<sup>6</sup> 17-сон ДСБҲХС “Асосий воситалар” асосида муаллиф томонидан шакллантирилган.

ҳисобини юритиш жараёни билан боғлиқ саналиб, молиявий ҳисоботларнинг асосий воситалар қийматининг ишончли акс эттирилишини таъминлашга қаратилади.

### Хулоса

Мақолада моддий қийматликлар ҳисобини юритиш бўйича халқаро ҳисоб стандартлари талаблари ва улардан фойдаланиш, олий таълим муассасаларида моддий қийматликлар ҳисобини такомиллаштириш масалалари баён қилинган.

Таълим муассасаларида моддий қийматликлар ҳисоби амалдаги бухгалтерия ҳисоби тўғрисидаги қонун ва бошқа меъёрий-ҳуқуқий ҳужжатларда ҳам халқаро стандартларнинг қўлланилиши эътироф этилган. Моддий қийматликлар ҳисобига оид қоидалар 2-сон молиявий ҳисоботнинг халқаро стандартлари (МҲХС) “Захиралар” билан тартибга солинади. Бугунги кунда захираларни тан олиш, уларнинг таннархини аниқлаш, баҳолаш ҳамда молиявий ҳисоботда акс эттиришга доир халқаро стандартлардаги масалаларини ва бу борада илғор хорижий тажрибаларни ёритиб бериш ўта долзарб масалалар сирасига киради. Бундан ташқари, халқаро стандартларда келтирилган атамаларни мазмун-моҳиятини аниқлаштириб олишимиз зарур.

Бугунги кунда «мамлакатларда давлат секторида бухгалтерия ҳисоби халқаро стандартларини тўғридан-тўғри қабул қилган, яъни халқаро стандартлардан фойдаланаётган мамлакатлар сони 14 та ёки 11 фоизни, қисман қабул қилганлар 67 та ёки 52 фоизни» ташкил этади. Европадаги олий таълим муассасаларининг аксарият қисми давлат бюджети маблағлари ҳисобидан молиялаштирилиши уларда ҳисоботларнинг ахборот имкониятлари давлат секторида бухгалтерия ҳисоби халқаро стандартлари талабларига мослаштиришни тақозо этади. Айниқса,

олий таълим муассасаларида моддий қийматликлар ҳисоби, яъни асосий воситалар, номоддий активлар, товар-моддий захиралар ҳисобини юритишда уларни актив сифатида тан олиш, баҳолаш, улар бўйича ахборотларни очиб беришда давлат секторида бухгалтерия ҳисоби халқаро стандартлари талаблари асосида амалга оширишни талаб қилади.

Олий таълим муассасаларида моддий қийматликлар уларнинг турлари бўйича таркибланади ва ҳисоби юритилади. Иқтисодий жараёнлар ва муносабатларнинг янги шакллари, ҳисоб-китоб қилишнинг усуллари, хизмат кўрсатиш таркибининг кенгайиши, асосий восита ва моддий қийматликлар турларининг кенгайиши илғор хориж тажрибалари ва давлат секторида бухгалтерия ҳисобининг халқаро стандартлари асосида моддий қийматликларни қайта таркиблашни талаб этади.

Давлат секторида моддий қийматликлар ҳисобини ташкил қилиш, юритиш ва уларнинг ҳаракати тўғрисидаги ҳисоботларни шакллантириш асосан ҳисоблаш усулининг қўлланилишига мос келади. Ҳисоблаш усули талабларидан келиб чиқадиган бўлса, ҳисобот даврида моддий қийматликларнинг турлари бўйича мавжуд ҳолати ва ҳаракати тўғрисидаги ахборотлар шакллантирилади. Касса усулида эса, моддий қийматликларга сарфланган пул маблағларига оид ахборотлар шакллантирилади. Шундан келиб чиқиб айтиш мумкинки, давлат секторида бухгалтерия ҳисобининг халқаро стандартлари, уларда моддий қийматликлар билан боғлиқ белгиланган талабларни ўрганишда асосан, ҳисоб усулига хос бўлган жиҳатларни ўрганиш мақсадга мувофиқ.

Шунингдек, 12-сон ДСБҲХС «Товар-моддий захиралар»га кўра, товар-моддий захираларни ҳисобга олишнинг энг асосий



масаласи – бу товар моддий захираларни актив сифатида тан олинishi ва тегишли даромадлар тан олинмагунча ўтказилиши керак бўлган таннарх миқдорини аниқлаш ҳисобланади. Бухгалтерия ҳисобининг ҳисоблаш усули бўйича молиявий ҳисоботларни тузувчи ва

тақдим этувчи ташкилотлар барча товар-моддий захираларни ҳисобга олишда назарда тутилган стандарт меъёрларини қўлланилиши мазкур қийматликлар бўйича бухгалтерия ҳисобининг шаффофлиги ва ишончлилигини таъминлайди.

### Фойдаланилган адабиётлар

1. Ўзбекистон Республикаси Президентининг 2021 йил 24 декабрдаги ПҚ-61-сон «Давлат олий таълим муассасаларига молиявий мустақиллик бериш чора-тадбирлари тўғрисида»ги Қарори.
2. Ўзбекистон Республикаси Президентининг 2020 йил 24 февралдаги “Молиявий ҳисоботнинг халқаро стандартларига ўтиш бўйича кўшимча чора-тадбирлар тўғрисида”ги ПҚ-4611-сон Қарори.
3. Ўзбекистон Республикаси “Бухгалтерия ҳисоби тўғрисида”ги қонуни. Ўзбекистон Республикаси қонун ҳужжатлари тўплами. 2016 й., 15-сон, 142- модда. <https://lex.uz>
4. Ўзбекистон Республикаси “Бухгалтерия ҳисоби тўғрисида”ги қонуни. Ўзбекистон Республикаси қонун ҳужжатлари тўплами. 2016 й., 15-сон, 142- модда.
5. Ўзбекистон Республикаси Президентининг 2015 йил 24 апрелдаги “Акциядорлик жамиятларида замонавий корпоратив бошқарув услубларини жорий этиш чора-тадбирлари тўғрисида”ги Фармони. //Халқ сўзи, 2015 йил 25 апрель. <https://lex.uz>
6. Ўзбекистон Республикасининг 2016 йил 13 апрелдаги ЎРҚ-404-сонли “Бухгалтерия ҳисоби тўғрисида”ги қонуни. 9-модда. <https://lex.uz>
7. Рябова М.А и друг. Бюджетный учет и отчетность : учебное пособие / – Ульяновск : УлГТУ, 2010. – 35 ст. (184 с.).
8. Саидов М.Х. Олий таълим муассасаларини молиялаш.Т.: Молия, 2002 йил, 134-б.
9. Ибрагимов К.Ш. “Бюджет ташкилотларида бухгалтерия ҳисоби ва молиявий ҳисоботни такомиллаштириш” (Олий таълим муассасалари мисолида). Иқтисодиёт фанлари бўйича фалсафа доктори (ПхД) илмий даражасини олиш учун ёзилган диссертатсия иши автореферати.Т.: ТМИ., 2018, 12-б.
10. Ҳайдаров М.Т. Бюджет ташкилотларида товар-моддий захиралар ҳисобини юритиш тартиби. “Иқтисод ва молия” журнали. 2015 йил. 8-сон.
11. Бақайбаева А.С. Ўзбекистон Республикасида бюджет ҳисоби ва молиявий назоратни такомиллаштириш йўллари. Иқт. фан. фал. док. дис. автореферати. –Т.: 2020. – 52 б.;
12. Меҳмонов С.У. Бюджет ташкилотларида бухгалтерия ҳисоби: назария ва амалиёт. Монография. – Т.: “Иқтисод молия”. 2016.
13. Остоноқулов М. Давлат сектори ва бухгалтерия ҳисоби. - Т.: «Иқтисод-молия», 2010.
14. Ғаниев Ш.В. Бюджет ташкилотларида бухгалтерия ҳисоби ва молиявий назоратни такомиллаштириш (таълим тизими мисолида). Иқт. фан. ном. дис. автореферати. – Т.: Ўз Р БМА., 2008. 28 б
15. Рябова М.А и друг. Бюджетный учет и отчетность : учебное пособие / – Ульяновск : УлГТУ, 2010. – 35 ст. (184 с.).
16. Саидов М.Х. Олий таълим муассасаларини молиялаш. Т.: Молия, 2002 йил. 134-б.
17. <https://www.ifac.org>
18. <https://lex.uz>



УЎТ 658.1/657.1

Суюнова Зухра Баходир кизи,  
Тошкент молия институти таянч докторанти

16-СОН БҲХС “АСОСИЙ ВОСИТАЛАР” ВА 5-СОНЛИ БҲМС “АСОСИЙ  
ВОСИТАЛАР”НИНГ ҚИЁСИЙ ТАҲЛИЛИ

Суюнова Зухра Баходир кизи,  
Тошкентский финансовый институт, докторант

СРАВНИТЕЛЬНАЯ ХАРАКТЕРИСТИКА МСФО 16 “ОСНОВНЫЕ  
СРЕДСТВА” И НСБУ 5 “УЧЕТ ОСНОВНЫХ СРЕДСТВ”

Suyunova Zukhra Bakhodir qizi,  
Tashkent Financial Institute, researcher

COMPARATIVE CHARACTERISTICS OF IFRS 16 “FIXED ASSETS” AND  
NSA 5 “ACCOUNTING OF FIXED ASSETS”

**Аннотация.** Мақолада молиявий ҳисоботнинг халқаро стандартлари ва бухгалтерия ҳисоби миллий стандартлари бўйича асосий воситаларни тан олиш, баҳолаш ва амортизация қилишнинг асосий фарқлари кўриб чиқилган. Ушбу фарқларнинг асосий воситалар тўғрисидаги маълумотларни тақдим этишда аниқликка таъсири тўғрисида ҳулосалар чиқарилган.

**Таянч сўзлар:** асосий воситалар, бухгалтерия ҳисобининг миллий стандарти, бухгалтерия ҳисобининг халқаро стандарти, ҳаққоний қиймат, бошланғич қиймат, баҳолаш, асосий воситалар эскириши, амортизация, актив, харажатлар

**Аннотация.** В статье рассмотрены основные различия признания, оценки и амортизации основных средств по международным стандартам финансовой отчетности и национальным стандартам бухгалтерского учета. Были сделаны выводы о влиянии этих различий на точность при предоставлении информации об основных средствах.

**Ключевые слова:** основные средства, национальный стандарт бухгалтерского учета, международный стандарт финансовой отчетности, справедливая стоимость, первоначальная стоимость, износ основных средств, амортизация, актив, затраты.

**Annotation.** The article discusses the main differences in the recognition, valuation and depreciation of fixed assets according to international financial reporting standards and national accounting standards. Conclusions are drawn about the impact of these differences on the accuracy in the presentation of information about fixed assets.

**Keywords:** fixed assets, national accounting standard, international financial reporting standard, fair value, initial cost, depreciation of fixed assets, amortization, asset, costs.

### **Кириш**

Бухгалтерия ҳисобининг миллий ва халқаро стандартларининг муҳим позицияларидан бири – бу асосий воситаларни ҳисобга олиш. Умумэтироф этилган халқаро стандартларга яқинлашишга қаратилган миллий иқтисодиётни ўзгартириш учун молиявий ҳисоботларни тақдим этиш ва унинг таркибий элементлари тўғрисидаги маълумотларни ошқор қилишда янгича ёндашувларни излаш лозим. Шунинг учун, асосий воситаларни тан олиш ва ҳисобга олишни бухгалтерия ҳисобининг халқаро стандартларга (БҲХС) мувофиқ кўриб чиқиш ва таққослаш зарурдир.

Жаҳон тажрибаси шуни кўрсатадики, маълумотларнинг фойдалилигини белгиловчи хусусиятларга бухгалтерия ҳисобини халқаро стандартларидан бевосита фойдаланиш ёки уларни миллий бухгалтерия ҳисоби ва ҳисобот тизимини яратиш учун асос сифатида фойдаланиш орқали эришилади. Қўшни давлатлар миллий стандартларни сақлаб, уларни МҲХСга яқинлаштириш учун уларга ўзгартиришлар киритдилар. Мисол тариқасида Россия, Украина, Қозоғистон давлатларини келтириш мумкин [9].

Ўзбекистон Республикаси Президенти 2020 йил 24 февраль куни «Молиявий ҳисоботнинг халқаро стандартларига ўтиш бўйича қўшимча чора-тадбирлар тўғрисида»ги ПФ-4611 Фармонни имзолади, унга кўра, 2021 йилдан бошлаб суғурта ташкилотлари, тижорат банклари, акциядорлик жамиятлари ва йирик солиқ тўловчиларга тегишли юридик шахслар МҲХС бўйича бухгалтерия ҳисоби ва ҳисоботларни юритишлари белгилаб қўйилди. Шунга кўра, улар 2021 йилдан бошлаб йил яқунлари бўйича халқаро стандартларга мувофиқ молиявий ҳисоботларни шакллантиришлари талаб этилади.

Ҳисоб ва ҳисоботларни МҲХС асосида тайёрлаш инвесторларга, кредиторларга ва қарз олувчиларга ташкилотнинг молиявий-хўжалик фаолияти натижаларини, шу жумладан, халқаро миқёсда янада батафсил ва самарали баҳолаш ва таққослаш имконини беради.

### **Мавзуга оид адабиётлар шарҳи**

Иқтисодий амалиётда “Асосий восита” атамаси кўпинча “Асосий фондлар” ва “Асосий капитал” каби тушунчалар билан аралашган ҳолда ифодаланиб келинмоқда. Шу сабабли ушбу тушунчаларга ва атамаларга ойдинлик киритиш мақсадида бухгалтерия ҳисобида асосий воситалар ҳисобини тадқиқ этган қатор маҳаллий ва хорижий олимларнинг фикрларини таҳлил қилиш мақсадга мувофиқдир.

Россия иқтисодчи олимлари Д.А.Ендовицкий ва К.Н.Мокшиналарнинг фикрига кўра, “Асосий восита объекти бир пайтнинг ўзида ҳам асосий восита, ҳам актив, ҳам умуман ноактив сифатида тан олинishi мумкин” [1].

Ушбу илмий ёндашувни, М.Мессон қуйидагича тўлдирган: асосий воситалар узоқ вақт давомида ишлаб чиқариш жараёнида иштирок этувчи ва ўз қийматини корхона маҳсулотларига аста-секин ўтказувчи меҳнат воситасидир [4].

Иқтисодиётни молиялаштиришда ҳар бир мамлакат халқаро кредит ва хорижий инвестицияга бўлган эҳтиёжининг мавжудлиги, фонд бозорларидаги иштирокининг кўлами ва хоҳиш-истаги мавжудлиги бўйича ўзаро молиявий манфаатлар уйғунлигини ифодаловчи чора-тадбирлар қўллашлари билан кузатиш мумкин.

Бу борада В.Ф.Горбузовнинг қарашлари қуйидагича: “Асосий воситалар мавжуд асосий фондларга инвестиция қилинган пул деб ҳисобланади” [3]. Ўз

навбатида, бу ерда ургу, асосий воситалар – жамоа меҳнаги билан моддий яратилган, узоқ муддатга хизмат қиладиган ва ўз қийматини қисмларга ажратадиган реал қийматликлар мажмуи сифатида талқин қилинган.

С.Фишер, Р.Дорнбуш ва Р.Шмалензи каби олимларнинг таъкидлашларича, “Асосий восита – капитал товар ва хизматлар ишлаб чиқаришда иштирок этувчи, ишлаб чиқариш захираси” [7], улар асосий капиталнинг узоқ муддат фойдаланувчи бойлик эканлиги, асосий капиталнинг ҳозирги қиймати келажакда нима ишлаб чиқариши билан ҳам боғлиқлигини айтган.

Бу борада мамлакатимиз иқтисодчи олимлари ҳам асосий воситаларнинг турли жиҳатларини тадқиқ этганлар. Мамлакатимиз иқтисодчи олимларидан Э.Гадоев, Н.Ҳасанов, Л.Югайларнинг таърифларига кўра, “Асосий фондлар – моддий ва номоддий активлар мажмуи”, – деб тушунтиришган [2].

Шунингдек, Қ. Шакаров “Асосий воситалар – бу саноат бинолари, иншоотлар, қишлоқ хўжалиги машинасозлиги, ишлаб чиқариш ускуналари, транспорт воситалари ва бошқа турдаги асосий воситалар”, – деб изоҳлаган [8].

К.Б.Уразов илмий тадқиқотларида асосий воситаларга доир харажатлар, даромадлар ҳисоб сиёсатида очиб берилиши лозимлиги ўрганилган [6].

Мазкур иқтисодчи олим “Асосий воситаларни таъмирлаш ёки реконструкция харажатлари асосий воситанинг қийматини ўзгартиради ва амортизация қайта ҳисобланиши лозим”, – деб эътироф этган.

Иқтисодчи олим С.Н.Ташназаров томонидан илк бор “Асосий воситалар”, яъни “Fixed assets” атамаси ўрнига “Мулк, завод ва асбоб-ускуналар ёки Property, plants, and equipment” атамасини

қўллаш лозимлигини ғарб олимларининг фикрлари асосида изоҳлаб берган [5].

#### Тадқиқот методологияси

Асосий воситаларни бухгалтерия ҳисобининг халқаро стандартлари ва бухгалтерия ҳисобининг миллий стандартлари асосида қиёсий таҳлили бўйича мавжуд бўлган илмий тадқиқотларни тадқиқ этиш, таъриф ва қиёсий солиштириш, мантиқий фикрлаш, илмий абстракциялаш, маълумотларни гуруҳлаш, анализ ва синтез, индукция ва дедукция усулларидан кенг фойдаланилган.

#### Натижа ва муҳокама

Хўжалик юритувчи субъектга тегишли бўлган асосий воситаларни мулкчилик, хўжалик бошқаруви ёки оператив бошқариш ҳуқуқлари бўйича ҳисобга олиш 5-сонли «Асосий воситалар» миллий бухгалтерия стандарти билан тартибга солинади [10].

Ушбу стандартда асосий воситаларни қайта баҳолаш қоидалари ҳам қўлланилади. Халқаро амалиётда асосий воситаларни ҳисобга олиш учун (IAS)16-сонли «Асосий воситалар» деб номланувчи БҲХС қўлланилади. Шунингдек, бошқа БҲХСнинг таъсирини ҳисобга олиш зарур, улар қуйидагилар:

1. IAS 17 “Ижара».
2. IAS 20 “Давлат субсидияларини ҳисобга олиш ва давлат ёрдами ошқор қилиш».
3. IAS 21 “Валюта ўзгариши таъсири».
4. IAS 23 “Қарз олиш харажатлари».
5. IAS 36 “Активларнинг қадрсизланиши»;
6. IAS 40 “Инвестиция мулки».
7. IFRS 5 «Сотиш учун мўлжалланган узоқ муддатли активлар ва тўхтатилган фаолият».

Ушбу таъсир қатор ҳолатларда юқоридаги стандартларнинг меъёрлари 16-БҲХСга нисбатан устувор аҳамиятга эга эканлиги билан ифодаланиши мумкин.

Халқаро стандартларда узоқ муддатли активларнинг бундай махсус тоифаларига ажратиб турувчи инвестиция мулки – бу молиявий ижара шартларига биноан эгалик қиладиган ва операция лизинг ёки капиталдан олинадиган даромад олиш учун мўлжалланган активлар (кўчмас мулк ва ер) ёки иккаласи ҳам киритилади. Бундай активни алоҳида тоифага ажратиш, уларнинг пул оқимларини асосан бошқа активлардан мустақил равишда ишлаб чиқариши билан боғлиқдир.

Ушбу тоифага қуйидагилар кириши мумкин: узоқ муддатда капиталдан фойда олиш учун мўлжалланган ерлар; фойдаланиш мақсади аниқланмаган ерлар; операция ижарага берилган ёки унинг учун мўлжалланган бинолар; келажакда операция ижарага бериш учун қурилаётган (реконструкция қилинган) мулклар ҳисобланади. Молиявий ижара шартномаси бўйича ижарага берилган ёки кейинчалик сотиш учун мўлжалланган, шунингдек, буюртмачининг топшириғига биноан қурилиш пудрати доирасида қурилаётган кўчмас мулк инвестиция мулкининг ушбу тоифаси ҳисобланмайди ва алоҳида стандартлар билан тартибга солинади. IAS 16 “Асосий воситалар” ва “Асосий воситалар” номли БҲМС ўртасидаги фарқли жиҳатлар қўйидаги 1-жадвалда акс эттирилган.

Юқоридаги БҲХС (IAS) 16 ва БҲМС 5 ўртасидаги қиёсий таҳлилдан келиб чиқиб шуни таъкидлаш зарурки, фикримизча, ушбу ҳолатда БҲМС қоидаларини қайта кўриб чиқиш зарурати мавжуд. Активлар, шу жумладан, асосий воситалар шахсий мулк объекти сифатида эмас, балки асосан корxonанинг маълум тарзда даромад келтирадиган ресурсни олишга қаратилган харажатлар ҳисобланади. Шунинг учун, профессионал

мулоҳазаларни қўллаш ва ресурсларни сотиб олиш харажатларини жорий давр харажатлари ёки активлар сифатида баҳолаш мақсадга мувофиқдир. Агар, харажатлар аҳамиятсиз бўлса, уларни ишончли баҳолаш мураккаблашса, улар келажакда иқтисодий фойда келтирмайди ва узоқ вақт фойдаланилмайди, сўнгра, улар жорий давр харажатлари сифатида тан олинади керак. Агар, харажатлар юқоридаги каби тан олиш мезонларига жавоб берса, улар актив сифатида тан олинади мақсадга мувофиқдир.

Умуман олганда, БҲХС бўйича асосий воситаларнинг таннархи бухгалтерия ҳисобининг миллий стандартига ўхшаш ҳолатда – тўғридан-тўғри харажатлар асосида шакллантирилади. Улар импорт божлари ва қайтариб берилмайдиган солиқлар билан сотиб олиш нархи (агар мавжуд бўлса) савдо чегирмаларини олиб ташлаган ҳолда, шунингдек, активни етказиб бериш ва уни фойдаланишга яроқли ҳолатга келтириш харажатларини ўз ичига олади. Бирок, бизнингча, кўриб чиқадиган бошқа муҳим хусусиятлари ҳам мавжуд.

5-сонли БҲМС моддий активларни тан олишнинг иккита мезонини белгилаб беради, бунга мувофиқ улар асосий воситалар сифатида тан олинади. Уларнинг қиймати сотиб олиш вақтида Ўзбекистонда белгиланган 1 йилдан ортиқ хизмат муддати ва бир бирлик учун базавий ҳисоблаш миқдорининг 50 бараваридан ортиқ қиймати (раҳбар қуйи чегарани белгилаш ҳуқуқига эга) белгиланган. 16-сонли БҲХСда эса, асосий воситалар қиймати бўйича чекловлар мавжуд эмас. Корхона қайси активларни асосий воситалар деб билишини ўзи аниқлаш ҳуқуқига эга ва бунда тан олиш мезонларига риоя қилиш, шу жумладан, қатор ҳолатларда профессионал мулоҳазадан фойдаланиш муҳимдир.

1-жадвал

16-сон БҲХС “Асосий воситалар” ва 5-сонли БҲМС “Асосий воситалар”нинг қиёсий таҳлили<sup>1</sup>

Мезон	16-БҲХС бўйича	5-сонли БҲМС бўйича
Асосий воситалар объекти сифатида тан олинishi	<p>1. Бир неча муддат фойдаланиш учун мўлжалланган.</p> <p>2. Ташкилотга мазкур объект билан боғлиқ келгуви иқтисодий нафлар келиши эҳтимоли мавжуд бўлса ва объектнинг бошланғич қийматини ишончли баҳолаш мумкин бўлса.</p> <p>3. Товарлар ва хизматларни ишлаб чиқариш ёки етказиб бериш жараёнида, лизингда ёки бошқа мақсадларда маъмуриятда фойдаланиш учун мўлжалланган моддий активлар.</p> <p>4. Объектнинг дастлабки нархини ишончли баҳолаш мумкин</p>	<p>1) бир йилдан ортиқ хизмат муддати;</p> <p>2) бир бирлик (гўплам) учун қиймати Ўзбекистон Республикасида (харид пайтида) белгиланган энг кам ойлик иш ҳақи миқдорининг эллик бараваридан ортиқ бўлган буюмлар;</p> <p>3) Асосий воситалар актив сифатида тан олинади, агар корхонага келгусида актив билан боғлиқ иқтисодий наф келиб тушишига ишонч бўлса ва актив қийматини аниқ баҳолаш мумкин бўлса</p>
Бошланғич қийматини шакллантириш	<p>Сотиб олиш нархидан, шу жумладан, импорт божлари ва қайтариб берилмайдиган сотиб олиш солиқларидан, савдо чегирмалари ва имтиёзларидан ташқари; активни белгиланган жойга етказиб бериш ва уни иш ҳолатига келтириш билан бевосита боғлиқ бўлган барча харажатлар ва асосий воситаларни демонтаж қилиш ва олиб ташлаш ва эгаллаб турган участкасини тиклаш харажатларининг дастлабки тахминий баҳоси</p>	<p>Харид қилинган асосий воситалар ҳақини тўлаш билан боғлиқ банк хизматлари, шу жумладан, аккредитив очиш, хорижий валютани ўтказганлиги ва конвертация қилганлиги учун банкка воситачилик ҳақи тўлаш бўйича харажатлар, шунингдек, шартномани тайёрлаш ва рўйхатга олиш харажатлари асосий воситаларнинг бошланғич қийматига киритилмайди, балки улар юзага келган ҳисобот даврида харажатлар сифатида тан олинади</p>
Тан олишдан кейинги баҳолаш	<p>1. Актив сифатида тан олинганидан сўнг, асосий восита объекти жамғарилган эскириш ва қадрсизланишдан жамғарилган зарарлар чегирилган ҳолда бошланғич қиймат бўйича ҳисобга олинishi лозим.</p> <p>2. Актив сифатида тан олинганидан сўнг, ҳаққоний қиймати ишончли тарзда баҳоланиши мумкин бўлган асосий восита объекти кейинги жамғарилган эскириш ва қадрсизланишдан кейинги жамғарилган зарарларни чегирган ҳолда, қайта баҳолаш санасидаги ҳаққоний қийматни акс эттирадиган қайта баҳоланган қийматда ҳисобга олинishi лозим. Ҳисобот даври охирида баланс қийматини унинг ҳаққоний қийматидан муҳим фарқланмаслиги учун қайта баҳолаш старли даражада мунтазам амалга оширилиши лозим</p>	<p>1. Асосий воситаларнинг бошланғич (қайта тиклаш) қиймати қайта баҳоланганда қайта баҳолаш ўтказилган санадаги уларнинг жамланган амортизацияси асосий воситаларнинг бошланғич (тиклаш) қиймати ўзгаришига мос индексларига тузатилади ҳамда кейинги ҳисобланадиган амортизация қайта баҳоланган қиймат ҳисобидан амалга оширилади.</p> <p>2. Асосий воситалар индексация йўли билан ёки расмий тасдиқланган бозор нархлари бўйича бевосита қайтадан ҳисоб-китоб қилиш орқали қайта баҳоланади</p>

<sup>1</sup> Муаллиф томонидан тузилган.

БҲМС ва БҲХС ўртасида яна бир муҳим фарқ мавжуд – бу халқаро бухгалтерия ҳисобида баланسدан ташқари счётлар қўлланилмаслигидир. Корхонага тегишли бўлган барча нарсалар ва ҳатто келажакда иқтисодий фойда олиш учун мулк ҳуқуқини топширмасдан фойдаланадиган барча қийматликлар баланسدә акс эттирилиши ва ҳисобга олиниши зарур.

Баланسدан ташқари счётлар мавзуси БҲХС тизими ва ушбу соҳадаги мутахассислар учун муаммо ҳисобланади. Трансформация жараёнида ушбу бухгалтерия объектларини БҲХС бўйича молиявий ҳисоботда қандай қилиб ишончли ва тўғри акс эттириш ҳақида мураккаб саволлар пайдо бўлади ва баъзи ҳолатларда ушбу услубий муаммо «Баҳоланадиган мажбурият, шартли мажбуриятлар ва шартли активлар» номли IAS 37-стандартдан фойдаланиш ва эслатмаларда ошқор қилиш орқали ҳал қилинади.

БҲМС инвентаризация объекти бўлган асосий воситаларни ҳисобга олиш бирлигини белгилайди ва асосий воситаларнинг инвентаризация объекти сифатида тан олинади:

- барча жиҳозлар ва аксессуарлар билан жиҳозланган объект;
- маълум бир мустақил функцияларни бажариш учун мўлжалланган алоҳида конструктив объект;
- бир бутунни ифодаловчи ва маълум бир ишни бажариш учун мўлжалланган конструктив бўғинли объектларнинг алоҳида тўплами. Булар бир хил ёки турли мақсадлар учун бир ёки бир нечта буюмлар бўлиб, улар умумий қурилмалар ва аксессуарларга, умумий бошқарувга эга бўлиб, битта фундаментга ўрнатилади. Комплексга киритилган ҳар бир объект ўз функцияларини мустақил равишда эмас,

балки фақат комплекснинг бир қисми сифатида бажариши мумкин.

Агар битта асосий воситада турли хил фойдаланиш муддатига эга бўлган бир нечта мустақил объектлар мавжуд бўлса, бухгалтерия ҳисобида ҳар бир бундай объект алоҳида мустақил инвентаризация объекти сифатида тан олинади.

16-сонли БҲХС асосий воситаларни тан олишда ишлатилиши керак бўлган ўлчов бирлигини аниқламайди.

16-сонли БҲХС талаби – компонентнинг қийматини бутун асосий воситанинг умумий қийматига, унинг фойдаланиш муддатига қараб баҳолаш асосида асосий воситаларнинг алоҳида таркибий қисмларининг алоҳида ҳисобини юритиш ҳисобланади. Агар алоҳида компонент ажратилиши ва бутун асосий воситалардан алоҳида сотилиши ёки мустақил равишда молиявий ижарага берилиши мумкин бўлса, унда компонент бухгалтерия ҳисобида қўлланилади, бундай ҳолда, амортизация ҳар бир компонент учун унумли фойдаланиш муддатига қараб мустақил равишда ҳисоблаб чиқилади.

Бухгалтерия ҳисобининг миллий стандартларида асосий восита тан олинган вақтда уларнинг ўлчов бирлигини аниқлаш 16-сонли БҲХС талабларига зид келмайди ва компонент ҳисобини юритиш талаби миллий стандартларда, шунингдек молиявий ҳисоботларнинг халқаро стандартларида бир хил кўзда тутилган.

Молиявий ҳисоботнинг халқаро стандартларида мавжуд бўлган бир неча таърифлар бухгалтерия ҳисобининг миллий стандартларида ёритиб берилмаган, масалан: кадрсизланишдан зарар, қопланадиган қиймат ва ташкилотга хос қиймат каби атамалардир.

Шундай қилиб, БҲХС ва БҲМСлар активларни асосий воситалар сифатида тан олиш бўйича энг умумий талабларини



ҳисобга олган ҳолда, таърифларда сезиларли фарқлар йўқ деган хулосага келишимиз мумкин, агар келажакда улардан иқтисодий фойда олиш мумкин бўлса ва активнинг ҳаққоний қиймати ишончли баҳоланиши мумкин бўлса, асосий воситалар актив сифатида тан олинади.

### Хулоса

Шундай қилиб, миллий ва халқаро стандартларга мувофиқ асосий воситаларни ҳисобга олишнинг умумий хусусиятлари ва фарқларини

ўрганиш асосида қуйидаги хулосаларни шакллантириш мумкин. Миллий стандартлар кўп жиҳатдан МҲХСга ўхшайди. Шу билан бирга, халқаро стандартлар асосий воситаларни тан олиш, баҳолаш ва амортизация қилиш тартибини ҳар томонлама ва аниқ белгилаш билан тавсифланади ва уларга маълум бир вазиятга нисбатан профессионал хулосалар ёрдамида ички ва ташқи фойдаланувчилар учун қарор қабул қилиш учун фойдали бўлган молиявий ҳисоботдаги маълумотларни акс эттириш ва ошкор қилишга имкон яратади.

### ҲОИДАЛАНИЛГАН АДАБИЁТЛАР

1. Ендовицкий Д. А., Мокшина К.Н. Сушность основных средств как объекта бухгалтерского учета в контексте проблем учета капитала.// Международный бухгалтерский учет, 2013 № 25.
2. Гадовое Э., Ҳасанов Н., Югай Л. Асосий воситалар ва номоддий активларни ҳисобга олиш ва солиққа тортиш / Солиқлар ва божхона ҳабарлари. - Тошкент: Иқтисодиёт ва ҳуқуқ дунёси, 2003.
3. Горбузов В.Ф. Финансово-кредитный словарь//под ред. В.Ф.Горбузова. – М.: Финансы и статистика, 2005. 900 с.
4. Мессон М. Основы менеджмента. Учебник. – М.: 1997. – 488 с.
5. Тошназаров С.Н. Иқтисодиётни модернизациялаш шароитида молиявий ҳисоботнинг назарий ва методологик асосларини такомиллаштириш. Монография. – Тошкент: Турон-Иқбол, 2018. 228-б.
6. Уразов К.Б. Асосий воситалар: ҳисоб сиёсати //Солиқ тўловчининг журнали. 1999. №11. – 29 - 31- бетлар
7. Фишер С., Дорнбуш Р., Шмалензи Р. Economics. Пер. со 2-го англ. изд. – М.: Дело ЛТД, 1995. – 864 с.
8. Шакарров А.М. Асосий воситалар ҳисоби ва назоратини ташкил қилиш (мулкчиликнинг турли хил шаклларида). Тошкент молия институти. и.ф.н., дисс. автореф.: 2000.
9. [www.bss.uz/rubric/37-mejdunarodnye-standarty-finansovoy-otchetnosti](http://www.bss.uz/rubric/37-mejdunarodnye-standarty-finansovoy-otchetnosti)
10. [www.lex.uz/docs/821041](http://www.lex.uz/docs/821041) 5-сонли “Асосий воситалар” номли БҲМС.



**УЎТ 371 (657.1)**

**Артиков Курбоназар Аманович,**  
*Тошкент молия институти*  
*мустақил изланувчиси.*  
*E-mail : [buxmin@edu.uz](mailto:buxmin@edu.uz)*

**ОЛИЙ ТАЪЛИМ МУАССАСАЛАРИ ФАОЛИЯТИНИ  
МОЛИЯЛАШТИРИШ МАНБАЛАРИ ҲИСОБИНИНГ НАЗАРИЙ  
АСОСЛАРИ ҲАМДА ХУСУСИЯТЛАРИ**

**Артиков Курбоназар Аманович,**  
*Самостоятельный соискатель Ташкентского*  
*финансового института.*  
*E-mail : [buxmin@edu.uz](mailto:buxmin@edu.uz)*

**ТЕОРЕТИЧЕСКИЕ ОСНОВЫ И ОСОБЕННОСТИ РАСЧЕТА  
ИСТОЧНИКОВ ФИНАНСИРОВАНИЯ ДЕЯТЕЛЬНОСТИ ВЫСШИХ  
УЧЕБНЫХ ЗАВЕДЕНИЙ.**

**Artikov Kurbonazar Amanovich,**  
*Independent applicant of the*  
*Tashkent Financial Institute,*  
*E-mail: [buxmin@edu.uz](mailto:buxmin@edu.uz)*

**THEORETICAL FOUNDATIONS AND FEATURES OF THE CALCULATION  
OF SOURCES OF FINANCING THE ACTIVITIES OF HIGHER  
EDUCATION INSTITUTIONS.**

**Аннотация.** Мақолада олий таълим муассасаларини молиялаштириш манбаларини назарий асослари ва молия тизимида амалга оширилаётган ислохотлар бюджет ташиқлотларида, жумладан, олий таълим муассасаларида молиявий маблағлар манбаларидан самарали фойдаланиш ўрганилган.

**Таянч сўзлар:** бюджет ташиқлотлари, давлат сектори, тўлов-контракт маблағлари, бухгалтерия ҳисоби, шартномалар, активлар, мажбуриятлар, харажатлар ҳисоби, ривожлантириш жамғармаси маблағлари.

**Аннотация.** В статье рассматриваются теоретические основы источников финансирования высших учебных заведений и проводимые реформы финансовой системы в бюджетных организациях, в том числе эффективное использование источников финансовых ресурсов в высших учебных заведениях.

**Ключевые слова:** бюджетные организации, государственный сектор, платежно-договорные фонды, бухгалтерский учет, договоры, активы, обязательства, хозрасчет, фонды развития.

**Annotation.** *The article examines the theoretical basis of the sources of funding of higher education institutions and the reforms implemented in the financial system in budget organizations, including the effective use of sources of financial resources in higher education institutions.*

**Keywords:** *budget organizations, public sector, payment-contract funds, accounting, contracts, assets, liabilities, cost accounting, development fund funds.*

### Кириш

Ўзбекистон Республикаси Президенти Шавкат Мирзиёев раҳбарлигида бошланган ҳамда ҳаётга татбиқ этилаётган изчил ислохотлар, амалий саъй-ҳаракатлар янги тараққиёт марраларини эгаллаш, замонга мос тарзда ривожланиш, халқимиз манфаатларини таъминлашга қаратилганлиги билан ғоят аҳамиятлидир. Жумладан, давлатимиз раҳбари таъкидлаб ўтганидек, давлат молиясини бошқаришда “...иқтисодий ислохотлар ва ижтимоий ўзгаришларни муваффақиятли амалга ошириш, энг аввало, иқтисодий ва молиявий органларнинг фаолияти самарадорлигига боғлиқдир” [1].

Бюджет ижросига оид тизимли норматив-ҳуқуқий база яратилди. Давлат бюджетининг ғазна ижроси жорий этилиши орқали бюджет ва бюджетдан ташқари маблағларнинг мақсадли ва манзилли сарфланиши таъминланди.

2017 – 2021 йилларда Ўзбекистон Республикасини ривожлантиришнинг бешта устувор йўналиши бўйича Ҳаракатлар стратегиясида ижтимоий соҳани ривожлантиришга алоҳида эътибор қаратилган. Ҳурматли Президентимиз Ш.Мирзиёев ўз асарларида “Биз амалга ошираётган иқтисодий ислохотлар ва ижтимоий ўзгаришларнинг самараси, биринчи навбатда, аҳолининг моддий аҳволи ва фаровонлигини, унинг ҳаёт даражаси ва сифатини оширишга қай даражада таъсир кўрсатаётгани билан ўлчанади”, [2] деб таъкидлаганлари ижтимоий соҳа

объектлари иқтисодиётимизда нақадар муҳим ўрин тутишини аниқлаб турибди. Ижтимоий соҳа объектлари асосан давлат бюджетидан молиялаштирилаётган бюджет ташкилотлари ҳисобланади.

### Мавзуга оид адабиётлар таҳлили

Молия тизимининг самарали фаолият юритишида давлат бюджети ҳамда молиявий назорати муҳим ҳисобланиб, унга мамлакатимизнинг етук иқтисодчи, назариётчи олимлари иқтисодиёт фанлари доктори, профессор Ш.Ш.Шодмонов ҳамда иқтисодиёт фанлари доктори, профессор Т.Жўраев томонидан шундай таъриф берилган: “Давлат пул маблағларининг асосий марказлашган фонди бўлмиш давлат бюджети молия тизимининг асосий бўғини бўлиб хизмат қилади. Давлат бюджети – давлат харажатлари ва уларни молиявий қоплаш маблағларининг йиллик режасидир”[3], деб изоҳ беришган.

Иқтисодиёт фанлари доктори, профессор М.М.Тўлаходжаева эса ўзининг илмий ишларида давлат молия тизимида “Молиявий назорат – бу бажаришнинг қутулган натижаларини белгилаш, таҳлил қилиш, ўлчаш йўли билан олинган маълумотларни баҳолаш ва ўзгартирувчи таъсир ёки ҳаракатларни ишлаб чиқиш жараёнида бир бутун бўлиб ҳаракатланувчи назорат субъектлари, объектлари, шакллари, турлари, методлари ҳамда воситалари йиғиндисидир”[4], деб илмий фикр билдирган.

Хорижий давлат олимларидан эса профессор Анвар Шах “Давлат бюджети

бу – ҳукумат томонидан белгиланган вақт давомида даромадлар ва харажатларни узлуксиз ҳисобда қайд этиб боришдир. Бу белгиланган давр мобайнида давлат тегишли фаолият турларини қачон ва қандай қилиб молиялаштириш мақсадини аниқлатади” [5], деб таъриф берган.

Шундай экан, жамиятимиз ижтимоий-иқтисодий ҳаётида юз бераётган туб ўзгаришлар, уларни миқдор жиҳатдан ифодалаш ва сифат жиҳатдан тавсифлаш, назорат ва таҳлил қилиш ҳамда бошқарув қарорларини қабул қилиш учун зарур бўлган ахборотлар олишда асосан ҳисоб тизимига мурожаат қилинади. Шу ўринда алоҳида таъкидлаш лозимки, давлат бюджетидан молиялаштирилаётган бюджет ташкилотларининг ҳисоб юритиш тизими ва молиявий ҳисоботларни тайёрлаш тартибини халқаро стандартлар талаблари асосида қайта кўриб чиқиш, ривожлантириш ва такомиллаштириб бориш давлатимиз бюджет тизимида амалга оширилаётган ислохотларнинг бош мақсадидир.

Бу борада мамлакатимиз иқтисодчи олимларидан иқтисодиёт фанлари номзоди Ш.В.Ғаниев ўзининг илмий ишида “Таълим тизимидаги бюджет ташкилотларида бухгалтерия ҳисобини ташкил этиш талаблар даражасида эмас. Республикамизда тегишли тартибда давлат рўйхатидан ўтказилган ва амал қилаётган бухгалтерия ҳисоби ва аудитнинг миллий стандартларини таълим тизимига жорий этиш ишлари суёт олиб борилмоқда” [6], деб таъкидлаган.

#### **Тадқиқот методологияси**

Мазкур мақолада илмий билишнинг анализ ва синтез, индукция ва дедукция, тизимли ёндашув, статистик, гуруҳлаш, таққослаш, омилли таҳлил усулларидан фойдаланилди. Чунки таққослаш асосида баҳолаш учун қўлланиладиган ҳар

бир кўрсаткич, ҳар бир рақам, назорат ва прогноз худди шундай кўрсаткич билан таққослагандагина аҳамиятли ҳисобланади. Таққослаш натижасида ишлаб чиқариш харажатларини тизимли назорат қилиш ва ҳар томонлама баҳолаш имкони бўлади.

#### **Натижа ва муҳокама**

Мамлакатимиз молия тизимида амалга оширилаётган ислохотлар бюджет ташкилотларида, жумладан, олий таълим муассасаларида молиявий маблағлар манбаларидан самарали фойдаланишни талаб этмоқда. Республикамизда иқтисодий ислохотлар амалга оширилаётган ҳозирги шароитда таълим тизимини молиявий соғломлаштиришнинг стратегик йўналиши, бюджетдан ажратилаётган маблағларни асосли равишда қисқартириб бориш орқали бюджетдан ташқари маблағларни кенг жалб этиш бозор иқтисодиётининг асосий талабларидан ҳисобланади. Таълим сифатини юксак даражада самарали ташкил этиш учун албатта моддий-техник базани етарли даражада эканлиги муҳим ҳисобланади. Шундан келиб чиқиб, олий таълим муассасалари биноларини қуриш ва реконструкция қилиш, жиҳозлаш, замонавий лабораториялар ташкил этиш, ўқитиш йўналишларини мақбуллаштириш, давлат таълим стандартларини янада такомиллаштиришни ўз ичига олган аниқ мақсадли тадбирлар белгилаб, уларни ўз вақтида амалга ошириш давлат бюджети маблағларини мақсадли ва манзилли сарфланишида муҳим аҳамият касб этади. Сўнгги йиллардаги иқтисодий ислохотларнинг самарасини бюджетдан молиялаштирилаётган олий таълим муассасаларини молиялаштиришдаги ижобий ўзгаришларда ҳам кўриш мумкин (1-расм).

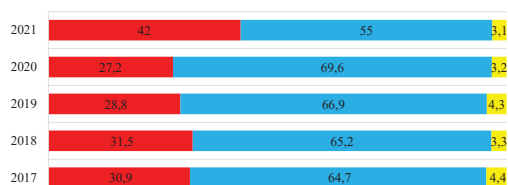

**1-расм. Олий ва ўрта махсус таълим вазирлиги тасарруфидаги олий таълим муассасаларини молиялаштириш манбалари (фоизда) [7]**

Маълумотлардан кўриш мумкинки, таҳлил қилинган давр оралиғида бюджетдан молиялаштириш манбалари йиллар бўйича турлича кўрсаткичларни қайд этган. Жумладан, 2021 йилда энг юқори 42,0 % кўрсаткич қайд этилган бўлса, 2020 йилда энг паст 27,2 % кўрсаткич қайд этилган. Кўриш мумкинки, маблағлар манбаларини жамига нисбатан олганда, энг юқори улуш тўлов-контракт маблағлари шакли бўйича шаклланган манбага тегишли. Ушбу манба бўйича таҳлил қилинган давр оралиғида деярли фаркли ўзгаришлар сезилмаган. Фақат 2020 йилга келибгина бошқа йилларга нисбатан кескин ўзгариш, яъни 69,6 % кўрсаткич қайд этилган бўлиб, ўсиш кузатилган. Ривожлантириш жамғармаси маблағлари жамига нисбатан олганда, энг кам улушга эга. Ўрганилган давр оралиғида 2021 йилда нисбатан паст 3,1 % кўрсаткич қайд этилган, бошқа йилларда эса фаркли ўзгаришлар сезилмаган.

Таълим сифатини юксак даражада самарали ташкил этиш учун албатта моддий-техник базани етарли даражада эканлиги муҳим ҳисобланади. Шундан келиб чиқиб, олий таълим муассасалари биноларини қуриш ва реконструкция қилиш, жиҳозлаш, замонавий лабораториялар ташкил этиш, ўқитиш йўналишларини мақбуллаштириш, давлат таълим стандартларини янада такомиллаштиришни ўз ичига олган аниқ мақсадли тадбирлар белгилаб, уларни ўз вақтида амалга ошириш давлат бюджети маблағларини мақсадли ва манзилли

сарфланишида муҳим аҳамият касб этади. Қуйида республикаимиз бўйича 2018 йилдан 2022 йилнинг II чорагигача бўлган даврдаги олий таълим муассасаларининг умумий сонини ҳамда ташкилий мақомидан келиб чиқиб турларини рақамларда келтириб ўтамиз (2-расм).

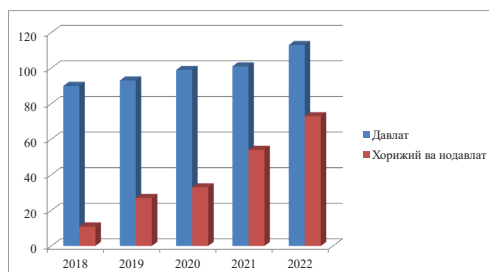

**2-расм. Республика бўйича олий таълим муассасалари сонининг йиллар кесимида ўзгариш динамикаси (сонда) [8]**

Ушбу расмдаги маълумотлардан кўришимиз мумкинки, олий таълим муассасаларининг сони 2018 йилдан 2022 йилгача бўлган даврда деярли бир-бирига яқин бўлган рақамларни кўришимиз мумкин. Аммо, 2022 йил ҳолати 2021 йилга нисбати бўйича рақамларга эътибор қаратадиган бўлсак, кескин тафовутни кўриш мумкин. Яъни республикаимиздаги маҳаллий олий таълим муассасалари сони 12 тага кўпайган. Хорижий олий таълим муассасаларининг филиаллари сони 19 тага кўпайган. Республикаимиздаги маҳаллий олий таълим муассасалари сони 2018 йилда 90 тани ташкил этган, хорижий олий таълим муассасаларининг филиаллари сони эса 11 тани ташкил этган.

Олий таълим даражасини сифат жиҳатдан ошириш ва тубдан такомиллаштириш, олий таълим муассасалари моддий-техник базасини мустаҳкамлаш ва модернизация қилиш, уларни замонавий ўқув-илмий лабораториялари, ахборот-коммуникация технологиялари билан жиҳозлаш мақсадида Ўзбекистон Республикаси Президенти Ш.Мирзиёев томонидан 2017 йил 20 апрелда “Олий

таълим тизимини янада ривожлантириш чора-тадбирлари тўғрисида”ги ПК-2909-сонли қарори қабул қилинди [9] ва олий таълим тизимини 2017–2021 йилларга мўлжалланган комплекс ривожлантириш дастури тасдиқланди. Дастурни амалга ошириш учун йўналтириладиган молиявий маблағлар 1,7 миллион сўмдан зиёд бўлиб, улардан 1,2 триллион сўми ўқув-лаборатория бинолари, спорт заллари ва талабалар турар жойларини реконструкция қилиш ва капитал таъмирлашга, 500 миллиард сўмдан ортиқ маблағлар эса ўқув-лаборатория ускуналари, мебель ва инвентарь билан таъминлаш, умумий тартибда фойдаланишга мўлжалланган, барча таълим муассасаларига хизмат кўрсатадиган лаборатория комплексларини ташкил этиш ҳамда ахборот-коммуникация технологияларини ривожлантиришга сарфланиши белгиланган.

Аммо ушбу илмий иш бажарилганлигига ўн йил муддат бўлганлигини ҳисобга олсак, бу муддат ичида бюджет ташкилотларида бухгалтерия ҳисобини ташкилий-услубий таъминоти тубдан ислоҳ қилиниб, норматив-ҳуқуқий ҳужжатларда кўплаб ўзгаришлар юз берди.

Юқоридаги таърифлардан келиб чиқиб хулоса қиладиган бўлсак, давлат секторида ташкилий-ҳуқуқий мақомига кўра субъектлар икки турга ажратилаётгандек, яъни “Бюджет ташкилотлари” ҳамда “Муассасалар”. Қуйида ушбу тушунчаларни қонунчиликда келтирилган манбалар билан илмий-назарий жиҳатдан асослашга ҳаракат қиламиз. Яъни Ўзбекистон Республикасининг 26 декабрь 2013 йилда қабул қилинган Бюджет кодексининг 4-моддасида “Бюджет ташкилотлари” тушунчасига қуйидагича: “Давлат функцияларини амалга ошириш учун белгиланган тартибда давлат ҳокимияти органларининг қарорига кўра ташкил этилган, Давлат бюджети маблағлари ҳисобидан сақлаб туриладиган нотижорат

ташкилот бюджет ташкилотидир. Бюджет ташкилотларини молиялаштириш шартлари ва уларнинг бюджет ҳисобини юритиш тартиби бюджет тўғрисидаги қонун ҳужжатлари билан белгиланади”, деб таъриф келтирилган.

Шунингдек, Ўзбекистон Республикасининг 21 декабрь 1995 йил (янги таҳрир. 19.04.2018 й.)да қабул қилинган Фуқаролик кодексининг 76-моддасида “Муассасалар” тушунчасига қуйидагича: “Бошқарув, ижтимоий-маданий вазифаларни ёки тижоратчиликдан иборат бўлмаган бошқа вазифаларни амалга ошириш учун мулкдор томонидан ташкил этилган ва тўла ёки қисман молиявий таъминлаб туриладиган ташкилот муассаса ҳисобланади.

Муассасанинг ўзига бириктириб қўйилган ва ўзи сотиб олган мол-мулкка бўлган ҳуқуқлари ушбу Кодекснинг 178-ва 180-моддаларига мувофиқ белгиланади.

Муассаса ўз мажбуриятлари бўйича ихтиёридаги пул маблағлари билан жавоб беради. Бу маблағлар етарли бўлмаса, тегишли мол-мулкнинг эгаси унинг мажбуриятлари юзасидан субсидиар жавобгар бўлади.

### Хулоса

Мазкур мақолада қуйидаги хулосаларга келинди:

– Давлат сектори тузилмаси кўп тармоқли бўлиб, унда бюджет ташкилотлари алоҳида ўринга эга. Бюджет ташкилотлари асосан давлатнинг аниқ бир функциясини амалга ошириш учун белгиланган тартибда бюджет маблағлари ҳисобига сақлаб туриладиган (соғлиқни сақлаш, таълим, ҳуқуқни муҳофаза қилувчи ҳамда қоидабузарлик ва жиноятларга қарши курашувчи органлар, мудофаа соҳаси ва унинг тизимидаги ташкилотлар ва бошқа кўплаб ижтимоий аҳамиятга молик бўлган) институционал бирликлардир, деб қараш мумкин.

– Ўзбекистон Республикасининг Бюджет кодексига “Бюджет ташкилот-

ларида бухгалтерия ҳисоби” жумласига аниқ таъриф келтирилмаган. Аммо кодекси матнларида “Бюджет ташкилотларида бюджет ҳисоби” жумлаларидан фойдаланилган. Шу сабабли ҳам ханузгача ушбу тушунчани иқтисодчилар томонидан турлича талқин қилиниб келинмоқда.

– Бюджет ташкилотларида бухгалтерия ҳисобининг мазмунини ёритиб бера оладиган муаллифлик таърифи

ишлаб чиқилди, яъни “Бюджет ташкилотларида бухгалтерия ҳисоби – ташкилотга даромадлар ва харажатлар сметалари доирасида ажратилган бюджет ва бюджетдан ташқари маблағлар ҳамда уларнинг ташкил топиш манбаларининг ҳаракати ва ҳолатини ўрганиш, назорат қилиш, бошқариш мақсадида бюджет ижросига оид ахборотларни шакллантириш тизимидир.

### Фойдаланилган адабиётлар

1. Ўзбекистон Республикасининг «Бухгалтерия ҳисоби тўғрисида»ги 2016 йил 13 апрель, ЎРҚ-404-сон қонуни.
2. Ўзбекистон Республикаси Президентининг «Молиявий ҳисоботнинг халқаро стандартларига ўтиш бўйича қўшимча чора-тадбирлар тўғрисида»ги ПҚ-4611-сон Қарори. 2020 йил 24 февраль.
3. Ўзбекистон Республикаси Бухгалтерия ҳисобининг миллий стандарти «Молиявий ҳисоботни тайёрлаш ва тақдим этиш учун концептуал асос» (АБ 09.09.2016 й. 475-1-сон билан рўйхатга олинган.)
4. Маҳсулот (ишлар, хизматлар)ни ишлаб чиқариш ва сотиш харажатлари таркиби ҳамда молиявий натижаларни шакллантириш тартиби тўғрисидаги Низом. Ўзбекистон Республикаси Вазирлар Маҳкамаси қарори. 5.02.1999 №54 сон.
5. Дусмуратов Р.Д. Бухгалтерия ҳисоби назарияси. Дарслик. –Т.:Фан ва технология, 2013. –476 б.
6. “Бюджет ташкилотларининг асосий воситаларининг эскиришини аниқлаш ва бухгалтерия ҳисобида акс эттириш тартиби тўғрисида”ги Низом Ўзбекистон Республикаси Адлия вазирлиги томонидан 2013 йил 19 декабрда 2538-сон билан рўйхатдан ўтган.
7. “Давлат ижтимоий суғуртаси бўйича нафақалар тайинлаш ва тартиби тўғрисида” Низом Ўзбекистон Республикаси Адлия вазирлиги томонидан 2002 йил 8 майда 1136-сон билан рўйхатдан ўтган.
8. “Бюджет ташкилотлари ва бюджет маблағлари олувчиларнинг харажатлар сметаси ва штат жадвалларини тузиш, тасдиқлаш ва рўйхатдан ўтказиш тартиби тўғрисидаги” Низом Ўзбекистон Республикаси Адлия вазирлиги томонидан 2014 йил 15 декабрда 2634-сон билан рўйхатдан ўтган.
9. Олий таълим муассасалари бошқарув, техник, хизмат кўрсатувчи ва ўқув-ёрдамчи ходимларининг намунавий штатлари Ўзбекистон Республикаси Адлия вазирлиги томонидан 2017 йил 21 февралда 2859-сон билан рўйхатдан ўтган.
10. “Бюджет ташкилотларида бухгалтерия ҳисоби тўғрисида”ги Йўриқнома Ўзбекистон Республикаси Адлия вазирлиги томонидан 2010 йил 22 декабрда 2169-сон билан рўйхатдан ўтган.
11. Олий таълим муассасалари талабаларига стипендиялар тайинлаш ва тўлаш тартиби тўғрисида Йўриқнома. Ўзбекистон Республикаси Адлия вазирлигида 2004 йил 16 апрелда 1339-сон билан рўйхатга олинган.
12. Бюджет ташкилотлари ва бюджет маблағлари олувчиларнинг даврий молиявий ҳисоботларини тузиш, тасдиқлаш ҳамда тақдим қилиш бўйича Қоидалар (Ўз. Р.си А.В. томонидан 2018 йил 15 февралда 2971-сон билан рўйхатдан ўтган.



УЎТ 657.1(330)

Мукумов Зафар Авазмуротович,  
ТМИ доценти

**ХЎЖАЛИК ЮРИТУВЧИ СУБЪЕКТЛАРДА ИННОВАЦИОН ФАОЛИЯТ  
ХАРАЖАТЛАРИНИНГ ТАРКИБИ ВА УЛАРНИ ҲИСОБГА ОЛИШНИНГ  
УСЛУБИЙ ЖИХАТЛАРИ**

Мукумов Зафар Авазмуротович,  
доцент ТФИ

**СОСТАВ ЗАТРАТ НА ИННОВАЦИОННУЮ ДЕЯТЕЛЬНОСТЬ И  
МЕТОДОЛОГИЧЕСКИЕ АСПЕКТЫ ИХ УЧЁТА В ХОЗЯЙСТВУЮЩИХ  
СУБЪЕКТАХ**

Mukumov Zafar Avazmurotovich,  
Associate professor of TFI

**CONSIST OF COSTS OF INNOVATIVE ACTIVITY IN BUSINESS  
SUBJECTS AND METHODOLOGICAL ASPECTS OF THEIR ACCOUNTING**

**Аннотация.** Мазкур мақолада хўжалик юритувчи субъектларда инновацион фаолият харажатларининг таркиби ва уларни ҳисобга олишининг услубий жиҳатлари кўриб чиқилган. Шунингдек, инновацион фаолият харажатларининг туркумланиши ва ушбу фаолиятнинг ўзига хос хусусиятларидан келиб чиққан ҳолда бухгалтерия ҳисобида аниқ, батафсил маълумотларни шакллантиришни таъминлаш бўйича илмий таклифлар берилган.

**Таянч сўзлар:** инновация, инновацион фаолият, харажат, калькуляция, маҳсулот, таннарх, даромад, фойда, инновацион жараён, ишлаб чиқариш, молиявий натижа, умумишлаб чиқариш, инновацион сиёсат, технология, амортизация, инвентаризация.

**Аннотация.** В данной статье рассматривается состав затрат на инновационную деятельность в хозяйствующих субъектах и методологические аспекты их учета. Также был дан научных предложений по обеспечению формирования точной, детализированной информации в бухгалтерском учете на основе классификации затрат на инновационную деятельность и специфических особенностей этой деятельности.

**Ключевые слова:** инновация, инновационная деятельность, стоимость, расчет, продукт, себестоимость, доход, прибыль, инновационный процесс, производство, финансовый результат, общее производство, инновационная политика, технология, амортизация, инвентаризация.

**Abstract.** This article examines the composition of innovation activity costs in economic entities and methodological aspects of their accounting. Also, a number of scientific proposals



were given to ensure the formation of accurate, detailed information in accounting based on the classification of innovation activity costs and the specific characteristics of this activity.

**Keywords:** innovation, innovation activity, cost, calculation, product, cost, income, profit, innovation process, production, financial result, total production, innovation policy, technology, depreciation, inventory.

### Кириш

Ўзбекистон Республикаси иқтисодиётида бозор муносабатлари ривожланиши рақобат кучайишига, бу эса, иқтисодиёт тармоқларининг доимо ўзгараётган муҳитига мослаштириб борилишини талаб қилмоқда. Демак, бу борада инновацион муҳитга сарфланган маблағлар алоҳида аҳамият касб этади. Шу боис, маҳсулот рақобатбардошлигини ошириш учун мамлакат тадбиркорларидан жаҳон бозорларида мустақам ўрин эгаллашлари, юқори технологияни мужассамлаштирган ҳолда янги маҳсулотлар ишлаб чиқаришни таъминлашлари талаб қилинади.

Иқтисодиёт тармоқларида барқарор юқори ўсиш суръатларини таъминлаш орқали келгуси беш йилда аҳоли жон бошига ялпи ички маҳсулотни — 1,6 баравар ва 2030 йилга бориб аҳоли жон бошига тўғри келадиган даромадни 4 минг АҚШ долларидан ошириш ҳамда «даромади ўртачадан юқори бўлган давлатлар» қаторига кириш учун замин яратилади [1]. Кенг қўламли ва самарали ислохотларимиз натижасида ялпи ички маҳсулот ҳажми илк бор 80 миллиард доллардан ошди. Иқтисодиётимизга шу йилнинг ўзида 8 миллиард доллар тўғридан-тўғри хорижий инвестициялар кириб келди, экспортимиз эса, 19 миллиард долларга етди [2].

Иқтисодиётни янада ривожлантириш шароитида инновацион фаолиятни молиялаштириш давлатнинг муҳим инвестицион тадбирларидан бири бўлиб, қуйидаги стратегик вазифалар бажарилишини таъминлайди:

– фан-техниканинг илғор ютуқлари амалиётга татбиқ этилиши орқали мил-

лий иқтисодиётнинг таркибий жиҳатдан технологик қайта қурилишини таъминлаш;  
– мамлакат иқтисодиётининг устувор йўналишида фан-техника ва инновацион потенциални сақлаб қолиш ва ривожлантириш.

Жаҳон амалиёти кўрсатишича, глобал иқтисодий рақобатда фақатгина фан-техника ривожига қулай шарт-шароитлар яратиб берилган мамлакатларда фаолият юритаётган хўжалик субъектлари нисбий устунликка эга бўлади. Мутахассислар фикрича, ривожланган дунё мамлакатлари 50 та макротехнологиянинг 45 тасига эгалик қилади, 80–90 % юқори технологияда ишлаб чиқарилган маҳсулотлар ҳамда ушбу маҳсулотлар экспортининг деярли барчаси ривожланган мамлакатлар ҳиссасига тўғри келмоқда [3].

Мамлакат иқтисодиёти ва хўжалик субъектларининг тадбиркорлик фаолиятига таъсир этишнинг асосий омилларидан бири – бу давлат иқтисодий сиёсатининг бўғинларидан ҳисобланувчи инновация сиёсатидир. Давлат инновация сиёсати ёрдамида бевосита ишлаб чиқариш ҳажми суръатларининг ошишига, фан-техника тараққиёти тезлашишига, ижтимоий ишлаб чиқариш тузилишининг ўзгариши, ижтимоий муаммоларни ҳал қилишга таъсир ўтказа олади.

Инновациялар ишлаб чиқаришни кенгайтириш ва ривожлантириши асосий фондларнинг маънавий ва жисмоний эскиришини камайтириш, ишлаб чиқариш техник даражасини ошириш, алоҳида корхоналар яратадиган маҳсулотлар сифатини ошириш ва рақобатбардошлигини таъминлаш каби мақсадларга эришиш учун ҳам зарурдир.

**Мавзуга оид адабиётлар шарҳи**

Мамлакатимизда ва хорижий мамлакатларда чоп қилинган адабиётларда бозор иқтисодиёти шароитида харажатларнинг туркумланиши ва уларнинг харажатлар ҳисоби ва назоратини ташкил қилишда қўлланилиши бўйича ягона фикр мавжуд эмас.

Бир қатор иқтисодчилар харажатларнинг фақат бир неча белгилари бўйича туркумланишини таклиф қилса, бошқалари аксинча турли белгилари бўйича туркумланишни тавсия қилади. Масалан, С.С.Сатубалдин фикрига кўра: “АҚШ даги турли фирмаларнинг ишлаб чиқариш харажатлари тўғрисидаги маълумотларни ўрганиш натижасида уларни иқтисодий мазмунига кўра асосий харажатлар (Tied Costs) ва устама харажатлар (Overhead Costs) шаклида гуруҳлаш имкониятини беради. Асосий харажатларга фақат материал ва ишлаб чиқариш – саноат ходимларининг бевосита тайёр маҳсулот ишлаб чиқариш учун қилинган меҳнат ҳақи харажатлари кўшилади, қолган ҳамма харажатлар устама харажатларга тааллуқлидир” [4].

Худди шу фикрни Энтони Р., Рис Дж. ҳам қўллаб-қувватлайди: “Ўзгарувчан харажатлар – ишлаб чиқариш (маҳсулот ишлаб чиқариш) ҳажмига тўғри мутаносиб равишда ўзгарадиган умумий сумма ўзгарувчи харажатлардир”. Доимий харажатлар – маълум даврдаги харажат қисми бўлиб, ишлаб чиқариш ҳажми ўзгаргани билан умумий сумма ўзгармайди” [5].

Худди шу фикрни Б.Нидлз, Х.Андерсон, Д.Колдуэлл, С.А.Николаева, З.В.Кирьянова, В.Ф.Палий, К.Т.Тайгашиновалар ҳам қўллаб-қувватлайди.[6]

Шуни алоҳида таъкидлаш зарурки, республикаимизда 1999 йил 5 февралдан бошлаб амалда қўлланилаётган

“Харажатлар таркиби тўғрисидаги низом” га мувофиқ харажатларни ишлаб чиқариш ҳажмига боғлиқлигига қараб доимий ва ўзгарувчан харажатларга туркумланиши бошланди. Ўзгарувчан харажатлар маҳсулот таннархига киритилади, доимий харажатлар эса давр харажатлари таркибида ҳисобга олинади ва ўша даврнинг молиявий натижасида ҳисобидан қопланади. Кўпчилик иқтисодчилар харажатлар ҳисобининг ушбу тизимини ижобий баҳолайди (Ч.Т.Хорнгрен, Дж.Фостер, Ф.Р.Мюмшер, М.Корренбауэр, С.А. Николаева, Н.П.Кондраков, З.М.Кирьянова, А.А.Керимовлар) ва замонавий бухгалтериянинг батафсил модули, деб баҳолайдилар [7].

Уларнинг фикрича харажатларни доимий ва ўзгарувчан харажатларга гуруҳланиши ва доимий харажатларнинг ўша давр харажати сифатида тан олинishi ва фойда ҳисобидан қопланиши ижобий ҳол. Сабаби давр харажатлари тайёр маҳсулотларнинг ҳаракати билан боғлиқ эмас. Шунингдек, харажатлар ҳисобининг ушбу тизимида маҳсулотларни сотиш билан боғлиқ бўлган риск давлат ва корхона ўртасида бўлинади, яъни давлат дастлабки даврда фойданинг камайishi ҳисобига кам солиқ олса, кейинги даврда кўпроқ солиқ суммасига эга бўлади.

Республикаимизнинг бир қатор йирик иқтисодчи олимлари иқтисодиёт тармоқларининг ўзига хос хусусиятларини эътиборга олган ҳолда харажатларнинг таркиби ва туркумланишига доир илмий тадқиқотлар республикаимиз ёш олимларининг илмий тадқиқотларида ҳам ўз аксини топган. Масалан, М.Х.Юсупов қурилиш материаллари ишлаб чиқариш корхоналарида, Д.Азларов нон маҳсулотлари ишлаб чиқарувчи корхоналарда, Б.Мақсудов пахтани қайта ишлаш корхоналарида,

Б.Ҳақимов фермер хўжаликларида харажатлар таркиби ва туркумланиши бўйича илмий таклиф ва амалий тавсиялар ишлаб чиқишган. Республикамизда нашр қилинган дарслик ва ўқув қўлланмаларда ҳам харажатлар таркиби ва туркумланиши батафсил ёритилган. Масалан, А.С.Сотиволдиевнинг “Замонавий бухгалтерия ҳисоби”, Б.А.Ҳасановнинг “Бошқарув ҳисоби”, О.Бобожонов ва Жуманиёзовларнинг “Бошқарув ҳисоби”, А.К.Ибрагимов ва (бошқалар) нинг “Молиявий ва бошқарув ҳисоби” китобларида бу масалалар атрофлича ёритилган. Аммо республикамизда нашр қилинган бухгалтерия ҳисоби ва аудитга оид илмий ва ўқув-услубий ишларда инновацион фаолият харажатлари таркиби ва туркумланиши ўрганилмаган.

#### Тадқиқот методологияси

Хўжалик юритувчи субъектларда инновацион фаолият харажатларининг таркиби ва уларни ҳисобга олишнинг услубий жиҳатларини ёритиш бўйича олиб борилган тадқиқотларда илмий абстракциялаш, монграфик кузатув, қиёслаш, индукция ва дедукция каби тадқиқот усулларида фойдаланилган.

#### Натижа ва муҳокама

Хўжалик юритувчи субъектлар асосий фаолиятни амалга ошириш жараёнида сарфланадиган ишлаб чиқариш харажатларини 21-БҲМСга асосан счётлар режасининг “Товар-моддий захиралар” бўлимидаги счётларда ҳисобга олади. Ушбу бўлимдаги счётлар харажатларнинг иқтисодий мазмунидан ҳамда уларнинг қандай мақсадда сарфланишидан келиб чиққан ҳолда ҳисобга олинади. Ушбу бўлимда харажатларни ҳисобга олиш учун 1500, 1600, 2000, 2300, 2500, 2600, 2700 ҳисобга олувчи счётлар мавжуд.

Юқорида келтирилган счётларда ҳисобга олинадиган харажатлар ва уларнинг таркибини ўрганадиган бўлсак, инновацион фаолият харажатларини ҳамда олинадиган натижаларни (маҳсулот, хизмат, технология ва ҳ.к) ушбу счётларда ҳисобга олишнинг имкони йўқ. Чунки, биринчидан, ушбу счётларнинг тайинланиши ва вазифалари мутлақо бошқа, иккинчидан, уларнинг бирортасида инновацион фаолиятга сарфланган харажатларни умумлаштиришнинг имкони мавжуд эмас. Шунинг учун ҳам инновацион фаолият харажатлари тўғрисида аниқ ва батафсил маълумотларни шакллантириш учун алоҳида счётни тайинлаш мақсадга мувофиқ, деб ҳисоблаймиз.

Фикримизча, бунинг учун счётлар режасининг 2-бўлимида бўш турган тартиб рақами 2200 бўлган счётдан фойдаланиш зарур, яъни ушбу счётни 2200 – “Инновацион фаолият харажатларини ҳисобга олувчи счётлар” деб номлаш зарур. Хўжалик юритувчи субъектнинг инновацион фаолияти тўғрисидаги ахборотларни умумлаштириш 2200 – “Инновацион фаолият харажатларини ҳисобга олувчи счётлар” да амалга оширилиши лозим.

Фикримизча, инновацион фаолият харажатларининг туркумланиши ва ушбу фаолиятнинг ўзига хос хусусиятларидан келиб чиққан ҳолда бухгалтерия ҳисобида аниқ ҳолда батафсил маълумотларни шакллантиришни таъминлаш учун 2200 – “Инновацион фаолият харажатларини ҳисобга олувчи счётлар” да қуйидаги иккинчи тартибли счётларни ташкил қилиш (юрйтиш) тавсия қилинади:

2210 – “Янги маҳсулотни яратиш харажатлари”;

2220 – “Янги хизмат турини яратиш харажатлари”;

2230 – “Янги технологияни яратиш харажатлари”;

2240 – “Олинадиган натижаларнинг фойдаланиш аниқ бўлмаган инновацион фаолият харажатлари”;

2250 – “Муваффақиятсиз тугалланган инновацион фаолият харажатлари”;

2260 – “Инновацион фаолиятнинг умумишлаб чиқариш харажатлари”;

2270 – “Инновацион фаолиятнинг ташкилий-бошқарув харажатлари”.

Инновацион фаолият харажатларини ва улардан олинган натижаларни юқорида тавсия этилган счётларда акс эттириш алоҳида аҳамиятга эга. Ушбу ҳисоб жараёнини куйидаги тартибда амалга ошириш тавсия қилинади.

Дастлаб инновацион фаолиятга сарфланган харажатлар кўйилган мақсаддан келиб чиққан ҳолда 2210, 2220, 2230, 2240, ва 2260 счётларнинг дебетида ҳисобга олинади ҳамда сарфланаётган харажатларни эса уларни ҳисобга олувчи 1000, 0200, 2310, 6010, 6510, 6710 ва харажатларнинг сарфланишига қараб тегишли счётларнинг кредитида акс эттирилади (1-жараён) (1-расмга қаранг).

Бу харажатлар асосан инновацион фаолиятни амалга оширишнинг тўғри харажатлари бўлиб, фақат умумишлаб чиқариш харажатлари 2260 счётга олиб борилади. Шунинг учун ҳам 2260 счётнинг дебетидаги харажатлар суммаси 2210 – 2240 счётларда инновацион фаолиятдан олинishi зарур бўлган маҳсулот (хизмат, технология ва бошқалар) ўртасида тақсимланиши лозим. Тақсимлаш ҳисобот даври охирида амалга оширилади (2-жараён). Умумишлаб чиқариш харажатларини инновацион фаолиятда яратиладиган маҳсулотларнинг сметада белгиланган бевосита харажатларининг салмоғига мутаносиб тақсимлаш мақсадга мувофиқ, деб ҳисоблаймиз.

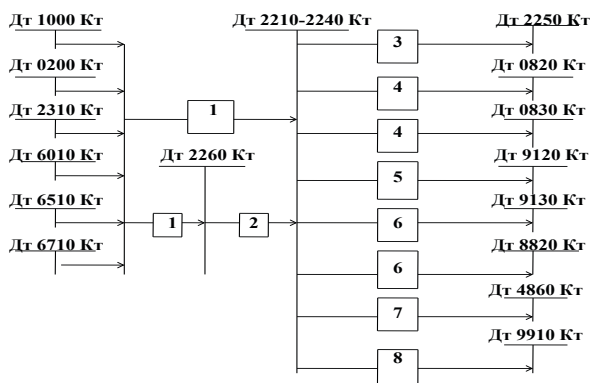

1-расм. Инновацион фаолият харажатларини бухгалтерия ҳисоби счётларида акс эттириш схемаси<sup>1</sup>

Иқтисодий адабиётларда умумишлаб чиқариш харажатларини тақсимлашда меҳнат ҳақи харажатларига мутаносиб тақсимлаш, ҳақиқий харажатлар суммасига мутаносиб тақсимлаш, иш ҳақи материал ва амортизация харажатлари суммасига мутаносиб тақсимлаш ва бошқалар тавсия қилинади. Чунки бунда, энг аввало, инновацион фаолиятда умумишлаб чиқариш харажатларининг вужудга келишининг ўзига хос хусусияти эътиборга олинган, яъни лаборатория сарфланаётган электр энергия, иситиш, амортизация, жорий ремонт ва ҳоказолар. Бу харажатларни инновацион фаолиятдан олинётган маҳсулотлар (хизмат, технология ва ҳоказолар) ҳажми, миқдори ёки қиймати билан боғлаш жуда қийин ва мураккаб ҳисоб-китобларни вужудга келтиради, энг асосийси бу жараён жуда қимматга тушиб кетади ва ўзини оқламаслиги мумкин. Шу билан биргаликда бу жуда оддий, кам меҳнат талаб қилади ва бошқа усулларга нисбатан харажатларни объектив тақсимланишини таъминлайди.

Шу билан инновацион фаолият амалга ошириш билан боғлиқ ишлаб

<sup>1</sup> Муаллиф томонидан тузилган.

чиқариш харажатларини ҳисобга олиш жараёни тугайди ва бу фаолият харажатларидан, агар мавжуд бўлса муваффақиятсиз тугалланган инновацион фаолият харажатлари ажратилиб, 2250 – “Муваффақиятсиз тугалланган инновацион фаолият харажатлари” счётининг дебетига ўтказилади (3-жараён). Шундан сўнг инновацион фаолиятдан олинган маҳсулот (хизмат, технология ва ҳоказо) ларга сарфланган ҳақиқий харажатлар олинган натижаларнинг ўз фаолиятида фойдаланиш (4-жараён) ва сотиш (5-жараён) мақсадидан келиб чиққан ҳолда, шунингдек уларни мақсадли молиялаштириш манбаларини эътиборга олган ҳолда (6-жараён), муваффақиятсиз тугалланган инновацион фаолият харажатлари буюртмачилар томонидан қопланадиган бўлганида (7-жараён) ва қоплаш манбаси мавжуд бўлмаганида корхонанинг якуний молиявий натижасида инновацион фаолиятдан кўрилган зарар сифатида (8-жараён) акс эттирилади. Инновацион фаолият харажатлари ҳисобида ечимини кутаётган навбатдаги масала аналитик ҳисобни ташкил қилиш билан боғлиқдир. Чунки аналитик ҳисоб маҳсулот (хизмат, технология ва ҳоказо) ларни ишлаб чиқариш учун сарфланаётган харажатлар ва уларнинг таркиби тўғрисида аниқ ва батафсил маълумот олиш имконини беради. Шунинг учун ҳам бухгалтерия ҳисоби амалиётида корхоналарда ишлаб чиқарилаётган маҳсулот, иш ва хизматларига сарфланаётган харажатларни ҳисобга олиш ҳамда таннархни калькуляция қилиш мақсадида ҳар бир маҳсулот (иш ва хизмат) турларига алоҳида аналитик счётлар очилади.

Аммо тадқиқот объекти ҳисобланган “Ўзбеккимёмаш” АЖ да амалга оширилаётган инновацион фаолият амалиёти билан танишиш ушбу корхонада

харажатларнинг аналитик счёти ҳар бир маҳсулот (хизмат, технология) турига эмас, балки уларнинг гуруҳлари бўйича юритилганлигини кўриш мумкин.

Бу, ўз навбатида, инновацион фаолият харажатлари тўғрисидаги маълумотларнинг аниқлигига ва кенг қамровли бўлишига таъсир кўрсатади. Ҳар бир маҳсулотни яратиш учун сарфланган харажатларнинг аналитик ҳисоби алоҳида юритилмаслигининг сабаби корхонада 2022 йилнинг ўзидан 34 янги маҳсулот тури ишлаб чиқилганлигидир. Шу боис, қуйида “Ўзбеккимёмаш” АЖ да бешта янги маҳсулотга кетган харажатлар таркибини келтирамиз (1-жадвал).

Бухгалтерия ҳисобини тартибга солувчи меъёрий ҳужжатларда, шунингдек, иқтисодий адабиётларда ҳам инновацион фаолиятнинг ўзига хос хусусиятидан келиб чиққан ҳолда харажатларни иккига бўлган ҳолда лойиҳалаштириши ва ҳисобга олиниши лозим. Биринчи инновацион фаолиятнинг илмий тадқиқот ишлари босқичи ва у муваффақиятли тугаллангандан сўнг эса навбатдаги тажриба-конструкторлик ишлари амалга оширилиши зарур. Инновацион фаолиятнинг бундай ўзига хос технологик жараёнини ҳисобга олинадиган бўлса, янгидан яратилаётган ҳар бир маҳсулот (хизмат, технология ва ҳоказо) лар учун 2 тадан аналитик ҳисоб ташкил қилиниши лозим. Шунинг учун ҳам тадқиқот объектида харажатларнинг аналитик ҳисобини маҳсулотларнинг гуруҳлари бўйича юритиш белгиланган.

*1-жадвал*

**2022 йилда «Ўзбеккимёмаш» АЖ янги маҳсулотларга қилинган харажатлар ва уларнинг таркиби<sup>2</sup>, сўмда**

№	Харажатлар таркиби	Зинали ва майдонли сўрувчи мослама	Сеператор блоки С-101	Нефть сўрувчи тебранма мослама СК-6-2.1-2800	Иссиқлик алмаштирувчи қисм	Иситувчи мослама
1	Материаллар	107859835	7830810	14422435	298514194	30512627
2	Сотиб олинган ва яримтайёр маҳсулотлар	0	131866000	21451326	0	6075000
3	Қайтариладиган чиқиндилар	-1260611	-53774	-205344	-2092369	-430525
4	Технологик ёқилғи	1836152	97432	205344	36931	157238
5	Жами	108435376	139740469	35956247	296458756	36314341
6	Асосий иш ҳақи	20253725	4031990	6015049	9384036	6088795
7	Қўшимча иш ҳақи	2415483	441683	640726	1031753	668971
8	Ягона ижтимоий солиқ	5440610	1073681	1597386	2499789	1621864
9	Ишлаб чиқариш аҳамиятига эга устама харажатлар	41007859	7383138	12020002	17452542	11344728
10	Умумий харажатлар	25308056	4791855	7151696	11160791	7239453
11	Қолип мослама	5063431	1007998	1503762	3000000	1522199
12	Моделли	479100	-	361120	-	-
13	Бракдан йўқотишлар	561512	-	79456	-	-
14	Божхона тўловлари	7996839	-	-	-	64800352
15	Жами ишлаб чиқариш таннархи	216961991	158470814	65325444	3409876667	-
16	Кутилмаган фойда	-	-	-	-	-
17	Шартнома (эркин, улгуржи). Баҳо ҚҚС сиз	245982947	193334393	77797252	416004954	79056429
18	Шартнома(эркин, улгуржи). Баҳо ҚҚС билан	-	232001272	93356702	499205945	94867715

<sup>2</sup> “Ўзбеккимёмаш” АЖ маълумотлари асосида муаллиф томонидан тузилган.



Фикримизча, бухгалтерия ҳисоби инновацион фаолият харажатлари тўғрисида аниқ батафсил ва кенг камровли маълумотларни шакллантириш учун ҳисоб жараёнини қуйидаги тартибда амалга ошириш мақсадга мувофиқ деб ҳисоблаймиз. Дастлаб инновацион фаолиятнинг икки босқичда амалга оширилишини ҳисобга олган ҳолда ҳар бир яратилаётган маҳсулот турига сарфланадиган харажатлар таркибидан келиб чиққан ҳолда иккита харажатларни ҳисобга олиш карточкасини юритиш тавсия қилинади. Унда лойиҳадан келиб чиққан ҳолда харажатларнинг сметаси тузилади ва қуйидаги кўрсаткичлар ўз аксини топиши зарур:

– Хўжалик муомаласи амалга оширилган сана ва ҳужжат рақами.

– Хўжалик муомаласининг қисқача мазмуни.

– Харажатлар таркиби моддалари бўйича.

– Олинган натижаларнинг қисқача мазмуни.

– Смета бўйича сарфланиши лозим бўлган харажатлар суммаси.

– Ҳақиқатда сарфланган харажатлар.

– Жами харажат ва уларнинг сметадан четланиши (2-жадвалга қаранг).

Ушбу карточка маълумотлари асосида маҳсулотни яратиш билан боғлиқ харажатлар сметадаги қиймат билан таққосланиб, узлуксиз ҳисобга олиш ва назорат қилиш таъминланади. Ушбу харажатларнинг ҳисоб карточкасини корxonанинг бош иқтисодчиси, бухгалтер ва илмий тадқиқот ишларини олиб бораётган бўлимнинг раҳбари (масъул шахс) тузади, уни корxonанинг инновацион фаолият бўйича директор ўринбосари тасдиқлайди.

Худди шундай харажатларни ҳисобга олиш карточкаси тажриба-конструкторлик ишларини амалга ошириш учун ҳам тузилади. Аммо ушбу ҳисоб карточкасида маҳсулотни яратиш учун илмий тадқиқот ишларига сарфланган харажатларнинг

ҳаммаси бошланғич қолдиқ сифатида келтирилади (3-жадвалга қаранг).

Инновацион фаолиятнинг умумишлаб чиқариш харажатлари ҳам харажатларни ҳисобга олиш карточкасида алоҳида ишлаб чиқариш бўлинмалари бўйича юритилади. Бунда инновацион фаолиятнинг илмий тадқиқот ишлари ва тажриба-конструкторлик ишлари бошқа-бошқа ишлаб чиқариш бўлинмаларида олиб борилса, уларнинг умумишлаб чиқариш харажатлари ҳам алоҳида ҳисобга олиш карточкаларида юритилиши зарур. Сўнгра бу харажатлар ушбу бўлинмаларда яратилаётган янги маҳсулот (хизмат, технология ва ҳоказо) лар ўртасида юқорида тавсия қилинган усулга мутаносиб равишда тақсимланиши лозим. Харажатларни ҳисобга олиш карточкалари маълумотлар асосида яратилган маҳсулот (хизмат, технология ва ҳоказо) ларнинг ишлаб чиқариш таннархини аниқ ҳисоблаш имкониятлари мавжуд. Шу билан биргаликда муваффақиятсиз тугалланган инновацион фаолият харажатларини ҳам маҳсулот (хизмат, технология ва ҳоказо) ларнинг турлари бўйича аниқ ҳисобга олиш йўлга қўйилади ва улар буюртмачи ёки харажатларни тўлаш учун масъул бўлган хўжалик юритувчи субъектлар билан ҳисоблашишлар, шунингдек, харажатларни қоплаш имконияти бўлмаганда эса корхона зарарига олиб бориш учун бугунги кундаги харажатларни инвентаризация қилиш каби мураккаб ҳисоб-китобларга ҳеч қандай ҳожат қолмайди.

Энди инновацион фаолият харажатларининг аналитик ҳисобини ташкил қилиш масаласига қайтадиган бўлсак, юқорида тавсия қилинган харажатларни ҳисобга олиш карточкаси бу жараёни анча осонлаштиради. Чунки энди харажатларни маҳсулот турлари бўйича ҳисобга олиш учун алоҳида аналитик ҳисоб юритишга эҳтиёж йўқ. Фикримизча, инновацион фаолият харажатларини

2-жадвал

Тасдиқлайман \_\_\_\_\_

Инновацион фаолият бўйича директор  
ўринбосари **Х.Б. Болтаев**

Маҳсулот номи \_\_\_\_\_ яратиш учун олиб бориладиган илмий тадқиқотларга  
сарфланадиган харажатларни ҳисобга олиш карточкаси

Сана	Хуж- жат рака- ми	Ўзувларнинг мазмун	Х А Р А Ж А Т Л А Р										Олинган натижа тўғрисида қисқача маълумот	
			Иш хақи	Ма- те- риал лар	Электр энер- гия	ЁММ	Кимё эле- мент- лари	Амор- ти- зация	Таъ- мирлаш харажат лари	Бошқа хара- жат- лар	Умум и/ч хара- жат- лари	жами		
2.02	смета	Смета бўйича жами												
2.02	1	Ҳақиқатда сарфланган харажатлар: Материал сарфланди												
9.01	9	Кимёвий модда сарфланди												
31.01	18	Иш хақи сарфланди												
31.01		Жами харажат												
31.01		Сметадан четланиш												

Бош иқтисодчи:

Бухгалтер:

Илмий тадқиқот учун масъул шахс:

3-жадвал

Тасдиқлайман \_\_\_\_\_

Инновацион фаолият бўйича директор  
ўринбосари **Х.Б. Болтаев**

Маҳсулот номи \_\_\_\_\_ яратиш учун олиб бориладиган тажриба –  
конструкторлик ишларига сарфланадиган харажатларни ҳисобга олиш карточкаси

Сана	Хуж- жат рака- ми	Ўзувларнинг мазмун	Х А Р А Ж А Т Л А Р										Олинган натижа тўғрисида қисқача маълумот	
			Иш хақи	Ма- те- риал лар	Электр энергия	ЁММ	Кимё элемент- лари	Амор- тиза- ция	Таъ- мирлаш хара- жат лари	Бошқа хара- жат- лар	Умум и/ч хара- жат- лари	жами		
1.02	смета	Смета бўйича жами												+
2.01	1	Ҳақиқатда сарфланган харажатлар: Материал сарфланди												
9.01	9	Кимёвий модда сарфланди												
31.01	18	Иш хақи сарфланди												
31.01		Жами харажат												
31.01		Сметадан четланиш												

Бош иқтисодчи:

Бухгалтер:

Тажриба-конструкторлик ишлари харажатлари учун масъул шахс:

узлуксиз назорат қилиш учун аналитик ҳисобни 2210 – 2240 сётларда маҳсулот (хизмат, технология ва ҳоказо) лар бўйича юритилиши мақсадга мувофиқдир. Бунда аналитик ҳисоб маълумотлари билан харажатларни ҳисобга олиш карточкаси маълумотлари таққосланади ва уларнинг тенглиги таъминланса ҳисоб-китоблар тўғри амалга оширилганлигига ишонч ҳосил қилиш мумкин. Фақат харажатлар ҳисобини корхонанинг ишлаб чиқариш бўлинмалари бўйича уларнинг ишлаб чиқариш ҳисоботларида умумлаштириш лозим. Ишлаб чиқариш ҳисоботлари маълумотлари эса бухгалтерия ҳисоботининг аналитик сётларига тарқатилиши (разноска қилиниши) лозим.

### Хулоса

Шундай қилиб, инновацион фаолият харажатларининг узлуксиз ҳисобга олиш ва назорат қилишни таъминлаш учун ҳисоб жараёнини учта даражада ташкил қилиш тавсия қилинади. Дастлабки ҳисоб

жараёни харажатларни ҳисобга олиш карточкасида бошланғич ҳужжатларга асосан амалга оширилади. Иккинчи даражада ҳисоб жараёни карточкаларнинг ойлик оборотлари чиқарилиб, ишлаб чиқариш бўлинмасининг ҳисоботи тузилади ҳамда учинчи даражада ишлаб чиқариш ҳисоботлари маълумотлари маҳсулот (хизмат, технология ва ҳоказо) лар харажатларини ҳисобга олиш учун ташкил қилинган аналитик ҳисобларга ўтказилади. Бу учлик ҳисоб жараёнида маълумотлар биринчидан, корхона бўйича маълумотларни умумлаштириш имкониятини берса, иккинчидан, харажатлар тўғрисидаги маълумотларни ишлаб чиқариш жараёнининг энг қуйи бўлимидан энг юқоригача (оддий звенодан, корхона миқёсида) бўлган ораликқа ҳисобга олиш ва назорат қилишни таъминлайди, учинчидан, корхонада харажатларни бошқариш учун раҳбар ва мутахассисларга зарур бўлган маълумотларни шакллантиришга эришилади.

### Фойдаланилган адабиётлар

1. 2022 — 2026 йилларга мўлжалланган Янги Ўзбекистоннинг тараққиёт стратегияси тўғрисидаги Ўзбекистон Республикаси Президентининг Фармони. 28.01.2022 йилдаги ПФ-60-сон.
2. Ўзбекистон Республикаси Президенти Шавкат Мирзиёевнинг Олий Мажлис ва Ўзбекистон халқига Мурожаатномаси. 20.12.2022 й.
3. Фесенко А.Г. Учетно-аналитическое обеспечение управления затратами и финансированием инновационной деятельности. Автореферат дис. на соис. учен. степ. к.э.н. – Сургут.: 2003 г. с. 3.
4. Сатубалдин С.С. Учет затрат на производство в промышленности США. -М.:Финансы,1980. - с 141.
5. Р. Энтони, Дж. Рис. Учет: Ситуация и примеры, пер с англ и под ред и с пред. А.М. Петракова.- М.: Финансы и статистика, 1993. с. 280 – 281
6. Б.Нидьлз, Х.Андерсон, Б.Колдуэл. Принципы бухгалтерского учета. - М: Финансы и статистики, 2000.-с 431; С.А.Николаева. Принципы формирования и калькулирования себестоимости,- М.:Финансы и статистики.1995.-с 20; З.В.Кириянова. Теория бухгалтерского учета.- М.: Финансы и статистики. 1996 – с.176; В.Ф.Палий. Основы калькулирования. 1997, - с 41; К.Т. Тайгашинова алматы 2003.Автореферат доктор диссертации.
7. Ч.Т.Хорнгрен, Дж.Фостер. Бух.учет : Управлен. Аспект; Ф.Р.Мюешер, М.Керренбауэр. Производственный учет.-М.:Финансы и статистики; С.А.Николаева. Учетная против препушение.

УЎТ 656.657.1:004

Абдуллаев Хуршиджон Назрулло ўгли,  
Тошкент молия институти  
мустақил изланувчиси  
[abdullaev\\_xurshidjon@mail.ru](mailto:abdullaev_xurshidjon@mail.ru)

**АВТОТРАНСПОРТ КОРХОНАСИДА ХАРАЖАТЛАРНИ БОШҚАРИШ  
БЎЙИЧА БУХГАЛТЕРИЯ ҲИСОБИНИНГ АХБОРОТ ТАЪМИНОТИНИ  
ТАКОМИЛЛАШТИРИШ**

Абдуллаев Хуршиджон Назрулло угли  
Самостоятельный соискатель ташкентского  
финансового института  
[abdullaev\\_xurshidjon@mail.ru](mailto:abdullaev_xurshidjon@mail.ru)

**СОВЕРШЕНСТВОВАНИЕ ИНФОРМАЦИОННОГО ОБЕСПЕЧЕНИЯ  
УЧЕТА УПРАВЛЕНИЯ ЗАТРАТАМИ НА АВТОТРАНСПОРТНОМ  
ПРЕДПРИЯТИИ**

Abdullayev Khurshidjon Nazrullo ugli  
Independent researcher of the  
Tashkent Financial Institute  
[abdullaev\\_xurshidjon@mail.ru](mailto:abdullaev_xurshidjon@mail.ru)

**IMPROVEMENT OF INFORMATION SUPPLY OF ACCOUNTING FOR  
COST MANAGEMENT IN THE MOTOR TRANSPORT ENTERPRISE**

**Аннотация.** Ушбу мақолада мамлакатимиз транспорт тизимида фаолият юритаётган автотранспорт корхоналарида бухгалтерия ҳисобининг ўрни, уни такомиллаштиришида ахборот таъминотини вазифалари масалалари ўрганилган. Шунингдек, олимлар фикрлари ва мавжуд қонунчилик базаси таҳлил қилиниб, хулосалар берилган.

**Таянч сўзлар:** автотранспорт корхоналари, харажатлар ҳисоби, ҳисобот, бухгалтерия ҳисоби.

**Аннотация.** В данной статье рассматривается роль бухгалтерского учета в автотранспортных предприятиях, работающих в транспортной системе нашей страны и задачи информационного обеспечения в его совершенствовании. Также были проанализированы мнения ученых и существующая законодательная база и даны выводы.

**Ключевые слова:** автотранспортные предприятия, учет затрат, отчетность, бухгалтерский учет.

**Annotation.** This article highlights the role of accounting in motor vehicle enterprises operating in the transport system of our country and the tasks of information provision in its improvement. Besides, the opinions of scientists and the existing legal base have been analyzed, and made certain conclusions.

**Keywords:** motor transport enterprises, cost accounting, reporting, accounting.

### Кириш

Ахборот оқими кенг бўлган ҳозирги кунда автотранспорт корхоналарида иқтисодий жараёнлар тўғрисида ҳар томонлама маълумот олишга тобора кўпроқ эҳтиёж сезилмоқда. Замонавий шароитда Янги Ўзбекистонда автотранспорт корхоналарида хизматлар нарҳини ҳисобга олиш ва ҳисоблашнинг ягона тизимига эга бўлмаган турли хил техника ва усуллардан фойдаланадилар. Бу транспорт жараёнининг ўзига хос хусусиятларини ҳисобга олмайдиган харажатларни шакллантириш бўйича турли йўриқномалардан, харажатларни таҳлил қилиш ва бошқарув қарорларини қабул қилиш учун зарур маълумотларни ўз ичига олган ҳисоботларнинг турли шаклларида, ҳар хил харажатлар таркибидан фойдаланиш билан боғлиқ.

### Тадқиқот методологияси

Тадқиқот иши жараёнида иқтисодий жараёнларни ўрганишнинг илмий усуллари—экспериментал тадқиқот, умумлаштириш, гуруҳлаштириш, таҳлилнинг мантикий ва таққослама усуллари, абстракт-мантикий фикрлаш, қиёсий таҳлил, истиқболли прогнозлаш ва бошқа усуллардан фойдаланилган.

### Мавзуга оид адабиётлар шарҳи

Транспорт корхоналарида харажатлар ҳисобини юритишнинг айрим жиҳатларини маҳаллий олимлар: М.Калонов[1], А.Каримов[2], У.Т.Файзиёва[3], Д.Матқаримов[4], Н.Бабахалов[5] ва Ш.Эргашев[6] ҳамда хорижий олимлардан Ж.Клук[7], Б.Эллот[8], А.А.Гладкий[9], Н.С.Михайлова[10], А.В.Пономорев[11] ўз тадқиқотлари давомида ўрганганлар. Автотранспорт корхоналарининг ўзига хослигини инобатга олган ҳолда,

корхонада бухгалтерия ҳисобини юритишда харажатларни бошқаришда ахборот таъминотини такомиллаштириш муҳим вазифа ҳисобланади.

### Натижа ва муҳокама

Хўжалик юритувчи субъектни бошқариш бошқарувнинг турли даражаларида жорий қарорларни қабул қилишни ўз ичига олади. Вазият учун энг яхши ечимни танлашда ҳар бир муқобил вариант билан боғлиқ харажатлар тўғрисида маълумотга эга бўлиш керак. Фикримизча, қарор қабул қилиш учун қуйидагилар зарур:

- товар-моддий захираларнинг мақбул ҳажмини аниқлаш;
- асосий воситаларни сотиб олиш, ижарага бериш ўртасида танлов қилиш;
- хизматларни кўрсатиш ва сотиш учун мақбул дастурларни аниқланг, алоҳида таркибий бўлинмалар тузиш ёки улардан воз кечиш тўғрисида қарор қабул қилиш;
- хизматларни тақдим этишнинг бузилиш нуқтасини ҳисоблаш.

Автотранспорт корхонасида транспорт турига қараб, кўрсатилган хизматлар нарҳини белгилаш вазифаси алоҳида аҳамиятга эга. Бир томондан, бозорда мавжуд бўлган хизматларнинг нарҳи (товарларни ташиш) талаб ва таклиф нисбати билан белгиланади. Бундай ҳолда, ишлаб чиқаришни ҳисобга олиш бозор нарҳи ишлаб чиқариш харажатларини қоплаш ёки қопламаслигини аниқлашга ёрдам бериши керак. Агар янги хизмат тури бозорга чиқарилса, унинг нарҳи кўрсатилаётган хизматлар таннарҳи асосида белгиланади, чунки таққослаш учун аналоглар мавжуд эмас. Бошқа томондан, агар ташкилот давлат томонидан назорат қилинадиган стандартлаштирилган нарҳлар шароитида ишлаётган бўлса, унда

харажатларни ҳисоблаш рентабеллик ва нархлар фарқлари бўйича давлат субсидиялари даражасини тартибга солиш учун зарурдир.

Автотранспорт корхоналарида харажатларини ҳисобга олиш маълумотларига кўра ташкилотнинг иқтисодий самардорлигини назорат қилиш қуйидагилар орқали амалга оширилиши керак:

- турли ҳисобот даврларида ҳақиқий харажатлар ва харажатларни таққослаш;
- бир даврнинг ҳақиқий харажатларини (умумий ва тўғридан-тўғри) уларнинг ташкилотда пайдо бўлган жойлари бўйича таққослаш.

Ташкилот ишидаги салбий ҳодисаларни тезда аниқлаш ва тузатиш учун натижаларни қисқа муддатли жорий баҳолаш тизими зарур. Шу сабабли, хизматларнинг харажатлари ва таннархини ишлаб чиқариш ҳисоби бўлинмалар ва умуман ташкилот натижаларини олдиндан баҳолаш учун тезкор маълумот олишни таъминлаши керак. Режалаштириш ёки тартибга солиш харажатлари баҳолаш учун ишлатилиши мумкин.

Танланган бухгалтерия усуллари автотранспорт корхонаси ва унинг бўлинмаларидаги харажатлар қийматининг ўзгариши қонуниятларини аниқлаш ва таҳлил қилишга имкон бериши керак.

Бухгалтерия ҳисоби усулларини тўғри танлаш ва уларни қўллаш соҳаси улар таснифининг мазмуни ва илмий асосланишини аниқлашни, шунингдек, маҳаллий ва хорижий амалиётда тўпланган тажрибани умумлаштиришни, усуллар ва меъёрий-ҳуқуқий базани танқидий таҳлил қилишни талаб қилади.

Бухгалтерия ҳисобиди харажатларни ҳисобга олиш ва харажатларни ҳисоблаш усуллари деганда маҳсулотнинг ҳақиқий таннархини аниқлашни ва маҳсулот таннархини шакллантириш жараёнини назорат қилиш учун зарур маълумотларни

таъминлайдиган ишлаб чиқариш харажатлари ҳисобини ташкил этиш, ҳужжатлаштириш ва акс эттириш усуллари тушунилади. Буларга қуйидагилар киради: меъёрий, жараён бўйича, буюртма бўйича ва қисқартирилган таннархни ҳисобга олиш ва ҳисоблаш усули. Харажатлар ҳисобини юритиш ва маҳсулот таннархини калькуляция қилиш усуллари таснифи харажатларни ҳисоблаш объектлари ва калькуляция объектлари замирига қурилган.

Бухгалтерия объектларини танлаш бухгалтерия ҳисоби усулларига, ишлаб чиқариш турига ва унинг технологиясига, шунингдек, ташкил этиш тамойилларига, механизациялаш даражасига, кўрсатилган хизматларнинг номенклатураси ва мураккаблигига ва бошқа хусусиятларга боғлиқ.

Ишлаб чиқаришга сарфланган харажатлар ҳисобини юритиш усуллари таснифи хусусиятларидан келиб чиқилса, ишлаб чиқариш харажатларини қуйидаги усуллар ёрдамида амалга ошириш мумкин:

- ҳар бир буюртма харажатлари бўйича;
- ишлов бериш босқичлари бўйича;
- жараёнлар бўйича;
- меъёрий харажатлар бўйича.

Шу билан бирга, шуни таъкидлаш керакки, меъёрий усулдан фойдаланишда ишлаб чиқариш харажатларини ҳисобга олишнинг буюртма, илғор ва технологик усулларидан ҳам фойдаланиш мумкин. Шунинг учун норматив усул универсал ҳисобланиб, айни пайтда биз учун мақбулдир. Унинг элементлари маълум даражада харажатларни ҳисобга олиш ва маҳсулот таннархини ҳисоблашнинг барча амалдаги усулларига хосдир. Бу, шунингдек, харажатларни бошқариш ва назорат қилиш усулидир.

Шундай қилиб, харажатларни ҳисобга олишда энг самарали усулни танлаш учун



уларни амалдаги ташкилий ва техник жиҳатларга кўра таснифлаш керак. Биз куйида турли усулларни кўриб чиқамиз:

Биринчи ҳолда, бўлинмалар контекстида ишлаб чиқариш харажатларини бошқариш ҳисобини юритиш керак, аммо технологик жараёнлар ва харажатлар моддалари бўйича, ва харажатларнинг умумий ҳисоби бўлинмалар бўйича ҳисобкитоб асосида. Бошқарув ҳисобининг бу турида харажатларни бошқариш ва назорат қилишнинг меъёрий усулини жорий этишда фойдаланиш мумкин.

Иккинчи вариант ишлаб чиқариш харажатларини ҳисобга олишнинг буюртма усулига асосланган бухгалтерия ҳисобининг буюртма версиясини ўз ичига олади;

Харажатларни ҳисобга олишнинг учинчи варианты уни нафақат объектлар учун, балки ҳар бир объект ичида – технологик жараёнлар контекстида ва харажатлар пайдо бўлган вақт оралиғида ташкил этишни ўз ичига олади. Бошқача қилиб айтганда, ушбу турида усулни танлаш, харажатларни технологик ҳисобга олишга асосланган.

Харажатларни ҳисобга олиш усулини танлаш ва аниқлашга нафақат ишлаб чиқариш тури ва табиати, балки бухгалтерия предмети, унинг мақсад ва вазифалари ҳам таъсир қилади. Харажатларни ҳисобга олишнинг меъёрий усулидан фойдаланиб, алоҳида бўлинмалар учун ҳам, умуман корхона учун ҳам харажатларни аниқлаш, назорат қилиш ва таҳлил қилиш мумкин.

Самарадорлик даражасига кўра, ушбу параметр энг мақбули ҳисобланади, аммо у жараён меъёрий усулига асосланганлиги сабабли, бухгалтерия ҳисобини амалга ошириш ва уни амалга оширишда қийинчиликлар мавжуд.

Кўпгина Ғарб мамлакатларида харажатларни ҳисобга олишнинг ишлаб чиқариш усулларини амалга оширишни ташкил этиш ва техник асослашнинг ўхшаш вариантлари қўлланилади. Шундай қилиб, АҚШ фирмаларида ишлаб чиқариш харажатларини ҳисобга олишнинг иккита тизими қўлланилади: буюртмалар бўйича харажатларни ҳисобга олиш тизимлари (Job order cost system) ва жараёнлар учун харажатларни ҳисобга олиш тизими (Process cost system). Бироқ, Ғарб мамлакатларда ушбу тизимлар ишлаб чиқариш харажатлари моддаларига нисбатан назорат ва таҳлилий функцияларни ҳам бажаради.

Ишлаб чиқариш ҳисобини юритиш учун таклиф қилинган вариантлардан фойдаланиш, биринчи навбатда, ҳар бир хизмат тури, таркибий бўлинмалар ва умуман иқтисодиёт учун “Харажатлар – Ишлаб чиқариш – Натижа” тизими бўйича бухгалтерия ҳисобининг бошқарув функциясига эътибор қаратиш имконини беради.

Тадқиқот шуни кўрсатдики, ишлаб чиқариш харажатларини ҳисобга олиш ва автотранспорт корхоналари томонидан қўлланиладиган хизматлар нархини ҳисоблаш усуллари кам қўлланилади, яъни тўлиқ харажатларни ҳисобга олиш натижасида олинган маълумотлар жорий ҳисобот даврида автотранспорт корхонасини оператив бошқариш имкониятини бермайди.

Шу муносабат билан харажатларни чекланган нархда ҳисобга олиш харажатларни тартибга солиш ва назорат қилиш, хизматлар кўрсатиш, бозорда талаб ва таклифни ҳисобга олган ҳолда нархларнинг пастки чегараларини белгилаш, инфляция жараёнларини тартибга солиш бўйича тезкор бошқарув қарорларини қабул қилишда энг самарали ҳисобланади. Чекланган харажатларни

ҳисобга олиш умуман ташкилот учун ҳам, таркибий бўлинмалар учун ҳам қўлланилади. Шунинг учун биз “тўғридан-тўғри харажатлар” ишлаб чиқаришни ҳисобга олишнинг ҳар қандай вариантыда қўлланилиши керак, деб ҳисоблаймиз.

Таркибий бўлинманинг улуши билан боғлиқ бўлган ташкилотнинг белгиланган харажатлари ушбу бўлинманинг фаолиятига боғлиқ эмаслиги сабабли, ташкилотнинг умумий бизнес харажатларини харажатларни ҳисобга олиш ва ҳисоблаш объектлари ўртасида тақсимлаш билан боғлиқ харажатларни ҳисоблаш учун кўп вақт талаб қиладиган ҳисоб-китобларни тузиш зарурати йўқ. Умуман ташкилот учун бухгалтерия ҳисобидаги ушбу харажатлар унинг молиявий натижаларига боғлиқ бўлиши керак.

Шундай қилиб, тўғридан-тўғри харажатлар тизимидан ишлаб чиқариш ҳисобини ташкил қилишнинг ҳар қандай усули билан биргаликда фойдаланилганда, доимий қўшимча харажатлар маҳсулот инвентаризация қийматида акс этмайди. Натижада, харажатларнинг бир қисмини тақсимламасдан ва қайта тақсимламасдан ишлаб чиқариш харажатларини бошқариш ҳисоби масаласи пайдо бўлади, бу ўзгарувчан, шартли ўзгарувчан, аралаш ва доимий харажатларни гуруҳлаш принципига асосланади.

Бир хил таҳлилий харажатларни ҳисобга олиш ҳисобварақларида турли гуруҳларнинг мавжудлиги (хизматлар турлари, ўзини ўзи ҳисобга олиш бўлинмалари ва умуман ташкилот харажатлари) бухгалтерия ҳисобини асоссиз равишда мураккаблаштиради ва хизматларни бошқариш учун тезкор маълумот олишни қийинлаштиради. Шу муносабат билан автотранспорт корхоналари харажатлар ҳисобини мустақил равишда тузишга мажбур.

Бухгалтерия ҳисоби масалаларини ҳал қилишда илмий бўлмаган ёндашув кўпинча бўлимлар ва умуман ташкилот учун харажатлар фақат асосий ва қўшимча харажатларга, кейин эса бутун соҳага нисбатан бўлинишига олиб келади.

Иқтисодий адабиётларда харажатларини ҳисоблаш объектлари тушунчасини таърифлашга турлича ёндашилган ва бу борада яқдиллик мавжуд эмас. Хусусан, автотранспорт корхоналарида хизмат турлари, тақсимланиши зарур автотранспорт харажатларини ҳам шу каби объектларга киритиш лозимлиги тўғрисидаги таклифлар илгари сурилган.

Аммо бизнинг фикримизча, замонавий шароитда меҳнатни ташкил этиш ва уни тўлашнинг турли шаклларида фойдаланганда харажатларни ҳисобга олиш объектлари қуйидагилар бўлиши керак: ишлаб чиқаришни ҳисобга олиш даражасида-бўлинмалар (бригадалар, устахоналар ва бошқалар) учун технологик жараёнларнинг босқичлари ва умуман ташкилот учун маълум турдаги транспорт хизматлари учун технологик жараёнларнинг босқичлари. Бу менежерларнинг операцион маълумотларга бўлган эҳтиёжлари ва харажатларни назорат қилиш билан боғлиқ.

Ишлаб чиқариш бўлинмалари даражасида ёки Марказий бухгалтерия бўлимида кўрсатилган объектлар учун харажатларни ҳисобга олиш шаклини танлаш ташкилотнинг хусусиятларини, хизматларни тақдим этишнинг ихтисослашувини, шунингдек, ишлаб чиқариш харажатлари тўғрисидаги маълумотлар оқимини бошқариш учун зарурият ва фойдалиликни ҳисобга олган ҳолда амалга оширилиши керак. Қуйида харажатларни ҳисобга олиш объектлари ва ҳисоблаш объектларини аниқлашнинг бир нечта вариантлари келтирилган.



1-расм. Оддий буюртма усули асосида харажатларни ҳисобга олиш ва ҳисоблаш объектлари тизимлари<sup>1</sup>

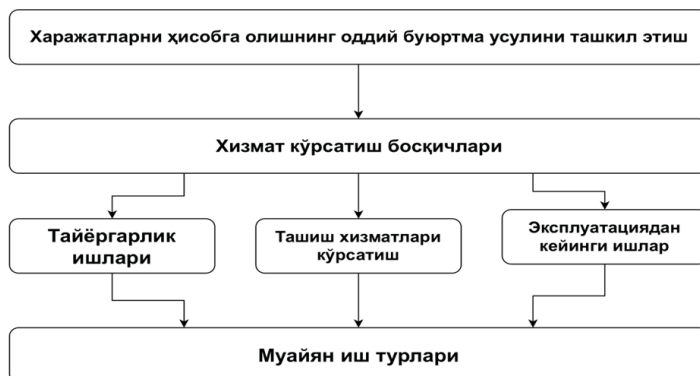

2-расм. Харажатларни ҳисобга олиш тизими ва оддий жараён бўйича ҳисоблаш объектлари<sup>2</sup>

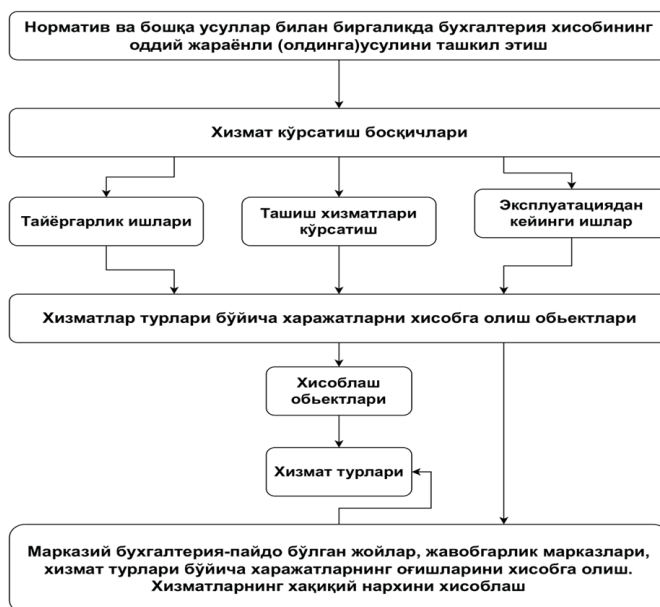

3-расм. Ташкилот бўлинмалари учун жараёнларда меъёрий усул ёрдамида харажатларни ҳисобга олиш объектлари ва ҳисоблаш объектлари тизими<sup>3</sup>

<sup>1</sup> муаллиф ишланмаси

<sup>2</sup> муаллиф ишланмаси

<sup>3</sup> муаллиф ишланмаси

Биринчи вариант буюртма усули бўйича харажатларни ҳисобга олишни ташкил қилишни ўз ичига олади, бунда хизматлар турлари бирламчи бўлинмаларда ҳам, умуман ташкилот учун харажатларни ҳисобга олиш объекти бўлиб хизмат қилади ва ҳисоблаш объекти маълум бир транспорт хизмати ҳисобланади. Бироқ, харажатларни ҳисобга олишнинг бундай тизими режалаштирилган кўрсаткичларнинг бажарилишини назорат қилиш учун кўпроқ мосланган ва унинг таҳлилий хусусиятлари умуман ташкилот ва унинг бўлинмалари фаолиятини ўрганиш учун етарли эмас. Бухгалтерия ҳисобида ишлаб чиқариш ҳисоботларидан олинган маълумотларнинг қисқача ишлаб чиқариш ҳисоботида оддий тақрорланиши мавжуд.

Иккинчи вариантда автотранспорт корхонасига хизмат кўрсатиш муддати даврлар нуктаи назаридан кўриб чиқилиши мумкин. Шу муносабат билан, харажатларни ҳисобга олиш объекти транспортнинг технологик жараёнлари ва ҳисоблаш объекти хизматларнинг ўзига хос турлари бўлганида, технологик усулга мувофиқ циклларнинг харажатларини ҳисоблаш керак бўлади. Харажатларни ҳисобга олиш объекти аниқлашнинг кўрсатилган варианты биринчи вариантнинг камчиликларини маълум даражада бартараф этишга имкон беради. Бироқ, бухгалтерия тизимининг ушбу турида бухгалтерия ҳисобидаги ёзувларнинг тақрорланишини истисно этмайди. Харажатларни ҳисобга олиш объекти бундай аниқлашнинг камчилиги шундаки, бухгалтерия ҳисоби жуда кўп вақт талаб этади.

Учинчи вариант, шунингдек, стандарт усул билан биргаликда жараён усулига мувофиқ харажатларни ҳисобга олишни ташкил қилишни ўз ичига олади. Бўлимлар даражасида харажатларни ҳисобга олиш объекти бўлинманинг

технологик жараёнларининг алоҳида босқичлари, ҳисоблаш объекти эса хизмат турлари ҳисобланади.

Умуман олганда, харажатларни ҳисобга олиш объекти ташкилот учун ўзига хос технологик жараёнлар, ҳисоблаш объекти эса хизмат турлари ҳисобланади. Марказлашган бухгалтерияда ушбу харажатларни ҳисобга олиш тизимидан фойдаланганда, ахботот ҳужжатлари асосида стандарт қийматлардан таннархнинг оғиши таъминлаш даврлари, юзага келган жойлар, жавобгарлик марказлари, оғишларнинг сабаблари ва айбдорлари бўйича қайд этилади.

### **Хулоса**

Автотранспорт корхоналарида харажатларни бошқариш корхона фаолиятида муҳим вазифалардан бири ҳисобланади. Хорижий амалиётда харажатларни иқтисодий элементлар бўйича таснифлаш муҳим хусусиятга эга, қонун ҳужжатлари ва миллий ҳисоблар тизимлари билан тартибга солинади ва харажатларни ҳисоблаш моддалари бўйича таснифлаш ёрдамчи хусусиятга эга. Демак, бухгалтерия ҳисобининг ахборот тизимида ишлаб чиқаришда истеъмол қилинадиган ресурслар нафақат аниқ бухгалтерия ҳисоби бўйича ҳисобга олиниши, балки ишлаб чиқариш харажатларининг иқтисодий элементи кинини ҳам ўз ичига олиши керак. Бошқарув ҳисоби ҳисобварақларининг автоном тизимига нисбатан шакллантиришда улар пайдо бўлган жойлар ва мансабдор шахсларнинг жавобгарлик марказлари бўйича харажатларни ҳисобга олишни ташкил этиш, уларни жамият томонидан тан олиш тартиб-қоидалари бўйича харажатларни ҳисобга олишда чекловларни ишлаб чиқиш, харажатларни ҳисобга олиш усуллари қўллаш ва харажатларни

ҳисоблаш масалаларини чуқур ўрганишни талаб қилади. Бозор иқтисодиётида юридик битимларнинг айрим турлари бўйича мослашувчан бошқарув усуллари ва шунингдек, ишлаб чиқариш харажатларини бошқариш ҳисобини ташкил этиш ва методологиясининг бошқа муҳим муаммолари ҳисобланади. Биз ўрганган “Ўрта Осиё транс” Акциядорлик жамияти бухгалтерия бўлими фаолиятида турли ахборотлар билан ишлаш борасида, автотранспорт воситалари ҳайдовчилари ҳамда турли

таркибий бўлинмалар раҳбарлари учун дастлабки бухгалтерия ҳисобини ташкил этувчи маълумотларни рақамлаштириш таклифи берилди. Ушбу таклиф натижасида, бепул онлайн платформа орқали маълумотлар алмашинуви ташкил этилиб, автотранспорт корхонасида дастлабки бухгалтерия маълумотларини тезкорлик билан олиш, қайта ишлаш ва белгиланган (кунлик, ойлик) тушумни ҳаққоний қийматларда ҳисоблашга ҳамда ахборотларнинг ишончилигини таъминлашга хизмат қилади.

### Фойдаланилган адабиётлар

1. М.Б.Калонов. Автомобиль транспорти корхоналарида харажатлар ҳисобини такомиллаштириш. УДҚ рақами: 657.1+629.3 ( 575.1) 2017. Тошкент. Иқтисодиёт дунёси.160 бет.
2. А.А.Каримов. Бухгалтерия ҳисоби. Дарслик. Шарқ нашриёти, Тошкент 2004 й.
3. Файзиева У.Т. Юк ташувчи автотранспорт корхоналарида молиявий натижаларнинг ҳисоби ва аудиторлик текширувини такомиллаштириш. – Т.: Ўз.Р.БМА, 2002й.
4. Маткаримов Д.М. Молиявий ҳисоб ва ҳисоботни молиявий ҳисоботнинг халқаро стандартлари асосида такомиллаштириш. Иқтисодиёт фанлари бўйича фалсафа доктори (PhD) диссертация. – Т.: Банк молия академияси. 2019. 110-б
5. Бабахалов Н.Э. Темир йўл транспорти корхоналарида бухгалтерия ҳисоби ва иқтисодий таҳлил услубиётини такомиллаштириш. Иқтисодиёт фанлари доктори (DSc) диссертация автореферати. – Т.: ТДИУ, 2022й.
6. Эргашев Ш.Т. Автомобиль транспорти корхоналарида иқтисодий таҳлилни такомиллаштириш. Иқтисодиёт фанлари бўйича фалсафа доктори (PhD) диссертация автореферати. – Т.: ТМИ, 2021.
7. Клооск Ж., Сиебен Г., Счилдбач Т.Костен унд Леистунгсречнунг.8.Ауфлаг.- Дуэсселдорф,1999 й
8. Эллиот Б.,Эллиот Ж. Финансиал ассоунтинг анд репортинг. 17 th edition.-Лондон, 2015 й
9. Гладкий А.А. Бух. учет и финансы для руководителей и менеджеров. – СПб.: Питер, 2007. – 240 с.
10. Михайлова Н.С. Формирование системы управленческого учета на автотранспортных предприятиях. диссертации на соискание ученой степени кандидата экономических наук.-СГЭУ.: Самара, 2007г. – 135 с
11. Пономорев А.В. Финансово-управленческий учет производственных затрат на автотранспортных предприятиях. диссертации на соискание ученой степени кандидата экономических наук.-РНБ Русский фонд.: Саратов, 2004г. -168 с.

УДК 664(657.1)

**Хамдамова Гавхар Абсаматовна,**  
*к.э.н., профессор,*  
*Ташкентский финансовый институт,*  
[gavkharxamdanova@gmail.com](mailto:gavkharxamdanova@gmail.com)

**НОВЫЙ ЭТАП РАЗВИТИЯ НАЦИОНАЛЬНОЙ ПРОМЫШЛЕННОСТИ И ЕЁ  
РОЛЬ В СОВРЕМЕННОЙ ЭКОНОМИКЕ СТРАНЫ**

**Hamdamova Gavhar Absamatovna,**  
*i.f.n., professor,*  
*Toshkent moliya instituti,*  
[gavkharxamdanova@gmail.com](mailto:gavkharxamdanova@gmail.com)

**MILLIY SANOAT RIVOJLANISHINING YANGI BOSQICHI VA UNING  
MAMLAKAT ZAMONAVIY IQTISODIYOTIGI O'RNINI**

**Khamdamova Gavhar Absamatovna,**  
*candidate of economics, professor,*  
*Tashkent Financial Institute,*  
[gavkharxamdanova@gmail.com](mailto:gavkharxamdanova@gmail.com)

**A NEW STAGE IN THE DEVELOPMENT OF NATIONAL INDUSTRY AND ITS  
ROLE IN MODERN THE ECONOMY OF THE COUNTRY**

**Аннотация.** В данной статье рассматриваются динамика развития многоотраслевой промышленности Республики Узбекистан, результаты государственной стратегии и политики по модернизации и диверсификации производства, а также результаты существенных структурных изменений в экономике страны. Имеется представление статистических данных, что позволяет провести объективный анализ состояния отрасли в настоящее время.

**Ключевые слова:** многоотраслевая промышленность, экономическая стратегия, диверсификация производства, промышленная политика, модернизация производства, производственный потенциал.

**Annotatsiya.** Ushbu maqolada O'zbekiston Respublikasining ko'p tarmoqli sanoatining rivojlanish dinamikasi, ishlab chiqarishni modernizatsiya qilish va diversifikatsiya qilish bo'yicha davlat strategiyasi va siyosati natijalari, shuningdek, mamlakat iqtisodiyotidagi muhim tarkibiy o'zgarishlar natijalari ko'rib chiqiladi. Hozirgi vaqtda sanoat holatini obyektiv tahlil qilishga imkon beradigan statistik ma'lumotlarning taqdimoti mavjud.



**Tayanch soʻzlar:** диверсификацияланган саноат, иқтисодий стратегия, ишлаб чиқаришни диверсификация қилиш, саноат сиёсати, ишлаб чиқаришни модернизация қилиш, ишлаб чиқариш салоҳияти.

**Annotation.** *This article examines the dynamics of the development of the diversified industry of the Republic of Uzbekistan, the results of the state strategy and policy on modernization and diversification of production, as well as the results of significant structural changes in the country's economy. There is a presentation of statistical data, which allows an objective analysis of the current state of the industry.*

**Keywords:** *diversified industry, economic strategy, diversification of production, industrial policy, modernization of production, production potential.*

### Введение

Узбекистан, который в настоящее время является одним из независимых государств, расположенных в Центральной Азии, переживает один из самых бурных этапов своего развития. Исключительные природно-климатические условия страны, богатые минеральные ресурсы страны, развитый аграрный сектор, значительный трудовой потенциал - все это способствовало успехам республики в развитии многоотраслевой национальной экономики, что позволило стране стать самодостаточной.

Годы независимости Республики Узбекистан были потрачены на интенсивное развитие ряда различных отраслей, важнейшими из которых являются те, которые обеспечивают прогресс научно-технического прогресса. Согласно Указу Президента Республики Узбекистан от 21 сентября 2018 года № УП-5544 «Об утверждении Стратегии инновационного развития Республики Узбекистан на 2019-2021 годы» отмечено, что важным условием для динамичного развития Республики Узбекистан является ускоренное внедрение современных инновационных технологий в экономическую, социальную и другие сферы с широким применением достижений науки и техники.[2] Ускорение производства напрямую связано с

развитием интеграционных связей между различными типами отраслей, что, в свою очередь, обусловлено устойчивым ростом этих отраслей.

### Обзор литературы

Многочисленные исследователи из зарубежных стран, такие как Дж.М.Кларк, Р.Кейвис, Дж.Шумпетер, Дж.Кейнс, А.Курно, Ф.Эджуорта, И.Кирцнера, Ф.Найт и др занимались вопросами, возникающими в процессе развития многоотраслевых производств, а также последствиями значительных структурных сдвигов в экономике страны. Узбекские учёные, такие как Н.М.Махмудов, М.А.Икрамов, А.М.Кадыров, Г.А.Саматов, Г.Ж. Аллаева и другие работают над исследованием организационно-методических и экономических механизмов в целях обеспечения развития национальной промышленности, усиления и непосредственного воздействия на такие значимые факторы, как благосостояние и занятость населения, обеспечение населения необходимой продукцией, развитие научной деятельности и технологических знаний, инвестиции, доступ к мировому рынку, увеличение экспорта и экономические отношения между странами.

### Методология исследования, результат и обсуждение

Долгосрочное благополучие любого государства основано на развитии его производственного потенциала. Особую роль в этом играет промышленный сектор, значение которого в экономике Узбекистана в последние годы стремительно растет. За последние несколько лет создано 19 свободных экономических зон и более 400 малых промышленных зон, на инфраструктуру этих зон выделено 10 триллионов сумов. Это было сделано для того, чтобы создать условия, необходимые для процветания промышленности. Финансовые ресурсы, составляющие три миллиарда долларов, были выделены для превращения определенных отраслей в «драйверы». Эти отрасли включают текстиль, химические вещества, строительные материалы, кожу, фармацевтическую и электрическую. Геологические разведки были увеличены в три раза прежнего уровня, чтобы снабжать отрасль сырьем, в котором она нуждается. В результате были открыты более 600 новых месторождений. Прямым следствием этого является увеличение числа промышленных предприятий за последние пять лет до ста тысяч, а общий объем производства увеличился в полтора раза.

Рост национальной экономики осуществляется по сценарию, характерному для большинства стран мира. Одним из важнейших условий повышения производительности труда является технологическая модернизация производства, включающая в себя не только усовершенствование существующего оборудования, но и, главное, ввод в эксплуатацию нового оборудования, внедрение комплексной автоматизации и тому подобное. Это одно из основных условий, которое необходимо выполнить.



**Рис-1. Изменение и темпы роста доли промышленности в ВВП в 2016-2022 гг (%)<sup>1</sup>**

Статистические данные свидетельствуют о том, что за последние несколько лет вклад отечественного промышленного сектора в общий ВВП страны значительно увеличился и в настоящее время составляет 29,2% от общего объема. Кроме того, возможность трудоустройства в этой отрасли предоставляется 23,5% населения страны в трудоспособном возрасте.

На основании изучения первичных показателей производственного сектора Республики Узбекистан определено, что за период с января по декабрь 2022 года предприятиями республики произведено промышленной продукции на общую сумму 551,1 трлн. С учетом всего этого индекс физического объема промышленного производства к тому же периоду 2021 года составил 105,2%.

В настоящее время в республике действуют 98,8 тыс. промышленных предприятий, из них 16,8 тыс. расположены в столице г. Ташкенте (17,0 % от общего числа действующих предприятий), 11,1 тыс. (11,2 %) - в других городах. - Ферганская, 10,0 тыс. (10,1 %) - Андижанская, 9,9 тысяч (10,0%), и Ташкентская, 9,9 тысяч (10,0%) - Самаркандская область.

Рост производственного потенциала государства необходим для обеспечения постоянного процветания этого государства в долгосрочной перспективе.

<sup>1</sup> Составлено на основе данных Госкомстата РУз.

Особо важную роль в этом развитии играет обрабатывающая промышленность, значение которой в экономике Узбекистана в последние годы неуклонно возрастает. На предприятия обрабатывающей промышленности приходится 83,2% от общего объема производства, с общей стоимостью выпуска 458,2 трлн сумов. Это означает, что обрабатывающая промышленность занимает наибольшую долю в структуре производства. На Ташкентскую (19,5%), Ташкентскую (16,9%), Навоийскую (15,3%), Андижанскую (9,8%), Ферганскую (5,5%) области приходилось наибольшая доля в общем объеме промышленного производства республики в период январь-декабрь 2022 года.

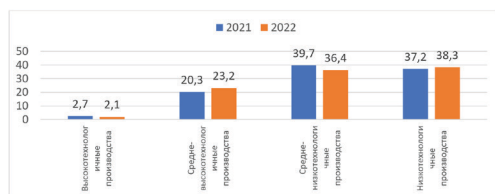

**Рис-2. Удельный вес высокотехнологических отраслей в структуре обрабатывающей промышленности (%).<sup>2</sup>**

В структуре обрабатывающей промышленности удельный вес высокотехнологичных отраслей составил 2,1 %, средневысокотехнологичных - 23,2 %, средненизкотехнологичных - 36,4 % (39,7 %) и низкотехнологичных - 38,3 % (37,2 %).

Многоотраслевой машиностроительный комплекс – одна из самых надежных опор независимого развития и экономического процветания республики. Этот комплекс обеспечивает основу для технического перевооружения всех отраслей промышленности, что делает его одним из важнейших столпов этих

двух целей. Этот сектор экономики охватывает ряд подотраслей, в том числе автомобильную, тракторную и сельскохозяйственную, приборостроение и другие подотрасли. За 2022 год крупными предприятиями республики произведено 4 094 грузовых автомобиля. За январь-декабрь 2022 года крупными предприятиями республики произведены 1 357 автобусов. В автомобильной промышленности страны в январе-декабре 2022 года было произведено 101 617 автомобилей. По итогам январь-декабря 2021 года удельный вес данной отрасли в структуре обрабатывающей промышленности составил 8,5 %, при этом индекс физического объема, по отношению к аналогичному периоду 2020 года, – 94,8 %.[17]

Металлургия занимает устойчивые позиции в структуре экономики и является одной из базовых отраслей национальной промышленности и одним из немногих секторов, который может внести весомый вклад в обеспечение экономического роста нашей страны. За январь-декабрь 2022 года доля металлургической промышленности в структуре обрабатывающей промышленности составила 23,2 %, индекс физического объема возрос на 3,9 %, объем же производства составил 106 443,8 млрд. сум. За январь-декабрь 2022 года удельный вес прочей неметаллической минеральной продукции составил 4,9 %, индекс физического объема производства уменьшился на 3,5 %, а объем производства составил 22 374,0 млрд. сум. В январе-декабре 2021 года удельный вес производства прочей неметаллической минеральной продукции в структуре обрабатывающей промышленности составил 5,5 %, при этом индекс физического объема, по отношению к аналогичному периоду 2020 года, достиг 108,6 %.[17]

<sup>2</sup> Составлено на основе данных Госкомстата РУз.

Текстильное и швейное производство - одна из самых быстрорастущих отраслей в экономике Узбекистана. Своевременные решения, принятые правительством за последние два года в нашей стране, позволило добиться более высоких темпов роста, чем в предыдущие годы. За 2022 год удельный вес производства текстильных изделий составил 13,7 %, индекс физического объема возрос на 9,8 %, а объем производства стал равен 62 757,0 млрд. сум.

Проводимая в последние годы политика экспортно-ориентированного развития текстильной промышленности и рост конкурентоспособности продукции отрасли динамично наращивать экспорт всех видов ее продукции от пряжи, трикотажа до готовой одежды. Если за январь-декабрь 2022 года удельный вес производства одежды в структуре обрабатывающей промышленности составил 3,8 %, а индекс физического объема - 105,5 %, объем производства достиг 17 210,1 млрд. сум, то за январь-декабрь 2021 года доля данной отрасли в структуре обрабатывающей промышленности составляла 3,6 %, а индекс физического объема составил 118,7 %.[17]

Быстрое расширение текстильной и швейной промышленности в последние годы также напрямую связано с включением новых технологий в отрасли в различные точки в течение этого периода времени. Системы капельной ирригации с общей стоимостью 320 миллионов долларов США были введены на землях хлопковых и текстильных кластеров. В частности, для повышения производительности кластеры приобрели более 14 000 высокопроизводительных сельскохозяйственных машин, в том числе более 660 хлопковых комбайнов; на землях хлопково- текстильных

кластеров внедрены системы капельного орошения общей стоимостью 320 миллионов долларов США; внедрены международные стандарты сертификации качества продукции такие, как ISO, BSCI, OEKOTEX, GOT, внедрены более чем на 1300 текстильных предприятиях. В 2022 году число таких предприятий достиг 1650.

Одной из основных отраслей экономики является химическая промышленность, обладающая значительным производственным, сырьевым, а также научно-техническим потенциалом. И включает в себя предприятия, производящие химические средства защиты растений, минеральные удобрения, химические волокна и нити, синтетические смолы, полимерные изделия и другие товары. За период с января по декабрь 2022 года объем производства продукции составил 33 350,2 млрд. сум, индекс физического объема производства снизился на 2,6%, доля химической продукции достигла 7,3%. В 2022 году объем производства составил 15 064,1 млрд. сум, индекс физического объема увеличился на 3,9%, доля производства кокса и продуктов нефтепереработки составила 3,3%. Индекс физического объема за январь-декабрь 2022 года составил 98,9%, а объем производства – 8 917,0 млрд. сум. Доля обрабатывающей промышленности, которая была посвящена производству резиновых и пластмассовых изделий, составила 1,9% от общего числа. Модернизация технологического оборудования позволила повысить загрузку мощностей химических предприятий и увеличить производственные показатели выше, чем в предыдущем году, по производству как хлористого калия (101,0%), так и карбоната натрия (111,5 % к январю-декабрю 2021 года).[17]

В целях ускорения развития и модернизации электротехнической промышленности, создания новых производств современных электротехнических приборов, увеличения инвестиционного и экспортного потенциала отрасли, а также поддержки местных производителей издан Указ Президента «О дополнительных мерах по дальнейшему развитию электротехнической промышленности и повышению конкурентоспособности отечественной продукции». Все эти цели были достигнуты за счет реализации мер, изложенных в Указе Президента.

Постановлением также утверждена программа создания новых производств и диверсификации производства в электротехнической промышленности. Общая сумма средств, вложенных в реализацию 136 проектов, входящих в программу, составляет 531,9 млн долларов США. Из этой суммы на средства, внесенные инициатором проекта, приходится 169,5 млн долларов США (или 31%), на банковские кредиты приходится 228,2 млн долларов США (или 43%), а на прямые инвестиции из других стран приходится 137,7 млн долларов США (или 26%). В результате успешного завершения проектов было предоставлено дополнительно 9,7 тыс. новых рабочих мест. Индекс физического объема производства за январь-декабрь 2022 года составил 105,4%, а объем производства составил 14 302,4 млрд. сум. Доля производства электрооборудования в структуре обрабатывающей промышленности составляла в этот период 3,1%. [17]

Нефтегазовая промышленность Узбекистана развивалась в течение значительного времени. Тем не менее, на протяжении последних 20 лет расширение его потенциала превратилось

в один из стратегических приоритетов идеи экономического и социального развития республики. Благодаря этому наша страна сейчас входит в десятку крупнейших газодобывающих стран мира и считается одним из крупнейших производителей топливно-энергетических ресурсов в Центральноазиатском регионе. За рассматриваемый период объем продукции, произведенной предприятиями, отвечающими за снабжение электроэнергией, газом, паром и кондиционированием воздуха, составил 37,5 трлн сум, что составляет 6,8% от общего объема промышленности. Производство отдельных видов промышленной продукции за счет электроснабжения, газоснабжения, производства пара и кондиционирования воздуха силами крупного бизнеса. По сравнению с аналогичным периодом 2021 года темп роста производства электроэнергии за январь-декабрь 2022 года составил 99,8%, а производства тепловой энергии – 97,5%. [17]

Производство потребительских товаров в период с января по декабрь 2022 года достигла в общей сложности 197,9 трлн. И по сравнению с производством в течение того же периода в 2021 году темпы роста достиг 119,4%; Доля общего объема промышленности составила 35,9%. Это было результатом действий, предпринятых для расширения ассортимента продуктов и стимулирования производства готовых продуктов. Произведенный в Республике в период с января по декабрь 2022 года, пищевые продукты составили 67,6 трлн. В целом, темпы роста были на 17,5% выше, чем в тот же период времени в предыдущем году. В структуре производства потребительских товаров республики в январе - декабре 2022 года наибольший удельный вес приходится на г. Ташкент (23,5 % от общего объема



потребительских товаров). Производство потребительских товаров на душу населения за январь-декабрь 2022 года по республике составило 5 551,3 тыс. сум.

В составе производства товаров народного потребления доля продовольственных товаров составила 34,2%, а доля непродовольственных товаров – 65,8%. Если в январе-декабре 2022 года доля продовольственных товаров составила 13,0 %, то индекс физического объема достиг 106,2 %, а в период с января по декабрь 2022 года объем производства продукции достиг 16 336,3 млрд. сум, при этом индекс физического объема составил 117,6%. [17]

Вклад малого бизнеса в промышленное производство. За период с января по декабрь 2022 года малые предприятия произвели продукции на общую сумму 142,6 трлн сумов. Это составило 25,9% от общего объема производства. Доля малых предприятий в общем объеме производства за 12 месяцев, начавшихся в январе 2021 года и закончившихся в декабре 2021 года, составила 27,4%. Еще одним фактором, способствовавшим росту промышленного производства в республике, стала реализация Программы локализации производства готовой продукции, комплектующих и материалов. В рамках этой программы произведено продукции на сумму 49,3 трлн по 2310 различным проектам. Вкратце, экспорт товаров местного производства принес в общей сложности 638,2 млн долларов США и привел к созданию 10 570 новых рабочих мест. [17]

В последние годы благодаря реализации реформ и реализации комплексных мер по диверсификации и модернизации отраслей экономики обеспечены эффективные структурные сдвиги в развитии этого сектора экономики. Эти меры способствовали

осуществлению реформ. В то же время в процессе развития промышленности еще предстоит решить вопросы, влияющие на последовательность динамичного роста производства и конкурентоспособность продукции.

В результате поддержание низкого уровня эффективности использования топливно-энергетических ресурсов практически во всех областях и сферах экономики обуславливает необходимость проведения активной политики ресурсосбережения.

Проблема высокого уровня износа машин и оборудования негативно влияет на расширение возможностей компании оставаться конкурентоспособной на рынке. Это означает, что степень износа в промышленности составляет 45,9%. Производственные предприятия имеют тенденцию к снижению темпов роста, а также наибольшую степень износа машин и оборудования (50,5%). Проблема низкой производительности труда обусловлена высоким уровнем износа машин и оборудования. Промышленность Узбекистана имеет производительность труда в три-четыре раза ниже, чем у быстроразвивающихся стран, таких как Китай, Индия, Бразилия и др.

Из-за высоких затрат на транспорт и логистику возникает проблема с высокими затратами, связанными с выходом на зарубежные рынки. В свою очередь, это связано с неразвитостью логистической инфраструктуры страны, что обуславливает необходимость построения единой логистической системы, а также логистических центров в каждом регионе страны.

Продолжает оставаться проблемой и вопрос обеспечения качества самых разных видов промышленных товаров. В сложившейся ситуации в первую очередь виновато отсутствие единых



жестких требований и национальных стандартов качества. Тот факт, что многие различные товары не соответствуют стандартам качества, предъявляемым к международным рынкам, негативно сказывается на конкурентоспособности отечественных товаров и ограничивает экспорт этих товаров.

Практически каждая отрасль не имеет базы для собственных разработок и исследований и разработок, а также собственных научных инноваций и технологических достижений. Это представляет собой барьер для внедрения инновационных идей в деловом мире. В структуре промышленности на долю низкотехнологичных предприятий приходится большинство (29,8%). Прямым следствием этого является то, что доля высокотехнологичных производств по-прежнему относительно низка (1,2%).

Экспортно-сырьевая модель развития промышленности, основанная на ускоренном увеличении экспорта топлива и сырья, теряет свой потенциал. Это связано с тем, что рост экспорта сырья не поспевает за ростом экспорта топлива. Если эти проблемы сохранятся в обозримом будущем, они могут поставить под угрозу устойчивый и сбалансированный рост промышленности.

В частности, усиливается глобальная конкуренция, которая охватывает не только традиционные рынки традиционных товаров, капитала, технологий и рабочей силы, но также включает системы государственного управления, поддержку инноваций и развитие человеческого потенциала. Отставание в развитии новых технологий самого последнего поколения может снизить конкурентоспособность национальной экономики, а также повысить ее уязвимость в условиях усиливающейся геополитической конкуренции.

### Предложения

Реализацию смешанной модели, основанной на моделях догоняющего и инновационного развития, с концентрацией усилий на прорывных научно-технических направлениях, в которых имеются конкурентные преимущества, а также на восстановлении квалифицированного инженерно-конструкторского потенциала, следует проводить в большинстве отраслей промышленности.

При этом в целях повышения благосостояния и качества жизни населения необходимо обеспечить решение стратегических задач социально-экономического развития республики таким образом, чтобы их результатом было гармоничное сочетание различных интересов, в том числе отраслевые, межотраслевые, региональные, межрегиональные, национальные и международные.

Повышение качества продукции и обеспечение ее соответствия международным стандартам должно быть важным приоритетом. В этом направлении остро необходимо разработать систему единых национальных государственных стандартов на все виды промышленной продукции с учетом максимальной унификации с международными стандартами качества. Другими словами, это то направление, в котором нам нужно двигаться.

Оптимизация и преобразование крупных объединений промышленных организаций в хозяйственные общества кластерного типа продолжает оставаться важным приоритетом. Это позволит совершенствовать организационные формы в промышленности, что является важным приоритетом.

Дополнительным направлением, в котором решение социальных вопросов

должно быть первоочередным, является, в первую очередь, обеспечение доступа населения к продуктивной занятости и создание долгосрочных рабочих мест в производственном секторе экономики, особенно в его высокотехнологичных отраслях, а также подготовка квалифицированных инженерных кадров и защита окружающей среды.

движущую силу, чтобы стать главной движущей силой в достижении устойчивого развития нации. Это должно быть достигнуто за счет интенсификации структурных преобразований и диверсификации экономики, способствуя отходу от сырьевой ориентации, созданию условий для перехода к инновационной и высокотехнологичной модели развития.

### **Заклучение**

В перспективе промышленность должна превратиться в основную

### **ЛИТЕРАТУРА**

1. Указ Президента Республики Узбекистан «О Стратегии развития Нового Узбекистана на 2022–2026 годы» от 29.01.2022 г. №УП-60.
2. Указ Президента Республики Узбекистан № УП-5544 от 21 сентября 2018 г. утверждена «Стратегия инновационного развития Республики Узбекистан на 2019-2021 годы».
3. Материалы видеоселекторного совещания под председательством Президента Республики Узбекистан Шавката Мирзиёева посвященного развитию промышленности РУз. «Газета.uz», 26.05 2022.
4. Matchanov Azamat Abadovich. ORGANIZATIONALLY ECONOMIC FACTORS INCREASE THE EFFICIENCY OF THE ENTERPRISE. *Journal of Management Value & Ethics*. Oct.-Dec. 22 Vol. 12 No. 04
5. Матчанов А. А. Исследование организационно - экономического механизма повышения эффективности деятельности предприятия. *Ж. Бизнес-эксперт*. 2022.- № 9.
6. Khamdamova Gavkhar Absamatovna. (2022). DEMAND FOR AN INNOVATIVE TYPE OF DEVELOPMENT. *Galaxy International Interdisciplinary Research Journal*, 10(10), 508–512. Retrieved from <https://internationaljournals.co.in/index.php/giirj/article/view/2644>
7. <https://stat.uz/uz/>

УЎТ 33(621)

Хайдаров Хайрулла Гуламович,  
ТДИУ мустақил изланувчиси

ИҚТИСОДИЁТНИНГ МАШИНАСОЗЛИК ТАРМОҒИДА ТАРКИБИЙ  
ЎЗГАРИШЛАРНИНГ УСЛУБИЙ МАСАЛАЛАРИ

Хайдаров Хайрулла Гуламович,  
независимый исследователь ТГЭУ

МЕТОДОЛОГИЧЕСКИЕ ВОПРОСЫ СТРУКТУРНЫХ ИЗМЕНЕНИЙ В  
МАШИНОСТРОИТЕЛЬНОМ ОТРАСЛЕ ЭКОНОМИКИ

Khaydarov Khayrulla Gulamovich,  
TSUE independent researcher

METHODOLOGICAL ISSUES OF STRUCTURAL CHANGES IN THE  
MACHINE-BUILDING SECTOR OF THE ECONOMY

**Аннотация.** Мақолада иқтисодиётнинг, хусусан, машинасозлик тармоғида таркибий ўзгаришларни амалга оширишнинг услубий ёндашувлари ёритилган.

**Таянч сўзлар:** таркибий ўзгаришлар, кооператив, концепция, рентабеллик, корпорация, асосий воситалар, инновация, инвестициялар.

**Аннотация.** В статье описаны методологические подходы к осуществлению структурных преобразований в экономике, в частности машиностроительной отрасли.

**Ключевые слова:** структурные изменения, кооператив, концепция, доходность, корпорация, основные фонды, инновации, инвестиции.

**Annotation.** The article describes methodological approaches to the implementation of structural changes in the economy, in particular in the machine-building industry.

**Keywords:** structural changes, cooperative, concept, profitability, corporation, fixed assets, innovation, investment.

**Кириш**

Таркибий ўзгаришлар шароитида ишлаб чиқариш самарадорлигини ошириш, маҳсулотлар рақобатбардошлигини мустаҳкамлаш, шунингдек, тармоқнинг инвестиция жозибadorлигини яхшилашга

эътибор қаратилади. Кўп ҳолларда таркибий ўзгаришлар тармоқнинг ташкилий тузилмаси ва бошқарув функцияларини такомиллаштириш, ишлаб чиқаришни техник ва технологик жиҳатдан модернизациялаш, молиявий-

иқтисодий сиёсатни такомиллаштириш, ишлаб чиқариш ва хизмат кўрсатиш харажатларини камайтириш, моддий ва меҳнат ресурсларидан самарали фойдаланиш, замонавий ахборот тизими-ни жорий этиш каби чора-тадбирлар мажмуини камраб олади.

Машинасозлик тармоғида таркибий ўзгаришларни амалга оширишнинг энг самарали воситаларидан бири стратегик режалаштириш ҳисобланиб, у тармоқда илғор таркибий ўзгаришларни амалга ошириш учун қулай шарт-шароитлар яратади. Таркибий ўзгаришларнинг стратегик режасини ишлаб чиқиш унинг асосий тармоқларини комплекс ривожлантиришни таъминлайди.

Маълумки, машинсозлик комплексига тегишли тармоқлар мамлакат иқтисодиёти учун энг аҳамиятли ҳисобланади. Машинасозликнинг ривожланиши ҳар қандай мамлакат саноат тармоғининг ривожланиш йўналишларини белгилаб беради. Гарчи машинасозлик корхоналари қиммат ва кўп ресурс талаб қилса-да, айнан машинасозлик ишлаб чиқариши мамлакат саноат салоҳиятининг шаклланишида ҳал қилувчи ўринга эга бўлади.

### **Мавзуга оид адабиётлар шарҳи**

Илмий адабиётларда таркибий ўзгаришлар жараёнини ёритиб бериш учун турли атамалардан фойдаланилади. Чунончи, “таркибий қайта қуриш” миллий иқтисодиёт эски таркибининг йўқ бўлиши ва янги, илғор таркибининг пайдо бўлиши билан боғлиқ туб ўзгаришларни ифодаласа, “таркибий силжишлар” ва “таркибий ўзгаришлар” инкилобий эмас, балки тадрижий (эволюцион) юз бераётган ўзгаришлар моҳиятини ифодалайди. Иқтисодчи олимлар томонидан таркибий ўзгаришларга турлича таърифлар берилган. Жумладан:

В.Н. Шимов фикрича, бозор шароитига мослашишлари мақсадида

корхоналарнинг бошқарув ва молиявий жихатдан муваффақиятли ишлашлари учун қилинган таркибий ўзгаришлардир[1].

В.Мицкевич фикрича, тармоқ фаолиятида нақд пулнинг ролини ошириш ҳамда корхоналарнинг молиявий шароити ёмон бўлган даврда ишлаб чиқариш таркибини ўзгартиришни режалаштиришдир[2].

Г.Б.Юн фикрича, таркибий ўзгариш жараёнларини бир неча мезонларга кўра таснифлашни таклиф қилади: қўллаш соҳалари; корхона фаолиятининг натижаларига таъсир этиш муддатлари; йўналишлар ва ўтказиш усулларида иборат[3].

### **Тадқиқот методологияси**

Машинасозлик саноати иқтисодиётнинг барча тармоқларини машина ва ускуналар билан таъминлайди. Ялпи ички маҳсулотнинг материал ва энергия сиғими, миллий иқтисодиёт тармоқларининг меҳнат унумдорлиги, давлатнинг хавфсизлиги ва мудофаа қудрати машинасозлик тармоғининг ривожланганлик даражасига боғлиқ. Айни вақтда машинасозлик қайта ишлаш саноатининг энг аҳамиятли мажмуаси сифатида бугунги кунда ишлаб чиқариш-ни ташкил этиш, янги техника ва технологияларни ўзлаштириш, сифат нуқтаи назаридан янги, инновацион товарлар ишлаб чиқаришда янги ёндашувларни жорий этишга катта эҳтиёж сезмоқда. Бу эса тармоқда чуқур таркибий ўзгаришларни амалга оширишни тақозо этади [4].

Машинасозлик қайта ишлаш саноати тармоқлари орасида етакчи ўринни эгаллаш билан бирга, мураккаб ва бир-биридан фарқ қилувчи турли тармоқлар мажмуидан иборат ва кўплаб йирик саноат корхоналарини ўзида бирлаштиради. Тармоқда таркибий ўзгаришларни амалга ошириш дастурини ишлаб чиқишда қуйидаги босқичлар албатта ҳисобга олинishi лозим.

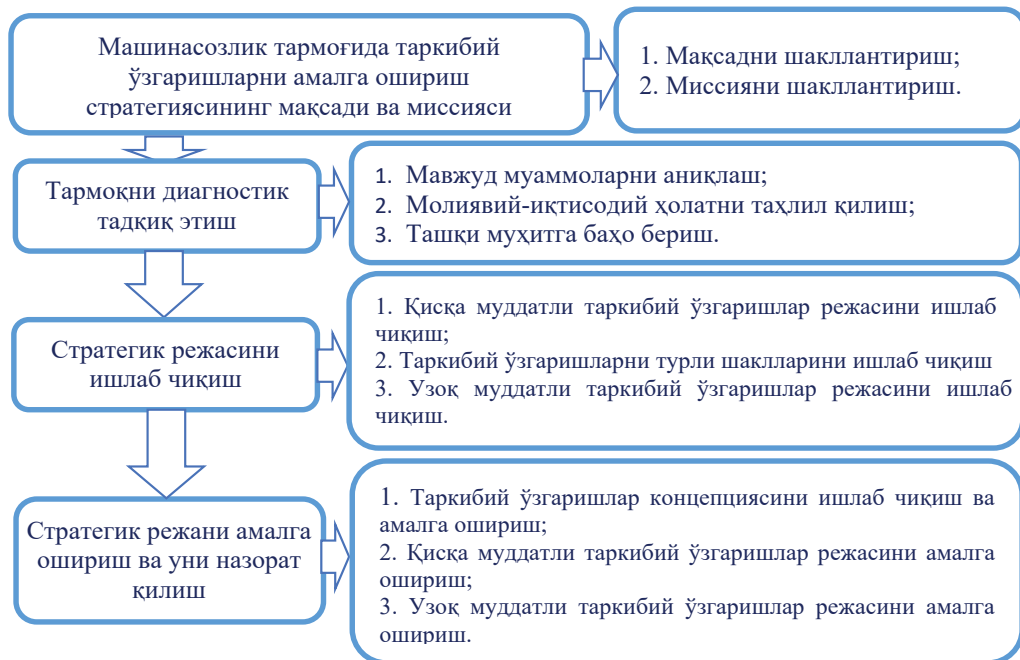

**1-расм. Машинасозлик тармоғида таркибий ўзгаришларни амалга ошириш босқичлари<sup>1</sup>**

Бизнинг фикримизча, машинасозликда таркибий ўзгаришлар жараёнини амалга ошириш унинг миссияси ва мақсадини ишлаб чиқишдан бошланиши мақсадга мувофиқ (1-расм).

Машинасозлик саноатида таркибий ўзгаришларни амалга ошириш стратегияси – тармоқнинг ресурс салоҳияти ва унинг аниқ парадигма доирасидаги иқтисодий муҳитини баҳолашдан келиб чиққан ҳолда шакллантирилган машинасозлик тармоғи ривожланишининг илмий асосланган узоқ муддатли мақсад ва вазифалари тизимидир.

Узоқ муддатли стратегиянинг бош мақсади машинасозлик тармоғида чуқур таркибий ўзгаришларни амалга ошириш асосида унинг рақобатбардошлигини оширишга қаратилган чора-тадбирлар йиғиндисидан иборат. Стратегиянинг

мақсади муайян миссияни бажаришга қаратилади.

Фикримизча, машинасозлик тармоғида таркибий ўзгаришларни амалга ошириш стратегиясининг асосий миссияси миллий ва халқаро бозорда рақобатбардош маҳсулот ишлаб чиқарадиган, ташқи ва ички муҳит ўзгаришларига самарали тарзда мослаша оладиган таркибни шакллантиришдан иборат. Шунингдек, тармоқни диагностик тадқиқ этиш муҳим аҳамиятга эга бўлиб, у мавжуд муаммоларни аниқлаш, тармоқнинг молиявий-иқтисодий ҳолатини таҳлил қилиш, тармоқ ривожланишига ташқи муҳит омиллари таъсирини аниқлаш каби вазифаларни ўз ичига олади.

Бунда машинасозлик комплекси томонидан ишлаб чиқарилаётган маҳсулотлар сифати ва рақобатбардош-

<sup>1</sup> Илмий тадқиқотлар таҳлили асосида муаллиф томонидан тизимлаштирилган.

лигини ошириш, тармоқда чуқур таркибий ўзгаришларни амалга ошириш учун, энг аввало, узоқ йиллик ривожланиш давомида тўпланиб қолган қуйидаги муаммоларни ҳал этиш мақсадга мувофиқ:

– жаҳоннинг ривожланган ва юқори суръатларда ривожланаётган мамлакатларига нисбатан Ўзбекистон машинасозлик маҳсулотлари рақобатбардошлик даражасининг пастлиги;

– меҳнат ва иш жойларининг фонд билан қуролланганлик даражасининг пастлиги;

– янгиликларга мослашиш ва инновацияларни ўзлаштириш учун зарурий мослашувчанликнинг мавжуд эмаслиги;

– мамлакатда инвестиция ресурсларининг иқтисодийнинг хом ашё сектори фойдасига тақсимланиши ва бунинг натижасида қайта ишлаш саноатининг энг муҳим тармоқларида инвестиция ресурслари етишмовчилигининг шаклланганлиги;

– йирик машинасозлик корхоналарининг бизнес, инновация соҳасидаги ўзгаришларга, шунингдек, талаб ўзгаришларига мослашиш қобилиятининг пастлиги;

– машинасозлик саноатида асосий ишлаб чиқариш фондларининг ҳам жисмонан, ҳам маънавий жиҳатдан юқори даражада эскирганлиги;

– машинасозлик корхоналари рентабеллик даражасининг пастлиги;

– машинасозлик ишлаб чиқариш қувватларининг тўлиқ қувватда ишламаслиги ва уларни сақлаб туриш харажатларининг юқорилиги;

– тармоқда юқори малакали инженер кадрларнинг етишмаслиги;

– бир-бири билан боғлиқ маҳсулотлар ишлаб чиқарувчи машинасозлик корхоналари ўртасида етарли даражада ҳамкорлик алоқаларининг йўлга қўйилмаганлиги, мослашувчан ишлаб чиқариш комплексларининг мавжуд эмаслиги;

– аксарият машинасозлик корхоналарининг монопол мавқега эга эканлиги ва бошқалар.

Машинасозлик саноати ривожланишини диагностик тадқиқ этишда унинг иқтисодий ривожланиш кўрсаткичлари таҳлил қилинади [5]. Бунда асосий эътибор тармоқнинг ялпи маҳсулоти динамикаси, унга таъсир этувчи омиллар, ялпи маҳсулот таркиби, тармоқда ишлаб чиқарилаётган асосий турдаги маҳсулотлар ва уларнинг таннархи динамикаси, ушбу нархларнинг шаклланиш хусусиятлари, тармоқ маҳсулотларининг экспорти ва импорти динамикаси ва таркиби, унинг мамлакат ташқи савдосидаги улуши, тармоқ маҳсулотларининг рақобатбардошлиги каби масалаларга қаратилади.

Сўнгра ушбу таҳлилнинг узвий давоми сифатида машинасозлик тармоғининг барқарор ривожланиш кўрсаткичлари таҳлил қилинади. Тармоқ корхоналарининг иқтисодий самарадорлигини баҳолашда махсус коэффициентлардан фойдаланилади (1-жадвал).

#### Натижа ва муҳокама

Машинасозлик саноати корхоналарининг ўзига хос хусусиятларидан келиб чиққан ҳолда уларнинг иқтисодий самарадорлигини таҳлил қилишда қуйидаги коэффициентлардан фойдаланиш мақсадга мувофиқ:

1. Модернизациялаш ва асосий воситалар салоҳияти даражаси коэффициентлари.

2. Маҳсулотнинг рақобатбардошлик даражасини ифодаловчи коэффициентлар.

3. Тармоқнинг илмий салоҳияти ва инновацион ривожланиш даражасини ифодаловчи коэффициентлар.

Тармоқнинг иқтисодий барқарорлигини аниқлашда модернизация ва меҳнат унумдорлиги даражаси кўрсаткичларини таҳлил қилиш муҳим аҳамиятга эга. Бунда асосий воситаларнинг янгилиниши, маҳсулот турларининг янгилиниши ҳамда илмий-тадқиқот ишланмаларини жорий қилинганлик кўрсаткичлари муҳим омил ҳисобланади.

Асосий воситаларнинг янгилиниш коэффициенти жорий даврда янгидан



1-жадвал

**Машинасозлик корхоналари иқтисодий самарадорлигини баҳолаш  
коэффициентлари<sup>1</sup>.**

№	Кўрсаткич номи	Кўрсаткичлар формуласи	Кўрсаткич оптимал нуктаси
<b>Модернизациялаш ва асосий воситалар салоҳияти даражаси</b>			
1	Асосий воситаларнинг эскирганлик коэффициенти	$Kэ = \frac{Qe}{Qb}$ <i>Qe</i> – экирганлик қиймати, млн.сўм. <i>Qb</i> – бошланғич қиймати, млн.сўм.	<0.50
2	Асосий воситаларнинг янгиланиш коэффициенти	$Kya = \frac{Qy}{Qj}$ <i>Qv</i> – янги воситалар қиймати, млн.сўм. <i>Qj</i> – жами воситалар қиймати, млн.сўм.	<0.60
3	Асосий фондларни самарадорлик коэффициенти	$Ks = \frac{Qbq}{Qmx}$ <i>Oba</i> – асосий фондлар бошланғич қиймати, млн.сўм. <i>Qmx</i> – ишлаб чиқарилган маҳсулотлар ҳажми, млн.сўм.	<0.65
<b>Маҳсулотнинг рақобатбардошлик даражаси</b>			
4	Маҳсулотларнинг рақобатбардошлик коэффициенти	$Kmr = \frac{Qty-Qtp}{Qty}$ <i>Qty</i> – талаб юқори бўлган маҳсулотлар ҳажми, млн сўм. <i>Qtp</i> – талаб паст бўлган маҳсулотлар ҳажми, млн сўм.	<0.55
5	Маҳсулотларни янгиланиш коэффициенти	$Kmy = \frac{Qty}{Qym}$ <i>Qty</i> – талаб юқори бўлган маҳсулотлар ҳажми, млн сўм. <i>Qym</i> – янги ишлаб чиқарилаётган маҳсулотлар ҳажми, млн сўм.	<0.80
<b>Илмий салоҳияти ва инновацион ривожланиш даражаси</b>			
6	Илмий салоҳият коэффициенти	$Kis = \frac{Xif}{JXich}$ <i>Xif</i> – инновацион фаолиятга қилинган харажатлар қиймати, млн сўм. <i>JXich</i> – жами ишлаб чиқариш харажатлари, млн сўм.	<0.75
7	Илмий-тадқиқот ишланмаларини жорий қилинганлик коэффициенти	$Kiti = \frac{Mjq_i}{Mjo'zi}$ <i>Mjq<sub>i</sub></i> – жорий қилинган ўз ишланмалар миқдори, млн сўм. <i>Mjo'zi</i> – жами амалга оширилган ўз ишланмалари миқдори, млн сўм.	<0.60

<sup>1</sup> Илмий тадқиқотлар таҳлили асосида муаллиф томонидан тизимлаштирилган.

киритилган асосий воситалар кийматини асосий воситаларнинг йил охиридаги кийматига бўлиш орқали аниқланади. Бу кўрсаткичнинг 0,6 дан юқори бўлиши тармоқда асосий фондлардан фойдаланиш самарадорлиги юқори эканлигини кўрсатади.

Яна бир муҳим кўрсаткич – маҳсулотларнинг янгиланиш коэффициенти ҳисобланиб, у талаб юқори бўлган маҳсулотлар кийматининг янги ишлаб чиқарилаётган маҳсулотлар кийматига нисбати сифатида аниқланади. Агар янги ишлаб чиқарилаётган маҳсулотнинг 80 фоизидан кўпроғини талаб юқори бўлган маҳсулотлар ташкил этса, демак, ишлаб чиқарилаётган маҳсулотларнинг рақобатбардошлик даражаси юқори бўлади ва бу машинасозлик тармоғининг умумий барқарорлигига ижобий таъсир кўрсатади.

Машинасозлик илмий-тадқиқот ишланмаларининг жорий қилинганлик коэффициенти ҳам муҳим ҳисобланади, бу жорий қилинган ўз ишланмалар миқдорининг жами амалга оширилган ўз ишланмалари миқдорига нисбати бўлиб, унинг 0,6 дан юқори бўлиши самарадорлик юқори эканлигини кўрсатади. Шу билан бирга, маҳсулотнинг рақобатбардошлиги иқтисодий самарадорликни белгилаб берувчи энг асосий омиллардан ҳисобланади. Турдош маҳсулотлардан афзаллик жиҳатларининг мавжудлиги, умумэтироф этилган талабларга жавоб бериши,

маҳсулот ишлаб чиқаришга сарфланган харажатлар миқдори билан белгиланади.

Маҳсулотнинг рақобатбардошлик коэффициенти аниқлашда қуйидаги формуладан фойдаланилади:

$$K_p = \frac{Q_{TЮ} - Q_{TП}}{Q_{TЮ}}$$

Бу ерда:  $Q_{TЮ}$  — талаб юқори бўлган маҳсулотлар ҳажми, млн сўм;

$Q_{TП}$  — талаб паст бўлган маҳсулотлар ҳажми, млн сўм.

Бу коэффициентнинг меъерий киймати 0,55 этиб белгиланган. Агар коэффициент 0,55 дан юқори бўлса, тармоқ маҳсулоти рақобатбардош эканлигидан далолат беради.

#### Хулоса

Шундай қилиб, машинасозлик саноатида илмий асосланган таркибий ўзгаришларни амалга ошириш стратегиясининг ишлаб чиқилиши тармоқнинг кадр ва ресурс салоҳиятини аниқ инновация ва инвестиция лойиҳалари билан боғлайди, ўрта ва узоқ келажакда юз бериши мумкин бўлган таҳдидларни ўрганиш асосида уларнинг салбий таъсирларини юмшатади, бир-бири билан боғлиқ маҳсулотлар ишлаб чиқарувчи машинасозлик корхоналари ўртасида кооперация ҳамкорлигини кучайтириш учун қулай шарт-шароитлар яратади.

#### Фойдаланилган адабиётлар

1. В.Н. Шимов и др. Национальная экономика Беларуси: Потенциал. Хозяйственную комплекс. Направления развития. Механизм управления. - Мн.: БГЭУ, 2005. -с.562.
2. Мицкевич В. Реструктуризация крупного предприятия: опыт, проблемы, оценки. // Экономика и жизнь. - М.: 1999, №33.
3. Юн Г.Б. Методология антикризисного управления: учеб.-практич. пособие. М.: Дело, 2004.
4. С.О.Хомидов ва бошқалар. Миллий иқтисодиётнинг етакчи тармоқларини барқарор ривожлантириш омиллари ва тенденциялари.//Ўқув қўлланма. Иқтисодиёт. 2018й. 373-бет.
5. Ричихина Н.С. Реструктуризация как инструмент достижения стратегической устойчивости предприятия// Экономический анализ: теория и практика. М.: ООО «ИД «Финансы и кредит». 2008. № 10. С. 57–62.

УЎТ 334.75

Собиржонов Санжар Собиржонович,  
Тошкент молия институти “Менежмент ва маркетинг”  
кафедраси доценти., PhD.  
Email: [sanjarsobirjon@gmail.com](mailto:sanjarsobirjon@gmail.com)

---

---

**КИЧИК БИЗНЕС ВА ХУСУСИЙ ТАДБИРКОРЛИК СУБЪЕКТЛАРИ  
ФАОЛИЯТИ ТАҲЛИЛИ ВА СОҲАНИ РИВОЖЛАНТИРИШ АСОСЛАРИ**

---

---

Собиржонов Санжар Собиржонович,  
Ташкентский финансовый институт доцент  
кафедры «Менежмент и маркетинг», PhD.  
Email: [sanjarsobirjon@gmail.com](mailto:sanjarsobirjon@gmail.com)

---

---

**АНАЛИЗ ДЕЯТЕЛЬНОСТИ СУБЪЕКТОВ МАЛОГО БИЗНЕСА И  
ЧАСТНОГО ПРЕДПРИНИМАТЕЛЬСТВА И ПРИНЦИПЫ РАЗВИТИЯ  
НАПРАВЛЕНИЯ**

---

---

Собиржонов Санжар Собиржонович,  
Tashkent Financial Institute associate professor  
of the department «Management and Marketing», PhD  
Email: [sanjarsobirjon@gmail.com](mailto:sanjarsobirjon@gmail.com)

---

---

**ANALYSIS OF ACTIVITIES OF SMALL BUSINESSES AND PRIVATE  
ENTREPRENEURSHIP AND PRINCIPLES OF DEVELOPMENT OF THE  
DIRECTION**

---

---

**Аннотация.** Мақолада кичик бизнес ва хусусий тадбиркорлик субъектлари фаолиятининг амалий ҳолатини ўрганишлик ва таҳлил этишлик асносида мавжуд муаммо ва имкониятни яхлит ҳолатини белгилаб берувчи кўрсаткичлар ўрганган, хусусан, кичик бизнес ва хусусий тадбиркорлик субъектларининг ялли ички маҳсулот, саноат, аҳоли бандлигини таъминлаш ҳамда қурилиш соҳасидаги улушларининг ўзгариш ҳолати ва натижалари муҳокама этилган.

**Таянч сўзлар:** тадбиркорлик, саноат, аҳоли бандлиги, қурилиш, кичик бизнес ва хусусий тадбиркорлик, таҳлил, локал тармоқ.

**Аннотация.** В статье, в ходе изучения и анализа практической ситуации деятельности субъектов малого бизнеса и частных предпринимателей изучаются показатели, определяющие общую ситуацию существующих проблем и возможностей, в частности, состояние и результаты изменения доли малого бизнеса и частных предпринимателей в обеспечении валового внутреннего продукта, промышленности, занятости населения, строительной отрасли.

**Ключевые слова:** *предпринимательство, промышленность, занятость населения, строительство, малый бизнес, частное предпринимательство, анализ, локальная сеть.*

**Annotation.** *In the article, in the course of studying and analyzing the practical situation of the activities of small businesses and private entrepreneurs, indicators are studied that determine the general situation of existing problems and opportunities, in particular, the state and results of changes in the share of small businesses and private entrepreneurs in ensuring gross domestic product, industry, and employment, construction industry.*

**Keywords:** *entrepreneurship, industry, population employment, construction, small business, private entrepreneurship, analysis, local network*

### Кириш

Бугунги иқтисодиётни эркинлаштириш шароити кичик бизнес ва хусусий тадбиркорлик фаолиятини бошқариш механизмларининг бозор тамойилларига мос бўлган иқтисодий ҳаракатини таъминлашни талаб қилмоқда. Бу борада юртбошимиз Ш.Мирзиёев “Эркин бозор механизмларини жорий қилиш, соғлом рақобат ва хусусий мулк дахлсизлигини таъминлаш, тадбиркорликни қўллаб-қувватлаш Конституцияда алоҳида ўрин эгаллаши керак”, дея таъкидлашлари ҳам бежизга эмас [1].

Хусусан, мамлакатимиз иқтисодиётининг асосий локал тармоғи бўлган кичик бизнес ва хусусий тадбиркорлик субъектлари фаолияти бошқарувини тўғри баҳолаш мезонларини ишлаб чиқиш ҳамда келгусида мавжуд бўлган муаммоларни баргараф этиш тўғрисида фикр юритиш изланишларимиз мақсади саналади.

### Мавзуга оид адабиётлар шарҳи

Тадбиркорлик субъектлари фаолиятини бошқаришни такомиллаштириш бўйича қўллаб-қувватлаш иқтисодчи олимлар илмий тадқиқотлар олиб борганлар. Жумладан, Ричард Кантильон “тадбиркорлик фаолиятини бошқаришда сотиш ва сотиб олишдаги таваккалчиликларнинг нақадар муҳим эканлиги”ни ўз изланишларида асос сифатида келтирган [5].

Пьер Лепезан Буагильберг самарали бошқаришда бир ёқлама ҳаракатлар самарасиз эканлигини таъкидлайди, чунки бошқарувнинг шундай жиҳати борки, унда ташқи омилларни инобатга олмасликнинг иложи йўқ [6].

А.Тюргонинг фикрича, тадбиркорликнинг асосий функциясини фақат пул жамғариш билангина чегаралаб қўя олмаймиз. Тадбиркорликнинг шундай бир функцияси борки, биз уни ҳеч қачон чеклаб ўта олмаймиз. Бу бошқарув функциясидир [7].

Жан Батист Сей ва А.Смит таълимотларида эса эркин бозор, баҳонинг эркин шаклланиши, тадбиркорларнинг эркин фаолият юритиши, рақобат муҳити, ички ва ташқи савдодаги протекционизм сиёсатининг ҳар қандай кўринишига йўл қўймасликни қўллаб-қувватлаган ҳолда “бозор қонун”и яратилди [8].

Австралиялик олим Джозеф Шумпетер “Тадбиркорни иқтисодий ўсишнинг асосий фигуранти” деб атади. У тадбиркор қобилиятини баҳолашда, энг аввало, тадбиркор новатор бўлиши, иқтисодиётда динамик ўзгаришлар қила олишга қодир бўлган салоҳиятли шахс бўлиши кераклигини асослашга ҳаракат қилди [9].

А.Хоскинг назарияларига кўра, тадбиркорлик фаолияти жараёнида янги бозорларни эгаллаш маркетинг сиёсати орқали амалга оширилиши кераклиги таъкидланган. Шунингдек, у

тадбиркорлик фаолиятини бошқаришда конструктив қарорлар қабул қилишда икки муҳим омил давлат ва жамиятни назардан қочирмасликни муҳим аҳамият касб этишини эътироф этган [10].

К.Николас ўз назарияларида “тадбиркор” ва “менежер” ўртасидаги фарқларни ўрганишга ҳаракат қилди. У “тадбиркорни янгиликка бўлган қизиқиши юқори, ўз капиталини янги бозорга киритиш учун турли усулларни қўллайдиган юридик шахс” деб ҳисоблади [11].

Мамлакатимиз иқтисодчи олимлари томонидан тадбиркорлик субъектлари фаолияти амалий ҳолати таҳлили, бошқаришнинг назарий ва амалий тадқиқи ҳамда соҳани ривожлантириш асослари яратилаётган дарслик, монография ва ўқув қўлланмаларда ўрганилди ва бу борада изланишлар давом этмоқда.

Жумладан, ўзбекистонлик иқтисодчи олимлардан М.Шарифходжаев ва А.Ўлмасов ўз тадқиқотларида тадбиркорликни бошқаришни такомиллаштиришда яратувчанлик ва бозорни бошқариш тамойилларига эътибор қаратган [12].

Шунингдек, К.Муфтайдинов ишлаб чиқаришни узлуксизлиги тамойилини [13], У.В. Ғофуров эса давлат томонидан тартибга солиш тамойилларини ўрганиб, ўз илмий изланишларида асослаб ўтган. [14]

Таъкидлаш жоизки, юқоридаги тадқиқотларда мавзуга оид умумий қарашлар келтирилган бўлса-да, бироқ тадбиркорлик субъектлар фаолиятини бошқаришни такомиллаштириш масалалари алоҳида илмий тадқиқот объекти сифатида ўрганилмаган. Бу ҳолат мазкур мавзуда комплекс илмий изланишлар олиб бориш, тадқиқот вазибаларини аниқлаштириш ҳамда тадбиркорлик субъектлари фаолиятини янада такомиллаштириш йўналишларини тадқиқ этишни тақозо этади.

### Тадқиқот методологияси

Тадқиқот давомида назарий ва амалий ўрганиш, статистик таҳлил усулларидан самарали фойдаланилган.

### Натижа ва муҳокама

Биз биламизки, кичик бизнес ва хусусий тадбиркорликка худди иқтисодийта янги куч, янги қувват бахш этувчи соҳа сифатида қараш мумкин. Янгидан ташкил этилувчи корхоналар кейинги вақтда вужудга келган талабни, сўнгги технологик янгилик ва ютуқларни маълум даражада ўзида жамлайди ва амалиётга жорий этади. Мамлакат ЯИМда кичик бизнес ва хусусий тадбиркорлик субъектлар улушини куйидаги диаграмма асосида таҳлил қиламиз.



**1-расм. Республикадаги кичик бизнес ва хусусий тадбиркорлик субъектларининг ЯИМдаги улуши (фоизда)<sup>1</sup>**

1-расмга мувофиқ, кичик бизнес ва хусусий тадбиркорликнинг ЯИМдаги улуши 2009–2016 йиллар оралиғида ўсиш кўрсаткичи бўйича ҳар ўтган йилга нисбатан 1,8 %дан 2,8 %гача ижобий силжиш ҳолатини сақлаб келган. 2016 йилда эса ЯИМдаги улуш 64,9 %ни ташкил этган бўлса, 2021 йилга келиб бу кўрсаткич 54,9 % (10,0 %) га тушиш

<sup>1</sup> Ўзбекистон Республикаси Давлат статистика кўмитаси расмий сайти [www.stat.uz](http://www.stat.uz) статистик маълумотлар асосида муаллиф томонидан тузилди.

ҳолатини ифодаламоқда. Шунингдек, 2019-2021 йиллар орасидаги фарқ ўртача 1,3 %дан – 2,9 %гача ташкил этганлигини кўришимиз мумкин.

Юқорида таъкидлаганимиз таҳлиллар натижаларидаги тушиш ҳолатига сабаб сифатида бир қанча омилларни келтиришимиз мумкин: хусусан, «Ҳар бир оила тадбиркор», «Ёшлар келажагимиз» каби дастурлар кўплаб тадбиркорлик субъектларининг вужудга келишига асос бўлиб хизмат қилган бўлса-да, мамлакат бюджетидан ажратилган пул маблағлари манзилли ўз эгасини топа олмаганлиги, пандемия даврида карантин чораларини кескин кучайтирилганлиги ва ишлаб чиқариш соҳасида давлат улушининг устунлиги.



**2-расм. Республикадаги кичик бизнес ва хусусий тадбиркорлик субъектларининг sanoatдаги улуши (фоизда)<sup>2</sup>**

Таҳлиллар натижаси ўлароқ, 2-расм маълумотлари кичик бизнес ва хусусий тадбиркорликнинг sanoat соҳасидаги улушини ифодалаб, унга мувофиқ кўрсаткичлар 2009–2016 йилга қадар кескин кўтарилган ҳолатни юзага келтирган. Худди шу ҳолат соҳанинг sanoat таркибидаги салмоғида ҳам кузатилиб, бунда динамик фарқ 2009 йилдаги 17,9 % га нисбатан 2021 йилда 27,0 %га ошган

<sup>2</sup> Ўзбекистон Республикаси Давлат статистика қўмитаси расмий сайти [www.stat.uz](http://www.stat.uz) статистик маълумотлар асосида муаллиф томонидан тузилди.

(+9,1 %) бўлса-да, йиллар оралиғида кескин тебранишлар бўлиб, кичик бизнес ва хусусий тадбиркорликнинг sanoatдаги энг йирик ҳажми 2016 йил (45,3 %)да ва энг паст улуши 2009 йил (17,9%)да кузатилган.

2019 йилдан бошлаб кескин тушиш ҳолати кузатилиб, бу 25,8 % кўрсаткични ифодалаган. Бу кўрсаткичларни кичик бизнес ва хусусий тадбиркорлик субъектларининг маълум бир соҳалар кесимидаги таҳлилий натижаси деб тушунсак, мақсадга мувофиқ бўлар эди.

2-расмда мавжуд жараёнларни ўрганиш асосида айтишимиз мумкинки, кичик бизнес ва хусусий тадбиркорликнинг sanoatлаштириш соҳасини бошқаришда ҳозирги кунда интенсив усулдан фойдаланаётганлигини кўришимиз мумкин. Яъни кичик бизнес ва хусусий тадбиркорлик субъектлари ўзларининг ички имкониятларини кенгайтиришга ҳаракат қилмоқда.

Кичик бизнес ва хусусий тадбиркорлик субъектлари томонидан sanoatлашган маҳсулотларни етарли даражада ишлаб чиқарилмаётганлиги сабабли йирик sanoatлашган корхоналар билан кичик бизнес субъектлари ўртасида узилишлар мавжуд бўлиб қолмоқда. Яъниким, бу ҳолатни корпоратив аълоқаларнинг яхши йўлга қўйилмаганлигида дея ифодалашимиз мумкин.

Ўзбекистон Республикаси Президенти бу масалаларга тўхталар экан, «...масалан, автомобилсозлик ва қишлоқ хўжалиги машинасозлиги тармоқлари ўрганилганда тадбиркорлик субъектлари ва йирик sanoat корхоналари ўртасида кооперация деярли йўқлиги, оқибатда юртимизда ишлаб чиқарилаётган маҳсулотлар ва бутловчи қисмлар импорт қилинаётгани маълум бўлган. Ачинарлиси, айрим sanoat корхоналари кичик ишлаб чиқарувчилар у ёқда турсин, харидорлар талаби билан ишлашни ҳам билмайди». «...фақат катта корхоналар қуриб, аҳоли бандлиги



ва даромадларини ошириш, бюджет тушумларини кўпайтириш масалаларини тўлиқ ҳал эта олмаймиз. Турмуш даражасини юксалтиришнинг энг муҳим йўли тадбиркорлик ва кичик бизнесни ривожлантиришдир», дея таъкидладилар [2].

Айтишимиз мумкинки, мамлакатимизда автомобилсозлик соҳасида ишлаб чиқарилган автомобилларнинг бор-йўғи 10–15 %гача бўлган бутловчи қисмлари кичик бизнес ва хусусий тадбиркорлик субъектлари томонидан ишлаб чиқарилиши sanoat маҳсулотларини ишлаб чиқаришда муаммолар мавжуд эканлигини кўрсатади. Фикримизча, бу борада маҳаллийлаштириш тармоқларини янада кенгайтириш орқали тадбиркорлик субъектларининг бошқариш маданияти ҳамда имкониятини оширишимиз мумкин бўлади.

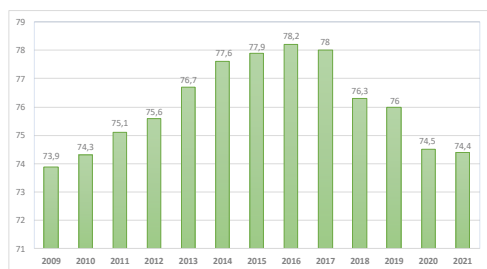

**3-расм. Республикадаги кичик бизнес ва хусусий тадбиркорликда аҳоли бандлиги улуши (фоизда)<sup>3</sup>**

3-расмга мувофиқ, кичик бизнес ва хусусий тадбиркорликда аҳоли бандлигини таъминлашда, охириги ўн йил оралиғидаги таҳлиллар натижалари шуни кўрсатадики, ушбу субъектлар томонидан аҳоли бандлигини таъминлаш даражаси 2009 йилда 73,9 %дан кам бўлмаган ҳолатни ташкил этмоқда. 2016 йилда ушбу соҳа вакиллари томонидан ўтган йилларга нисбатан юқори фоиз 78,2 %

<sup>3</sup> Ўзбекистон Республикаси Давлат статистика қўмитаси расмий сайти [www.stat.uz](http://www.stat.uz) статистик маълумотлар асосида муаллиф томонидан тузилди.

кўрсаткичи таъминланди. 2018 йилга келиб бу кўрсаткич 76,3 %ни ташкил этган бўлса, 2019–2021 йилга келиб, ўтган даврга нисбатан тушиш ҳолати кузатилиб, 2019 йилда 76,0 %, 2020 йилда 74,5 % ва 2021 йилга келиб 74,4 % ни ташкил қилди. Бунга асосий сабаб сифатида пандемия шароитида кўплаб тадбиркорлик субъектларининг ўз фаолиятини тўлақонли юрита олмаганлиги сифатида талқин этилишини мақсадга мувофиқ деб ҳисоблаймиз.

Аҳолининг кичик бизнес ва хусусий тадбиркорлик соҳасидаги бандлиги 2009–2016 йиллар оралиғида (+0,3 %дан +4,5 %гача ўзгариш билан) ўсиш тенденциясига эга бўлган бўлса, 2016 йил (78,2 %)га нисбатан 2017 йилда (78,0 %) – 0,2 % ҳамда 2018 йилда (76,3 %) – 2,3 %га салбий ўзгарган, бироқ 2021 йилдаги кўрсаткичлар билан 2009 йилдаги ҳолат солиштирилганда, +0,5 % ижобий фарк кўзга ташланади. Бу эса соҳада банд аҳолининг салмоғи йилига ўртача 1,5 % – 2,3 % оралиғида ортиб бораётганлигини англатади.

Ўзбекистон Республикасининг биринчи Президенти И.Каримов ушбу борада тўхталганидек «2014 йилда кичик бизнес ва хусусий тадбиркорлик соҳасида 480 мингдан ортиқ янги иш ўрни ташкил этилди. Бу яратилган жами иш ўринларининг ярми демакдир. Бугунги кунда иқтисодийнинг ушбу соҳасида иш билан банд бўлган аҳолининг 76,5 %дан зиёди меҳнат қилмоқда. 2000 йилда бу кўрсаткич 49,7 %га тенг эди. Иқтисодий соҳасида изчил амалга ошираётган ана шундай чора-тадбирларимиз ўзининг юксак самарасини бермоқда» [3].

Аҳоли бандлигини таъминлаш нафақат мамлакатнинг иқтисодий салоҳиятини, қолаверса, шу ерда истиқомат қилаётган инсонларнинг турмуш даражасини белгиловчи асосий кўрсаткичлардан бири саналади. Бу жиҳат аҳолисининг 60 фоиздан ортиқ қисми айнан ёшлардан

иборат бўлган халқимиз учун алоҳида аҳамият касб этади.

Белгилаб олинган вазифалар самарадорлигини таъминлаш мақсадида давлат томонидан кичик бизнес ва хусусий тадбиркорлик соҳасида, хусусан, фермерлик ҳаракатининг ролини ошириш, хизмат кўрсатиш, ишлаб чиқариш, касаначилик, хунармандчилик ҳамда бандликнинг бошқа самарали шакллари ривожлантириш борасида аҳоли бандлигини таъминлашнинг самарали механизмларини жорий этишга алоҳида эътибор қаратилмоқда. Юқорида келтирилган таҳлиллар асосида шуни айтишимиз мумкинки, Ўзбекистонда кичик бизнес ва хусусий тадбиркорлик субъектлари иқтисодиётнинг айрим соҳалардагина ўсиш тенденциясига эга. Фикримизча, бу борада олдимизда турган асосий масалалардан бири ҳали ўзлаштирилмаган тармоқларда тадбиркорлик муносабатларини самарали йўлга қўйишдан иборат бўлади. Бу эса, ўз навбатида, биздан халқаро бозорга жадаллик билан кириб бориш, давлат ҳамда кичик бизнес ва хусусий тадбиркорлик субъектлари ўртасида иқтисодий муносабатларнинг янги йўналишларини излаб топишни талаб этади.



**4-расм. Республикамиздаги кичик бизнес ва хусусий тадбиркорлик субъектларининг қурилиш соҳасидаги улуши (фоизда)<sup>4</sup>**

<sup>4</sup> Ўзбекистон Республикаси Давлат статистика қўмитаси расмий сайти [www.stat.uz](http://www.stat.uz) статистик маълумотлар асосида муаллиф томонидан тузилди.

Иқтисодиёт тармоқларининг мутаносиб равишда ўсишини таъминлаш ҳамда улар ўртасидаги фарқларни қисқартириш масаласига тўхталадиган бўлсак, айнан қурилиш соҳасининг ривожланишида бозор қонунларининг амал қилиш даражаси бошқа тизимларга қараганда анча илдамланаётганлиги кўзга ташланмоқда. Бунинг асосий сабабларидан бири ушбу соҳада хусусий мулкни шакллантириш, хусусан, кичик бизнес ва хусусий тадбиркорликни ривожлантиришда қурилиш соҳасида қўшимча қиймат яратишни амалга ошириш каби масалаларнинг мавжудлигидир.

Ҳозирги кунда қурилиш соҳасида тадбиркорлик фаолиятини ривожлантиришни долзарб вазифалардан бири десак муболаға бўлмайди. Юқорида келтирилган 4-расм маълумотларига асосланадиган бўлсак, мамлакатимизда кичик бизнес ва хусусий тадбиркорликнинг қурилиш соҳасидаги улуши 2009 йилда энг паст кўрсаткич – 42,4 %ни ташкил этган бўлса, 2011 йилдан бошлаб кичик бизнес ва хусусий тадбиркорлик субъектларининг қурилиш соҳасидаги улуши сезиларли даражада ошиб 67,6 %ни, 2017 йилда эса бу кўрсаткич 64,8 %ни ифодалаган. 2018 йилга келиб 73,2 % билан кескин кўтарилиш ҳолати кузатилди. 2015 йилдан 2017 йилгача бўлган даврда ушбу соҳада тушиш ҳамда турғунлик ҳолати кузатилган. 2015 йил (66,7 %)га нисбатан 2016 йилда (66,9 %) – 0,2 % ҳамда 2017-йилда (64,8 %) – 2,1 %га салбий ўзгарган. 2018–2019 йиллар мамлакатимиз тарихида қурилиш соҳасидаги қатор ислоҳатлар йили бўлди деб айта оламиз. Фикримизни изоҳлайдиган бўлсак, ушбу йиллар кесимида республикамининг барча ҳудудида бунёдкорлик ишлари амалга оширилди ва шу ишлар самараси ўларок, кичик бизнес ва хусусий тадбиркорликда қурилиш соҳасининг 2009 йилда (42,4 %)ги ҳолати билан 2019 йилда

(75,4 %)даги ҳолати солиштирилса +33,0 % ижобий фарқ кўзга ташланади.

Мамлакатимиз раҳбари Ш.Мирзиёев «Жаҳон банкининг бизнес юритиш соҳасидаги рейтингида мамлакатимиз қурилиш бўйича 134-ўринни эгаллаган. Бу эса соҳада кўплаб муаммолар борлигидан далолат беради. Мисол учун, қурилиш соҳасида рухсат беришга 17 та тартиб мавжуд бўлиб, уларни олиш учун ўртача 246 кун сарфланади. Бу адолатсизлик эмасми?» деб таъкидладилар[4]. Ўз навбатида, бу келгусида ушбу соҳанинг жадал ривожланишида маълум даражада тўсиқ ҳамда имкониятларни чекловчи ҳолатлар мавжуд деган хулосани ҳам келтириб чиқаради.

### Хулоса

Юқорида кўриб ўтилган таҳлилий натижалардан келиб чиққан ҳолда хулоса қилишимиз мумкинки, мамлакатимизда кичик бизнес ва хусусий тадбиркорлик субъектлар фаолиятини ривожлантириш борасида қатор чора-тадбирлар амалга оширилишига қарамасдан, ҳозирда ушбу соҳанинг ЯИМдаги улуши салмоғи ўтган даврларга нисбатан тушиш ҳолатида эканлигининг гувоҳи бўлмоқдамиз.

Ўз навбатида, мазкур муаммонинг ечимига тўқинлик қилувчи бир қатор омилларни санаб ўтишимиз лозимдир. Хусусан, кичик бизнес ва хусусий тадбиркорлик субъектларининг ўсиши ҳамда ривожланишига салбий таъсир кўрсатувчи асосий муаммолар қаторига турли хил маъмурий ва солиқ тўсиқлари, инвестицияларнинг етишмаслиги, молиявий мустақамлик захирасининг пастлиги, соҳани экспортга йўналтириш борасидаги консалтинг хизматлари асосида маркетинг концепцияларидан самарали фойдаланмаслик, бозордаги талаб ва таклиф мутаносиблигини ҳисобга олган ҳолда аҳоли эҳтиёжи

учун зарур бўлган товар ва хизматларни ички ва ташқи бозорга тезда етказа олиш имкониятларининг мавжуд эмаслиги ёки жуда ҳам камлиги омилларини киритишимиз мумкин.

Изланишларимиз доирасида мазкур соҳа фаолиятидаги юқорида санаб ўтилган мавжуд муаммоларни ҳал этишда қуйидаги чора-тадбирларни амалга оширишни лозим деб ҳисоблаймиз:

- кичик бизнес ва хусусий тадбиркорлик субъектларининг хорижий ускуна ва замонавий минитехнологияларни харид қилиш бўйича мавжуд бозор конъюнктурасини чуқур ўрганиш;

- кичик бизнес ва хусусий тадбиркорлик субъектлари ўртасидаги ўзаро рақобатбардошлик муҳитини оширишда давлат томонидан кўмаклашиш;

- кичик бизнес ва хусусий тадбиркорлик субъектлари томонидан бозорнинг ички ва ташқи имкониятлари тўғрисида ахборот алмашинувини такомиллаштириш;

- халқаро тадбиркорлик субъектлари билан иқтисодий ҳамда савдотик жараёнларида интеграцион муносабатларни яхшилашда иқтисодий – савдо географиясини кенгайтириш;

- кичик бизнес ва хусусий тадбиркорлик субъектларини маълум бир соҳага ихтисослашувида илмий асосланган қарашларни ошириб бориш;

- кичик бизнес ва хусусий тадбиркорлик субъектлари ҳамда йирик корхоналар ўртасида корпоратив алоқаларни яхшилаш;

- яширин иқтисодиётда фаолият юритаётган ноқонуний тадбиркорлик субъектлар сонини қисқартириш;

- инвестицияларнинг ҳудудий бир ёқламалик хусусиятини олдини олиш мақсадида, вилоятларни ривожланганлик даражаси бўйича 3 гуруҳга бўлиб, суёт ривожланган минтақаларга инвесторлар

учун кўпроқ манфаатдорлик, мойиллик яратиш;

– хорижий эркин индустриал зоналарда товарлар экспорти амалиётини ўрнатиш ва уларнинг ижобий томонларини миллий иқтисодиётимизда қўллаш;

– кичик бизнес ва хусусий тадбиркорлик субъектлари томонидан ишлаб чиқарилаётган товар ва маҳсулотларнинг рақобатбардошлигини ошириш ва бу орқали уларнинг экспорт салоҳиятини кучайтириш;

– мамлакатимизга киритилаётган тўғридан-тўғри инвестицияларни фаол жалб этишда маҳаллий ишлаб чиқарувчиларнинг аҳамиятини юксалтириш;

– кичик бизнес ва хусусий тадбиркорлик субъектлар фаолиятига ноқонуний ва асоссиз равишда аралашиларнинг олдини олиш ҳамда унинг ҳуқуқий асосларини яратиш.

### Фойдаланилган адабиётлар

1. Ўзбекистон Республикаси Президенти Ш. Мирзиёевнинг Олий Мажлис ва Ўзбекистон халқига Мурожаатномаси. 2022 йил 20 декабрь <https://president.uz/uz/lists/view/5774>
2. Ўзбекистон Республикаси Президенти Ш. Мирзиёевнинг Кичик бизнес ва тадбиркорликни янада ривожлантириш масалаларига бағишланган видеоселектор йиғилиши. 2019 йил 23 июль // [www.gazeta.uz](http://www.gazeta.uz)
3. Ўзбекистон Республикасининг биринчи Президенти И.Каримовнинг «2014 йилда мамлакатимизни ижтимоий-иқтисодий ривожлантириш яқунлари ҳамда 2015 йилга мўлжалланган иқтисодий дастурнинг энг муҳим устувор йўналишлари»га бағишланган Вазирлар Маҳкамасининг мажлисидаги нутқи. «Халқ сўзи». 2015 йил 17 январь.
4. Ўзбекистон Республикаси Президенти Ш. Мирзиёевнинг Олий Мажлисга Мурожаатномаси. 2018 йил 28 декабрь // [www.uza.uz](http://www.uza.uz).
5. Cantillion R. Essay sue la nature du commerce en general (1755) Пер с франц. Ю.А.Школенко Социум, 2003. с.17
6. A treatise on the nature of wealth, money and taxation (1704). Authors: Pierre Le Pesant de Boisguilbert, Peter D. Groenewegen, University of Sydney.
7. Гафуров У.В. Кичик бизнесни давлат томонидан тартибга солишнинг иқтисодий механизмларини такомиллаштириш. / Дис. авт. реф... икт. фан. д-ри. - Т., 2017. -30-б.
8. Тюрго А. Избранные экономические произведения – М., 1961.-с 17
9. Сей Ж.-Б Трактат политической экономии. – М., 1986.-с 17
10. Шумпетер Дж. Теория экономического развития.- М., 1982.- с.161.
11. Хоскинг А. Курс предпринимательства: Практическое пособие: пер. С англ.-М.: Международные отношения, 1993.-352 с
12. Сирополис Николас К. Управление малым бизнесом. Руководство для предпринимателей: пер с англ.-М.: Дело, 1997-с 72
13. Муфтайдинов Қ. Иқтисодиётни эркинлаштириш шароитида тадбиркорликни ривожлантириш муаммолари. Дис. ... икт. фан. д-ри. - Т/, 2004. -18-б.
14. Ўлмасов А., Шарифхўжаев М. Иқтисодиёт назарияси. – Т.: «Мехнат», 1995. 192-б.

UO‘T 320

**Bekmurodova F.A.,**  
*Jahon iqtisodiyoti va diplomatiya universiteti*  
*tayanch doktoranti*  
[bekmurodovaferuza@gmail.com](mailto:bekmurodovaferuza@gmail.com)

---

## TURIZM SAVDOSINING RIVOJLANISH BOSQICHLARI

---

**Бекмуродова Ф.А.,**  
*Докторант Университета мировой*  
*экономики и дипломатии*  
[bekmurodovaferuza@gmail.com](mailto:bekmurodovaferuza@gmail.com)

---

## ЭТАПЫ РАЗВИТИЯ ТУРИСТИЧЕСКОЙ ТОРГОВЛИ

---

**Bekmurodova F.A.,**  
*Doctoral student of the University of World*  
*Economy and Diplomacy*  
[bekmurodovaferuza@gmail.com](mailto:bekmurodovaferuza@gmail.com)

---

## DEVELOPMENT STAGES OF TOURISM TRADE

---

**Annotatsiya.** *Ushbu ilmiy maqolada turizm savdosining rivojlanish bosqichlari tahlil qilingan. Muallif tomonidan turizmning rivojlanish bosqichlari beshta yirik davrga ajratilgan holda o‘rganilgan.*

**Tayanch so‘zlar:** *turizm savdosi, xalqaro savdo, ijtimoiy turizm, psixologik turizm, turistik va mahalliy aholi, turg‘unlik, rivojlanish bosqichlari.*

**Аннотация.** *В данной научной статье анализируются этапы развития туристической торговли. Автор изучал этапы развития туризма, разделенные на пять основных периодов.*

**Ключевые слова:** *туристическая торговля, международная торговля, социальный туризм, психологический туризм, туризм и местное население, стагнация, этапы развития.*

**Annotation.** *This scientific article analyzes the development stages of tourism trade. The author researched the development stages of tourism divided into five major periods.*

**Keywords:** *tourism trade, international trade, social tourism, psychological tourism, tourism and local population, stagnation, stages of development.*

**Kirish**

Turizm – xizmatlar xalqaro savdosining o‘ziga xos shakli; o‘z fuqarolariga yoki boshqa mamlakatlar fuqarolariga turli xizmatlarni ko‘rsatish bo‘yicha tadbirkorlik faoliyati turi.

Xalqaro turizmning eng katta rivojlanishi G‘arbiy Yevropa mamlakatlarida kuzatildi. Jahon turizm bozorining 70% dan ortig‘i va valuta tushumining 60% ga yaqini ushbu mintaqa hissasiga to‘g‘ri keladi. Taxminan 20% Amerikaga, 10% dan kamrog‘i esa Osiyo, Afrika va Avstraliyaga to‘g‘ri keladi.

1950-yilda dunyoda 25 million xalqaro sayyohlik sayohati amalga oshirilgan bo‘lsa, 2000-yilda 800 million, 2020-yilda bu ko‘rsatkich 1,5 milliardni tashkil etdi[1].

Jahon sayyohlik tashkiloti o‘z tasnifida asosan turistlarni yetkazib beruvchi mamlakatlarga AQSH, Belgiya, Daniya, Germaniya, Gollandiya, Yangi Zelandiya, Shvetsiya, Kanada, Angliya va turistlarni qabul qiluvchi mamlakatlarga esa Avstraliya, Gretsiya, Kipr, Portugaliya, Fransiya, Shveysariya, Misrni keltiradi.

Ammo ushbu mamlakatlarning zamonaviy darajaga kelishi turli bosqichlarni bosib o‘tgan. Ushbu maqolada ham turizm savdosining rivojlanish bosqichlari va har bir bosqichning o‘ziga xos jihati tadqiq etilgan.

**Mavzuga oid adabiyotlar sharhi**

Mathieson va Wall (1982) turizmni “odamlarning odatdagi ish va yashash joylaridan tashqaridagi yo‘nalishlarga vaqtinchalik ko‘chishi, bu yo‘nalishlarda bo‘lishlari davomida amalga oshiriladigan tadbirlar va ularning ehtiyojlarini qondirish uchun yaratilgan obyektlar”[2]. deb ta’riflagan. Moreso McIntosh va Goeldner (1986) turizmni “turistlar, biznes yetkazib beruvchilar, mezbon hukumatlarning ushbu turistlarni va boshqa mehmonlarni jalb qilish va qabul qilish jarayonida o‘zaro ta’siridan

kelib chiqadigan hodisalar va munosabatlarni jamlagan holda”[3] deb, ta’riflagan.

M.M. Romanova, I.P. Kulgachev, Y.A.Blinova [4] tadqiqotlarida rivojlangan va rivojlanayotgan mamlakatlarda turizmning rivojlanish va o‘shish ko‘rsatkichlari ularning iqtisodiy-ijtimoiy rivojlanish darajasiga bog‘liq ekanligi keltirilgan. Ammo biz bu fikrni qo‘llab-quvvatlamaymiz. Sababi Xitoy yoki Turkiyaning turistik jozibadorligi ularning iqtisodiy-ijtimoiy ko‘rsatkichlariga bog‘liq bo‘lganida, ushbu mamlakatlar ayrim rivojlangan mamlakatlardan ham ustunroq jozibadorlikka ega bo‘lmagan bo‘lar edi.

Kazibay kizi A., Muxanova A.E., Smagulova J.B.[5] ning keltirishicha, mamlakatlarning rivojlanish darajasidan qat’i nazar, uning turistik jozibadorligi turistik imidjiga bog‘liqdir. Masalan, Italiya – spagetti vatani, Finlyandiya – Qorboboning vatani, Parij – muhabbat shahri. Turistik imidjni yaratish uzoq tadqiqotlarni talab etishini ham hisobga olish kerakligi, maqolada ta’kidlangan.

O. Kuznesov va boshqalarning[6] keltirishicha, turizm geosiyosiy jarayonlarga ta’sirchan soha bo‘lib, mamlakatlarning rivojlanish darajasidan qat’i nazar geosiyosiy hodisalar natijasida o‘zgarib boradi. Bunga misol sifatida Misrda turistik oqimning o‘zgarish dinamikasi keltirilgan.

V.V.Paxar[7] rivojlangan mamlakatlar yuqori darajadagi xizmatlarni ko‘rsatish bilan birga, gastronomik turizmning rivojlanganligi bilan raqobatbardosh ekanligini ta’kidlaydi. Haqiqatan ham, Fransiya, Italiya, Yaponiya singari mamlakatlarda o‘ziga xos gastronomik taklif borligini ko‘rish mumkin. Ikkinchi tomondan esa, Xitoy, Hindiston va Turkiya singari rivojlanayotgan mamlakatlarda ham sayyohlar uchun qiziq bo‘lgan milliy oshxonalar va taomlar borligini unutmaslik kerak.



### Tadqiqot metodologiyasi

Ushbu tadqiqot metodologiyasining asosini iqtisodiy nazariyaning fundamental tamoyillari hamda o'rganilayotgan muammo bo'yicha tadqiqot olib borgan yetakchi mahalliy va xorijiy iqtisodchilarning ishlari tashkil etadi. Nazariy kuzatish, ilmiy abstraksiya va qiyosiy tahlil tadqiqot usullaridan foydalaniladi.

### Natija va muhokama

Turizm savdo tarixining birinchi boshlanishi sayohat va bilim izlash shakli sifatida XVI – XVII asrlarga to'g'ri keladi. Yillar o'tishi bilan turizm savdosi rasmiy savdo shakliga ega bo'lib, aholi bandligini ta'minlash, qo'shimcha moliyaviy qo'llab-quvvatlash va eng muhimi, mamlakat budjetiga foyda keltira boshladi. Hozirgacha turizm savdosi ko'plab rivojlanish muammolari, bosqichlari, kutilmagan sharoitlarga duch keldi, bu esa turizm savdosini barcha mamlakatlar uchun yanada ishonchli va foydaliroq qildi. Turizm savdosining birinchi turg'unlikka qanday duch kelgani, Ikkinchi jahon urushi qanday salbiy ta'sir ko'rsatganligi, shuningdek, dunyo o'zining turistik imkoniyatlarini qayta tiklashi turizm savdosining rivojlanish bosqichlarida tasvirlangan. Mathieson, A. va Vall, G. (1982) [2], doktor Prokopis A. Christou [8], McIntosh, R. V. va Goeldner, C. R. (1986) [3] olimlar turizmning xalqaro savdo shakli sifatida qanday rivojlanganligini keltirib o'tadi.

Sayohat miloddan oldingi davrlarda boshlangan, ammo turizm sanoat davridan keyin yaqinda paydo bo'lgan hodisadir.

Sayohat tartibsiz bo'lib, bir nechta sayohatchilarni jalb qilar, biznes hisoblanmas edi va bugungidek dam olish uchun motivatsiyaga ega emas edi. Sayohatning rivojlanish bosqichlari:

1) Miloddan oldingi davr sayohati – sayohat 2 milliondan 20 ming yil oldin ilk insondan boshlangan. Homo erectus oziq-ovqat izlash, dushmanlardan qochish, hududni kengaytirish, issiqlik izlash va boshqalar uchun sayohat qilgan.

2) Qadimgi vaqt sayohati – sayohat Yevropa, Yaqin Sharq, Shimoliy Amerika va Shimoliy Afrika bo'ylab cheklangan. Miloddan avvalgi 3-asrda yunonlar shifobaxsh daralarni ziyorat qilish uchun sayohat qilishgan va ularning maqsadi diniy bayramlarda qatnashish bo'lgan.

Agar turizm savdosining rivojlanish jarayoniga nazar tashlasak, bu iqtisodiy atama fanga XVII asrda kirib kelgan [8]. Bu davrda yosh olimlar va zodagon oilalar farzandlari madaniyat almashish, ilmiy madaniyat, san'at va savdo-sotiqni o'rganish maqsadida Shimoliy Yevropaga, asosan, Yevropaning 4 ta yirik davlatlari (Gretsiya, Germaniya, Fransiya, Italiya) tashrif buyurdilar. Bu bosqich turizm savdosining rivojlanishining **birinchi bosqichi** hisoblanadi, garchi u mamlakatlar to'lov balansining bir qismi bo'lmasa ham.

**Ikkinchi bosqich: sanoat inqilobi** – 18-asrning ikkinchi yarmini o'z ichiga olgan. Bu bosqich turizm savdosida 2 ta asosiy atamaning tug'ilishi bo'ldi: transport va diniy turizm. Bu davrda diniy turizm ziyoratchilar va diniy arboblarning nafaqat Yevropaga, balki Amerika va Osiyo mamlakatlariga diniy biznes maqsadida tashrif buyurishi tufayli haqiqatga aylandi. Boshqa tomondan, sanoat inqilobi logistika va transportda katta o'zgarishlarga olib keldi, shu jumladan, otlar va poyezdlardan nafaqat odamlar uchun, balki yuk va mahsulotlar uchun ham foydalanish.

**Uchinchi bosqich: Sayyohlik agentliklarining shakllanishi** – bu bosqich 19-asrga to'g'ri keladi, bu sayyohlik agentliklarining birinchi ochildi. Iqtisodiy jihatdan bu bosqich turizm industriyasidagi mehnatga qo'shgan hissasi bilan asosiy

bosqich hisoblanadi. Odamlar nafaqat biznes niyatida, balki hordiq chiqarish va tibbiy hordiq chiqarish maqsadida ham chegarani kesib o'tgan odamlardan ishlay boshladilar.

19-asrning boshlaridayoq Markaziy Yevropa transport tizimining ochilishi haqiqatan ham "inqilobiy rivojlanish" nomini olishga loyiq bo'lgan ulkan o'zgarishlarga olib keldi. Shuningdek, u sayyohlarning harakatchanligini oshirdi va yangi tendensiyalarni yaratdi. Qisqa muddatli va bir kunlik sayohatlar mashhur bo'lib, transport texnologiyasining zamonaviy yutuqlaridan foydalandi. 1812-yilda Shotlandiyada bug'navigatsiyasi boshlandi; 1820-yilda Germaniyada suv oqimlarida bug'li kemalardan uzluksiz foydalanish boshlandi va 1823 yilda Shveysariya Jeneva ko'lida o'zining birinchi bug'li kemasini ishga tushirdi.

Temiryo'llar ham katta harakatchanlikni yaratdi. Biroq, temiryo'ldan foydalanish va turistik marshrutlar va yo'nalishlarni ommalashtirish biroz keyinroq boshlangan. 19-asr oxirlarida tog' temiryo'llarining joriy etilishi bilan Shveysariyadagi Vitznau-Rigi temiryo'li 1871-yilda Yevropaning birinchi tog'li temiryo'li bo'ldi. Yangi transport vositasi nafaqat transportning yuk ko'tarish qobiliyatini oshirish, balki sayohat xarajatlarini kamaytirish imkonini berdi. Bundan tashqari, kema va temiryo'l sayohatlari sayyohlarning ko'rish doirasini kengaytirib, "panoramalashtirilgan" idrok etishning o'ziga xos shaklini keltirib chiqardi va sayohat yozishga qiziqishni rag'batlantirdi.

Shu bosqichdan boshlab biz yuridik jihatdan turizm savdosi to'lov balansi va mamlakat budjetiga kiritilganligini aytishimiz mumkin.

*1-jadval*

### Turizm savdosining rivojlanish bosqichlari [12]

Bosqich	Davr	Asosiy xususiyatlari
1	<b>Kirish davri (17-asr)</b>	Turizm savdosining birinchi shakli – madaniyat va savdo almashish maqsadida boy bolalar va olimlarning tashrifi. Yevropaning Katta 4ligi: Gretsiya, Germaniya, Fransiya, Italiya
2	<b>Sanoat inqilobi (18-asr o'rtalari)</b>	Bu bosqich turizm savdosida 2 ta asosiy atamaning tug'ilishi bo'ldi: transport va diniy turizm
3	<b>Sayyohlik agentliklarining shakllanishi (19-asr)</b>	Odamlar nafaqat biznes niyatida, balki hordiq chiqarish va tibbiy hordiq chiqarish maqsadida ham chegarani kesib o'tgan odamlardan ishlay boshladilar
4	<b>Boom and Turg'unlik (20-asr)</b>	Turizm sanoatining ommaviy rivojlanishi, Ikkinchi jahon urushidan keyingi ta'sirlar, birinchi turg'unlik
5	<b>Internatsionallizm va taraqqiyot (21-asr)</b>	Turizm savdosi, eksport va import, turistik biznes, turizm bozori shartlarini yaratish. Iqtisodiyot turizmga asoslangan mamlakatlar

#### **To'rtinchi bosqich: Boom va turg'unlik**

– bu bosqich turizm savdosi rivojlanishining eng qiyin qismlaridan biri hisoblanadi. Bu davr 2 asosiy davrga bo'linadi: Boom (20-asr boshlari) va Shrink (1970-yillardan boshlab). Boom davrida turizm sanoati avtobuslar va avtomobillarning ommaviy ishlab chiqarilishi tufayli o'sishda davom

etdi. Sohil turizmi ahamiyat kasb eta boshladi va Ikkinchi jahon urushidan keyin O'rtayer dengizi qirg'og'i tezda mashhurlik kasb etdi. Shuningdek, havo transporti (charter reyslari) ning yaxshilanishi, mehnat qonunchiligidagi taraqqiyot va ijtimoiy farovonlikning o'sishi turizmning jadal rivojlanishiga olib keldi [13]. Shrink davrida, Ikkinchi jahon urushidan keyingi ishlab chiqarish va atrof-muhit muammolari, masalan, elektr ta'minoti uzilishi, ishlab chiqarish inqirozi va arzon narxlar tufayli turizm sanoatida birinchi turg'unlik kuzatildi [14].

**Beshinchi bosqich: Baynalmilalizm va keyingi rivojlanish** – XXI asrdan to hozirgacha davom etayotgan davr turizm savdosining “umurtqa pog'onasi”ning yaratilishi hisoblanadi. Bu davrda turizm iqtisodiyotning asosiy tayanchiga aylandi, turizm savdosi, eksport va import, turistik biznes, turizm bozori shartlari qo'llanila boshlandi. Aksariyat mamlakatlar turizm savdosiga nafaqat madaniy almashinuv vositasi, balki mehnat, logistika, tibbiyot, arxitektura va ishlab chiqarishning asosiy yaratuvchisi sifatida e'tibor bera boshladilar. Shu davrdan boshlab mamlakatlar turizmga asoslangan iqtisodiy davlatlarga bo'linishni boshladilar. Ushbu bosqich hali ham davom etmoqda va turizm savdosining global ahamiyatini ochmoqda.

### Xulosa

G'arb yoki Sharq, har bir mamlakat turizm savdosining rivojlanish tarixiga ega. Yevropadan boshlab, biz Yevropa madaniyatining “madaniyat va bilim almashinuvi” shakli sifatida turizm savdosini qanday boshlaganini ko'rishimiz mumkin. Keyinchalik nafaqat bu sabablarga ko'ra, balki din ham mamlakatlar o'rtasida sayohat qilish omiliga aylandi, Sharqiy va Shimoliy Amerikaning ahamiyatini oshirdi. Sanoat inqilobi va uning turizmni tashish va rasmiy turizm bandligini ta'minlash yo'lidagi roli ham o'z ahamiyatiga ega. 19-asr o'rtalarida sayyohlik agentliklarining iqtisodiyotda qanday jonlanayotganligi turistik infratuzilmaning bosqichma-bosqich shakllanganligining birinchi dalilini ko'rsatadi. Urushdan keyingi davr va turg'unlik turizm savdosining o'zgarishi va keskin pasayishiga olib keldi. Ushbu bosqichlardan hozirgi kunga qadar biz Covid-19 global pandemiyasini hisobga olgan holda bugungi turizm savdosining negizida qancha muhim shakllanishlar yaratilganligini ko'rishimiz mumkin. Turizm savdosining rivojlanish bosqichlarini o'rganish turizm savdosi qayerga ketayotganini, kelajakda nimalarni bashorat qilishimiz va nima bo'lishi mumkinligini va har qanday vaziyatlarga qanday tayyor bo'lishni bashorat qilishga yordam beradi.

### FOYDALANILGAN ADABIYOTLAR

1. Михайлин А.Н. Краткий толковый словарь-справочник по внешнеэкономической деятельности: Учебное пособие. М.: А-Приор, 2006. 160с.
2. Mathieson, A., and Wall, G. (1982) *Tourism: Economic, Physical, and Social Impacts*, Longman; Harlow, United Kingdom.
3. McIntosh, R. W., and Goeldner, C. R. (1986) *Tourism: Principles, Practices and Philosophies* 5th Ed. John Wiley and Sons, New York
4. Романова Марианна Михайловна, Кульгачев Иван Петрович, Блинова Екатерина Артуровна **ОСНОВНЫЕ ТЕНДЕНЦИИ И ЗАКОНОМЕРНОСТИ РАЗВИТИЯ МЕЖДУНАРОДНОГО ТУРИЗМА** // Вестник евразийской науки. 2021. №1. URL: <https://cyberleninka.ru/article/n/osnovnye-tendentsii-i-zakonomernosti-razvitiya-mezhdunarodnogo-turizma> (дата обращения: 10.04.2022).

5. Казыбайкызы А., Муханова А.Е., Смагулова Ж.Б. ОСОБЕННОСТИ И ПЕРСПЕКТИВЫ РАЗВИТИЯ ТУРИЗМА В МИРЕ // Успехи современного естествознания. – 2015. – № 1-2. – С. 265-269; URL: <https://natural-sciences.ru/ru/article/view?id=34827> (дата обращения: 04.10.2022).
6. Кузнецова, Ольга & Косьмин, Анатолий & Кузьменко, Арина & Кузнецов, Владимир & Кузнецова, Светлана & Самохвалова, Ольга. (2019). Туризм как драйвер социально-экономического и социокультурного развития страны. *Journal of International Economic Affairs*. 9. 2165. 10.18334/eo.9.3.40705.
7. Пахарь В.В. СОСТОЯНИЕ И НАПРАВЛЕНИЯ РАЗВИТИЯ ГАСТРОНОМИЧЕСКОГО ТУРИЗМА В МИРЕ И В РОССИИ / В.В. Пахарь // Международный научно-исследовательский журнал.- 2021. - №7 (109). - URL: <https://research-journal.org/archive/7-109-2021-july/sostoyanie-i-napravleniya-razvitiya-gastronomicheskogo-turizma-v-mire-i-v-rossii> (дата обращения: 04.10.2022). - doi: 10.23670/IRJ.2021.109.7.095
8. Dr Prokopis A Christou “The History And Evolution Of Tourism” book ISBN : 978-1-80062-128-2
9. Phanos Matura. FACTORS INFLUENCING TOURISM DEMAND FOR MASVINGO PROVINCE IN ZIMBABWE. *European Journal of Social Sciences Studies* ISSN: 2501-8590 ISSN-L: 2501-8590 Available on-line at: [www.oapub.org/soc](http://www.oapub.org/soc)
10. <https://www.merriam-webster.com/dictionary/tourism>
11. “UNWTO technical manual: Collection of Tourism Expenditure Statistics” (PDF). World Tourism Organization. 1995. p. 10. Archived from the original (PDF) on 22 September 2010. Retrieved 26 March 2009.
12. made by the author on the basis of the book “The History And Evolution Of Tourism” (ISBN : 978-1-80062-128-2) by Dr Prokopis A Christou and the “Europeana project”
13. <https://www.europeana.eu/en/blog/travelling-for-pleasure-a-brief-history-of-tourism>
14. R.J. Buswell. *Mallorca and Tourism History, Economy and Environment*. Channel View Publications 2011

УЎТ 338(092)

Илхомжонова Фотима Мухиддиновна,  
Тошкент молия институти  
“Менежмент ва маркетинг” кафедраси  
ўқитувчиси

## БОШҚАРУВ ТИЗИМИДА РАҲБАР АЁЛ МЕНЕЖЕРЛАРНИНГ КОМПЕТЕНЦИЯЛАРИНИ РИВОЖЛАНТИРИШ ЙЎЛЛАРИ

Ильхомжонова Фотима Мухиддиновна,  
преподаватель кафедры  
“Менежмент и маркетинг”  
Ташкентского финансового института

## ПУТИ РАЗВИТИЯ КОМПЕТЕНЦИЙ ВЕДУЩИХ ЖЕНЩИН- МЕНЕДЖЕРОВ В СИСТЕМЕ УПРАВЛЕНИЯ

Ilhomjonova Fotima Muxiddinova,  
teacher of “Managament and marketing”  
department the Tashkent Institute of Finance

## WAYS TO DEVELOP THE COMPETENCES OF LEADING WOMEN MANAGERS IN THE MANAGEMENT SYSTEM

**Аннотация.** Ушбу мақолада мамлакатимизда бошқарув соҳасида раҳбарлар, хусусан аёл раҳбарларнинг ўрни ва аҳамияти, раҳбар аёлларнинг давлат ва бошқарув органларидаги компетенциялари ҳамда уларни ривожлантириш йўллари ёритиб берилган. Шунингдек, бу борада бир қатор олимларнинг амалга оширган тажрибалари ҳам келтириб ўтилган.

**Таянч сўзлар:** раҳбар, шахс, раҳбар компетенцияси, шахсий хислатлар, қобилият, мунсабат.

**Аннотация.** В данной статье разъясняются роль и значение лидеров, особенно женщин-лидеров, компетенции женщин-лидеров в государственных и административных органах и способы их продвижения. Также приводится опыт ряда ученых по этому поводу.

**Ключевые слова:** лидер, личность, лидерская компетентность, личностные качества, способности, отношение.

**Annotation:** This article explains the role and importance of leaders, especially women leaders, the competencies of women leaders in state and administrative bodies and ways to promote them. The experience of a number of scientists in this regard is also given.

**Keywords:** leader, personality, leadership competence, personal qualities, abilities, attitude.

### Кириш

Рақамли иқтисодиёт шароитида бутун халқимизнинг тақдирига дахлдор муҳим масалалардан бири – иқтисодиётни, халқ хўжалиги ва халқ таълимини, соғлиқни сақлаш, маданият ва спортни бошқариш, кичик ва ўрта бизнесни ривожлантириш масаласидир. Бу айтилган чўғда раҳбарликнинг самарали йўллари топиш, тўғри бошқарув тизимини йўлга қўйиш мамлакатимиз таракқиётининг устувор йўналишлари этиб белгиланган. Чунки жаҳоннинг энг ривожланган мамлакатларида ҳам таракқиётга айнан шу йўл билан эришилган. Бинобарин, жамиятимизда раҳбарлик фаолияти тўғри режалаштирилса, давлатимиз ва халқимиз олдида турган кўплаб муаммолар ўз ечимини топиб, юртимиз обод, турмушимиз фаровон бўлишига шак-шубҳа йўқ. Лекин очигини айтганда, жамиятимизда раҳбарлик фаолияти ва унинг самараси ҳақида гап борганда, аёл раҳбарларнинг бошқарув жараёнларидаги ўрни ва улуши ошиб бормоқда. Бунинг ҳар хил объектив ва субъектив омиллари бор албатта. Бугунги кунда ҳар бир раҳбар аёллар жуда кўп соҳаларни, ҳар бир соҳанинг ўзига хос мураккаблиklarини яхши билиши, олдида қўйган мақсадини ҳис этиши, раҳбарлик маданияти ва этикасини чуқур англаши лозим.

Умуман олганда раҳбарлик тушунчасига қуйидагича таърифларни келтириш мумкин:

1. Раҳбар ижтимоий шахс сифатида ишлаб чиқарувчи кучлар ва ишлаб чиқариш ресурсларини бирлаштириб, унинг асосий ҳаракатлантирувчи кучини бошқарувчи сифатида омилкорлик билан иш юритувчи шахсдир.

2. Раҳбар ҳар қандай ишни амалга ошириш учун, аввало, мустақил қарор қабул қилади. Бу қарор раҳбарнинг тадбиркорлик, ишбилармонлик фаолияти мақсадини белгилайди.

3. Раҳбар ўз соҳасига янги ғоя, янги ташаббус, янги технологияларни жорий этувчи тадбиркор шахс ҳисобланади.

4. Раҳбар меҳнати, айтилган вақтда тадбиркорликка асосланган машаққатли фаолият ҳисобланади. Унга сарфланган куч, маблағ баъзан вақтинча фойда эмас, зарар келтириши, муассаса фойда ўрнига зарар ҳам кўриши мумкин. У бундай ҳолатларни олдиндан кўра олиши ва бунга тайёр туриши, зарур бўлганда, фаолиятини қайта бошлаши, ўзида бунга куч-ғайрат топа билиши лозим.

Давлат ва бошқарув органлари тизимида раҳбар аёлларни бошқарувдаги ўзаро муносабатларда бир-бирини тўғри тушуна олишига имкон бермайдиган, ҳар хил келишмовчиликларга олиб келадиган омиллар ҳам бор. Бундай тўсиқларнинг энг кўп учрайдиган уч хилини кўрсатиб ўтиш мумкин. Булар:

1) дастлаб кўришганда бир-бирини ташқи киёфаси бўйича ўзидан устун кўриш ёки уни ёқтирмаслик;

2) шерик билан дастлабки мулоқотда унинг муҳим фикрларига қўшилмаслик ва ҳоказо;

3) дунёвий тасаввурлари, мақсад ва мулоҳазалари, ижтимоий барқарорлиги мос келиши ёки аксинча ва ҳоказо.

### Мавзуга оид адабиётлар шарҳи

Хуллас, жамоага аёл раҳбар бўлиш жуда қийин. Жамоа кўпчилиқни ташкил этади. Шундай экан, уларнинг фикри, дунёқараши, маънавияти, характери, руҳияти ҳам турличадир. Раҳбар уларнинг турли-туман, яхши-ёмон ишларини, албатта, кузатиб туриши керак бўлади, токи ҳеч бир иш уларнинг назаридан четда қолмасин. Агар раҳбар фақат бошқарув ишларию, ўз шахсияти билан банд бўлиб қолса, қўл остидаги омман кузатишга бефарқ бўлса, унда бу раҳбардан воз кечиш лозим. Ўз муассасаси аъзоларининг хатти-ҳаракатларидан воқиф бўлмаслик жамоанинг бир неча тарафга бўлинишига олиб келади. Бундай раҳбар давлатга ҳам, жамоасига ҳам зарар келтиради.



Муаммонинг қўйилиши. Давлат ва бошқарув органлари тизимида раҳбар аёлларни бошқарув компетенцияларини ривожлантиришда шахс тушунчаси марказий ўринни эгаллайди. Шахснинг турли таърифлари мавжуд, лекин бу тушунчани тўлароқ акс эттирадиган қуйидагиси ўринли: «Шахс бу – ўзининг билими, ҳиссиёти ва муносабатлари орқали ташқи оламни ўзгартира олувчи субъект, инсондир». Эътибор берилса, ушбу таърифда шахсга хос уч жиҳат санаб ўтилади:

1. Билиш.
2. Ҳиссиёт.
3. Муносабат.

Шу уч гуруҳга кирувчи хислатлар ягона мақсадга, яъни ташқи оламни инсоннинг уз эҳтиёжига биноан ўзгартиришга қаратилган.

Ишлаб чиқариш шароитида инсон хулқини тушуниш ва уни бошқариш учун шахс табиати ҳақида маълум бир маълумотга эга бўлиш керак.

Ташкилотда шахс ўзгалар билан муносабатга киришар экан, демак, у турли ижтимоий гуруҳлар фаолиятида қатнашади. Шу муносабат билан шахс аъзо бўлган гуруҳ ва жамоаларга хос психологик қонунларни ҳам таҳлил этиш зарурати туғилади.

Бошқарув жараёнини психологик таҳлил этиш масаласи, авваламбор, раҳбар аёлларнинг фаолиятини такомиллаштиришни ўз олдига мақсад қилиб қўяди. Мазкур мақсадни амалга ошириш учун раҳбар аёлларга қўйиладиган талаблар, уларни бажаришга мойиллик ва бошқарув фаолиятини тўлақонли амалга оширишга тўсқинлик қилувчи шахс хусусиятларини ўрганиш зарурати туғилади.

Давлат ва бошқарув органлари тизимида раҳбар аёлларни бошқарув компетенцияларини таҳлил этар эканмиз, унга хос хусусиятларни уч гуруҳга бўлиб ўрганиш таклиф қилинади:

- Биографик тавсиф.
- Қобилият.
- Шахс хислатлари.

Раҳбар шахсининг биографик жиҳатларига унинг ёши, жинси, ижтимоий-иқтисодий мавқеи ва маълумоти киради.

Раҳбар ёши. Бошқарув фаолиятини муваффақиятли амалга оширишнинг раҳбар ёшига боғлиқлиги ривожланган мамлакатлар тадқиқотларига асосланади. Аниқланишича, Япония қайта ишлаб чиқариш йирик компаниялари раҳбарларининг ўртача ёши 63,5 бўлса, шу тоифа америкалик раҳбарларнинг ёши 59 да экан. Япония йирик компания раҳбарларини ўрганишда учрайдиган ва таажжубланарли жиҳатлардан бири, уларнинг ёши улуглигидир. Баъзи бир ташкилотларда (масалан, «Sony corporation») компания президентининг ёши 65 деб чекланган бўлса-да, лекин кўпгина автомобиль соҳасидаги фирма раҳбарларининг ёши 75 ва ундан юқорилиги ажабланарли ҳол эмас. Умуман олганда, Японияда ходимнинг корхонага бир умр ёлланиш тажрибаси қўлланади. Маълум бўлишича, юқори бўғин раҳбарларининг кўпчилиги ўз ташкилотда 30 йилдан ортиқ ишлайди.

Бу соҳада ўтказилган тадқиқотлар шундан далолат берадики, катта ёшли раҳбарлар, агар уларнинг соғлиғи кўнгилдагидай бўлса, ушбу ташкилот учун катта тажриба манбаидир. Раҳбарнинг улуг ёши ҳақида гапирар эканмиз, нафақат унинг биологик жиҳати, балки, ижтимоий томони, ҳаётининг тажрибасини ҳам назарда тутишимиз даркор. Зеро, «Қари билганни пари билмас», деб халқимиз бежиз айтишмаган. Бироқ, ишлаб чиқаришга замонавий технологиянинг кириб келиши уларни ўзлаштиришда маълум маҳоратни талаб қилади. Бахтга қарши, ҳозиргача компьютерда ишлашни ўрганолмаётган катта ёшли раҳбарларни, хусусан, раҳбар аёлларни учратиш қийин эмас. Шу жиҳатдан олганда, ёш раҳбар кўпинча ташкилотга илғор технология ва тезкорлик олиб кирувчи омил сифатида қабул қилинади.

Ёш раҳбар бошқарадиган ташкилотдаги ходимларнинг ўртача ёш кўрсаткичи

кўпинча паст бўлади. Ёшлик (30–35 ёш атрофида) бу янгилик ва кашфиётларга мойиллик, ижодийлик, кўркмаслик ва ўзгарувчан муҳитга мослашувчанлик билан ифодаланади. Афсуски, бундай ташкилотда катта ёшдаги (40–45 дан юқори) ходимларга, ҳатто, шубҳа билан қарашади. Лекин, аниқланишича, инсон 35-55 ёшларида ўз касбининг моҳир устасига айланади, ўз соҳасидаги билимни яхши эгаллайди ва ихтироларни жорий этишга ўзида иштиёқ сезади. Шу билан бирга, унда вазиятни совуққонлик билан таҳлил этиш, вазминлик кайфияти шаклланади.

#### Тадқиқот методологияси

Албатта, ҳамма ёш раҳбар илғор технология тарафдори ва шунга мойил деб айтиш қийин, лекин ёшларга замонавийлик хос. Бу эса, ўз навбатида, ёш раҳбарнинг замонавий ва илғор ишлаб чиқариш услубларига мурожаат этиш эҳтимолини кучайтиради. Халқимизда, ёши катта бўлса ҳам кўнгли ёш деган ибора бор. Демак, замонавий раҳбар ёшидан қатъи назар илғор технологиялар тарафдори, ташкилот миқёсида замонавий ишлаб чиқаришни жорий этишга қобилиятли бўлиши лозим. Бу эса ўташ даври талабидир.

Раҳбар жинси. Инсон жинси, унинг айна бир ролга амал қилишини тақозо этади. Айниқса, бу ҳолат шарқ мамлакатлари, ҳудудимиз шароитида яққол намоён бўлади. Бу ҳудудда эркак ва аёлга хос жинсий ижтимоий нормалар аниқ белгиланган. Модомики шундай экан, инсон амалга ошираётган кўпгина хатти-ҳаракат айнан шу жинсий рол мезони таъсирида идрок этилади. Ҳозир, инсоннинг жинсий мансублигига қарамай, касб ёки лавозим поғонасида катта имкониятлар пайдо бўлаётганини кўрамиз. Мамлакатимизда тадбиркорлик ва давлат бошқаруви соҳасида аёлларга катта йўл очилган. Масалан, Оила ва

хотин-қизлар давлат қўмитаси ташаббуси билан Ўзбекистон Республикаси Президенти ҳузуридаги Давлат бошқаруви академиясида ёш иқтидорли раҳбар аёллар захирасидаги 50 нафар раҳбар аёлларнинг ўқув машғулотларининг олиб борилганлиги [1].

Аммо, шунга қарамай, раҳбар сўзи кўпинча эркак жинси билан қиёсланади ва негадир, аёл раҳбар идора этадиган соҳалар сифатида маориф, соғлиқни сақлаш, аҳолига хизмат кўрсатишдан нарига ўтилмайди.

Ҳақиқатан ҳам аёлнинг у ёки бу соҳада бошқарув лавозимини эгаллаши, кўп жиҳатдан, бу соҳа аёлларга мосми ёки эркакларгами деган саволга боғлиқ бўлиб қолган. Бир қатор тадқиқотлар орқали аниқланишича, эркак ва аёл аралаш ишлайдиган гуруҳда кўпинча эркаклар ташаббусни ўз қўлларига олар эмиш. Тадқиқотчи Е.Холландер[2] тажрибасига кўра, гуруҳ доирасида ҳал этиладиган вазифани ечишда эркаклар кўпроқ мақбул йўл топа олишади ва аралаш гуруҳда эса устунликка интилишади. Олимнинг тушунтиришича, эркакларга хос бундай хатти-ҳаракат, кўп жиҳатдан, жамиятда ўрнатилган нормалар ва эркаклар ҳулқига оид установка, яъни кутувлардан келиб чиқади.

Бундай установкалар асосидаги стандартлар атрофдагиларнинг бўлаётган воқеа-ҳодисаларни идрок этишига ҳам катта таъсир этади. Масалан, психолог Р.Райе[3] ўтказган тажрибада қуйидаги манзара кузатилади: тажриба давомида ҳарбий ўқув юрти курсантларида аёлларга нисбатан маълум (унчалик ижобий бўлмаган) установка шакллантирилган. Шундан сўнг, курсантларни учтадан қилиб икки гуруҳга бўлишган ва лаборатория шароитидаги тажрибада қатнашишга таклиф этишган. Икки гуруҳ курсантга икки раҳбар – бири эркак, иккинчиси аёл бошчилик қилган. Гуруҳлар маълум бир мураккаб вазифаларни ҳал этишган

ва ечим давомида раҳбар фаол мавқе эгаллаган. Аниқланишича, аёл раҳбарлик қилган курсантлар гуруҳ муваффақиятини тасодифга йўйишган, эркак раҳбар булган гуруҳдаги курсантлар эса муваффақиятда айнан раҳбарнинг қобилиятини етакчи деб кўрсатишган. Мазкур тажриба шундан далолат берадики, атрофдаги воқеаларни баҳолашимиз кўп жиҳатдан айнаи жамиятда қабул қилинган норма ва меъёрларга боғлиқ.

Бошқарув амалиётида ва шунингдек баъзи бир адабиётларда эркак раҳбар фаолияти аёл раҳбарниқига нисбатан анчагина самарали деган тасаввур мавжуд. Одатда, бундай фикрга қуйидаги далиллар келтирилади: эркак ёрқин ифодаланган мантиқий фикрлаш хусусиятига эга эмиш, аёл эса кўпинча ҳиссиётга берилади; эркак ўз ишига фидойи десак, аёл қимматли вақтини оилага сарфлайди. Чунончи, эркак турли салбий таъсирларга, стрессларга чидамли бўлса, аёл мураккаб вазиятда ҳатто ақлини «йўқотиб» қўйиши мумкин экан.

Аммо, ҳаёт бунинг аксини кўрсатиб турибдики, айна пайтда ҳатто давлат бошқарув органларида самарали бошқарув фаолиятини олиб бораётган аёлларни кўплаб учратиш мумкин.

Жинсий тафовутларни таҳлил этишда самарадан кўра бошқарув услуби ҳақида гапирса, ўринлироқ бўлади. Эркак раҳбар асосий диққат-этиборини ишлаб чиқариш муаммоларига тааллуқли вазифаларга қаратса, аёл раҳбар кўпроқ жамоанинг ижтимоий-психологик жиҳатларига, психологик муҳитни соғломлаштиришга қаратади, деган хулосалар ҳам кам эмас. Албатта, бу фикр бир қанча баҳс ва мунозарага сабаб бўлса-да, эндиликда кўшимча тадқиқотлар ўтказишни ҳам тақозо этаяпти.

Хўш, аслида давлат бошқарув органларида эркак ва аёл раҳбарлар муваффақиятга эришишларида маълум фарқ, тафовут мавжудми, деган саволга

қуйидаги жавобни оламиз. Таниқли олима Ф.Денмарк[4] катта ҳажмдаги тадқиқотлари асосида шундай хулосага келдики, бошқарув соҳаларида муваффақиятга эришишда сезиларли жинсий тафовутлар кузатилмас экан.

Аёл ва эркак менежерларнинг бошқарув фаолиятидаги фарқ шундан иборат эканки, аёллар жамоадаги инсоний муносабатларга кўпроқ эътибор берадилар. Эркак ва аёл менежерларга хос жинсий психологик фарқнинг бўлиши табиий, лекин жамоа олдида турган вазифани бажариш, кўзланган мақсадга эришиш борасида жинсий тафовут кузатилмайди. Назаримизда, бу муваффақиятлар сабаби жинсга хос бўлмаган омиллар билан белгиланади.

Масалан, шахснинг кўпгина иш-чанлик фазилатлари жинсий мойилликлар билан эмас, балки ижтимоий қадриятлар, характердаги хусусиятларга асосланади. Хусусан, инсоний муносабатларга эътибор, кўнгилчанлик бошқарувда демократик тамойилларга суяниш аёлларда кўпроқ учрайди ва бу кўрсаткичлар маълум маънода жамоа фаоллигига ижобий таъсир этувчи омиллардир.

Бир қатор тажриба ва кузатиш натижалари яна бир бошқа маълумотларни ҳам беради. Раҳбарлик даражаси қанчалик юқори бўлса, эркак ва аёл раҳбар ўз услубларида шунчалик қарама-қарши жинс хусусиятларини намойиш этадилар. Эркак раҳбар эркакка хос хислатдан ташқари, аёлга хос айрим фазилатларни ҳам бошқарув амалиётида қўллашнинг кўрамаи: кўнгилчанлик, нозикдидлик, интуиция... Ўз навбатида, аёллар ҳам эркакларга хос сифатларни ўз фаолиятларида қўллайдилар: мустаҳкам ирода, қатъийлик, фаоллик, тиришқоқлик. Демак, бошқарув самарасини жинсий мансублик билан боғлаш нотўғридир. Бу ўринда бошқа омиллар аҳамиятлироқ ҳисобланади. Мисол учун интеллект, қадриятлар, шахс хусусиятлари, маълумот

даражаси, бошқарув соҳасидаги тажриба каби кўрсаткичларни келтириш мумкин.

Шахсий хислатлар. Юқорида айтиб ўтилган умумий қобилиятлар, муваффақиятли бошқарувни таъминловчи зарур шахс хислатларини аниқлаш ва уларни раҳбарликда ривожлантириш масаласини долзарб қилиб қўяди.

### Натижа ва муҳокама

Натижада нафақат мазкур хислатларни аниқлаш, балки бу йўналишдаги тадқиқотларни ташкил этиш бўйича бир қатор вазифаларни ҳал этишни талаб қилади. Бу борада амалий фаолият олиб боровчи тадқиқотчиларнинг таъкидлашича, раҳбарларни баҳолаш кадрлар билан ишлаш масаласининг энг нозик қисмига айланган. Маълумки, раҳбарликка оид шахс хислатларини аниқловчи бир қанча психологик методлар мавжуд бўлиб, уларни муваффақиятли қўллаш олиш бир томондан, тадқиқотчи малакасига келиб тақалса, иккинчи томондан, ушбу методикаларнинг ишчанлиги ва олинган маълумотларнинг ҳаққонийлиги масаласи туради. Масалан, ғарбда ишлаб чиқилган тест ва сўровномаларни маҳаллий худудимизга, менталитетимизга мослаштириш шу вақтгача долзарб бўлиб келганига гувоҳимиз.

Давлат ва бошқарув органлари тизимида раҳбар аёлларни бошқарув компетенцияларини ривожлантиришнинг бир қатор ўзига хос йўллари мавжуд бўлиб, улардан:

- стратегик режалаштиришга мойилликни кучайтириш;

- ишчиларни, меҳнат ресурсларини тақсимлаш бўйича мақбул ва ўз вақтида қарор қабул қилиш;

- фаолият доирасини кенгайтириш ёки юксак тартибда меҳнат қилиш эвазига ўз масъулиятини оширишга интилиш;

- ҳавфли шароитда ижодий ва рационал қарор қабул қила олиш;

- ўз кучига чексиз ишонч;
- ўз ҳуқуқларини англаш ва масъулиятни ҳис қилиш;

- мулоқот малакаларини мукаммаллаштиришга интилиш;

- мураккаб ва инкирозли вазиятдаги жараёнларни таҳлил этиш ва интуитив тарзда башорат қила олиш;

- меҳнатга юксак кадрият сифатида қараш ва унга бутун куч-ғайратни сафарбар этиш;

- айбдорни излаш эмас, балки муаммони ҳал этишга интилиш, таваккалдан қўрқмайдиган ва мустақил фикрдаги ходимлар билан ишлаш хоҳиши;

- амалга оширилаётган гоё ва натижаларни ишлаб чиқаришга, жорий этишга худди шахсий мулкдек қараш қабиларни алоҳида кўрсатиб ўтиш мақсадга мувофиқдир.

Пешқадам раҳбарга хос фазилатлардан бири – вазминлик ва сабру бардошлиқдир. Раҳбар ҳиссиётини мувозанатлашганлиги, унинг ички дунёсига хос қарама-қарши туйғуларнинг туғёнига йул куймасликда ва кайфиятдаги сокинликда ифодаланади.

Бошқарув фаолияти хусусиятини яхши билмаслик бошқарув фаолияти самараси ҳақида маълумотга эга бўлмас экан, раҳбар аёллар ўз малакасини шакллантира олмайди. Бошқарувга ўз ёндашувини таҳлил этолмайдиган раҳбар аёл фикр ва топширигини ҳам ходимга тушунтириши қийин. Бундай раҳбар ходимлари у ҳақида нима деб ўйлаши билан қизиқади, ўз ходимларини ташаббусга чакириши мушкул, айниқса топшириқлар беришга қийналади.

Давлат ва бошқарув органлари тизимида раҳбар аёлларни бошқарув компетенцияларини ривожлантиришда раҳбар аёлларга хос бўлган жиҳатларни уч тоифага киритишимиз мумкин:

- 1) жамоа манфаатларига йўналганлик;

- 2) касбий моҳирлик, ҳар қандай муаммоли вазиятда қийинчиликни ўз бўйнига олиш ва ишни охиригача ҳал этишда ташаббускор бўлиш;

3) эмоционал, хиссий жалб этувчанлик хислатлари. Юқорида санаб ўтилган хислатлар мажмуасининг кетма-кетлиги ҳам ўз мантикига эга.

Тадқиқотлар орқали аниқланишича, хиссий жалб этувчанлик одатда лидер шахсда жуда ёрқин кўзга ташланиши шарт эмас экан. Раҳбар аёлда бу кўрсаткичнинг ўрта меъёрида мавжудлиги, уни лидерлик даражасида тан олинishi учун етарлидир. Лекин инсонга хос хиссий жозибadorлик кўрсаткичи пастлиги иш юзасидан ўта-диган мулоқот ва музокараларга салбий таъсир этиши мумкин. Раҳбар аёлнинг мулоқот сирларини яхши билиши орқали атрофдагиларда ўзи ҳақида ижобий таассурот уйғота олиши ушбу кўрсаткични оширишдаги асосий воситадир.

#### Хулоса

Давлат ва бошқарув органлари тизимида раҳбар аёлларни бошқарув компетенцияларини ривожлантириш психика уч хил рухий ҳодиса сифатида намоён бўлади:

1. Раҳбарнинг рухий хусусиятлари бу - унинг темпераменти, характери, қобилияти ва психик жараёнларининг барқарор хусусиятлари, шунингдек, майли, эътиқоди, билим, кўникмалари, малакаси ҳамда одатларидан иборат.

2. Психик ҳолатлар унча узок давом этмаса-да, лекин анча мураккаб жараёндир. Бунга тетиклик ёки маъюслик, ишчанлик ёки ҳорғинлик, серзардалик,

паришонхотирлик, яхши-ёмон кайфият ва ҳоказолар киради.

3. Психик жараёнларга рухий фаолиятнинг мураккаб турига кирувчи оддий психик жараёнлар киради. Улар жуда қисқа вақт давом этади. Психик хусусиятлар, ҳолатлар, жараёнлар ўзаро мустаҳкам боғланган бўлиб, бири иккинчисига таъсир этиши, унинг ўрнини тўлдириши мумкин.

Раҳбарлик соҳасидаги барча масалаларни ижтимоий психология, раҳбар психологияси, бошқарув ва педагогик психология, иқтисодий йўналишдаги психологиялар ўрганади. Хуллас, раҳбар кадрлар тайёрлаш ва танлаш тамойилларига ўзгартиришлар киритиш, уни давр талаблари асосида бойитиш вақти етганини Президентимиз Олий Мажлис Қонунчилик палатаси ва Сенатнинг қўшма мажлиси ҳамда Вазирлар Маҳкамаси йиғилишида алоҳида таъкидлаб ўтганлар. Дарҳақиқат, раҳбар аёл кадрлар танланиши қуйидан юқорига қараб, яъни кадрлар малакаси, тажрибасининг юксаклигига қараб амалга оширилиши анъанавий ҳол. Лекин ана шу қуйи поғона раҳбар кадрлар ҳаётга татбиқ этилаётган истиқбол режаларини амалга оширишда ҳал қилувчи роль ўйнаши шубҳасиз. Демак, кадрларни ўз жойига қўйиш борасида амалга оширилаётган ислохотлар айнан қуйи поғона лавозимларга мутахассис кадрлар тайёрлаш ва танлашдан бошланса, тараққиёт сари одимларимиз янада жадаллашган бўлар эди.

#### Фойдаланилган адабиётлар

1. [https://uza.uz/uz/posts/rahbar-ayollarning-oquv-mashgulotlari-boshlandi\\_406743](https://uza.uz/uz/posts/rahbar-ayollarning-oquv-mashgulotlari-boshlandi_406743). 20.02.2021й.
2. Яап Холландер. Сущность НЛП. Ключи к личностному развитию. ISBN: 5-89692-045-8. 21.10.2000 г.
3. Р. Райе. Rice et al, p.8. 11.03.1980 у.
4. Denmark, F. (22.09.1976). Women, volume 1: A PDI research reference work. New York: Psychological Dimensions.
5. Robbins, Stephen P. Management / Stephen P. Robbins, Mary Coulter. — 11th ed. R5647. P.84. 24.10.2016.
6. Bazarova F. Menejment: O'quv qo'llanma. — T.: "Iqtisod-Moliya", 74-b. 2019-y.

УЎТ 33(330.3)

**Ғайбуллаев Одил Бахтиярович,**  
*Тошкент молия институтини “Менежмент ва маркетинг”  
кафедра доценти в.б.*

**ИҚТИСОДИЁТДАГИ ЎСИШ ҚУТБЛАРИ ВА НУҚТАЛАРИНИНГ  
ИНВЕСТИЦИОН САЛОҲИЯТНИ САМАРАЛИ БОШҚАРИШДАГИ  
ИШТИРОКИНИ ОШИРИШ ЙЎНАЛИШЛАРИ**

**Ғайбуллаев Одил Бахтиярович,**  
*Ташкентский финансовый институт «Менежмент и маркетинг»  
доцент кафедры*

**НАПРАВЛЕНИЯ ПОВЫШЕНИЯ УЧАСТИЯ ПОЛЮСОВ И ТОЧЕК  
РОСТА В ЭФФЕКТИВНОМ УПРАВЛЕНИИ ИНВЕСТИЦИОННЫМ  
ПОТЕНЦИАЛОМ**

**Gaybullaev Odil Bakhtiyarovich,**  
*Tashkent Financial Institute «Management and Marketing»  
associate professor of the department*

**DIRECTIONS FOR INCREASING THE PARTICIPATION OF GROWTH  
POLES AND POINTS IN THE EFFECTIVE MANAGEMENT OF  
INVESTMENT CAPACITY**

**Аннотация.** *Инновацион-инвестицион салоҳиятнинг шаклланиши ва омиллари таҳлили, бу соҳада мавжуд услубийлар тизими таҳлил этилган, мутахассислар ва иқтисодчи-олимлар қарашлари умумлаштирилган, уларнинг мунозарали жиҳатлари баён этилган ҳамда ҳозирги замон давлат инвестиция сиёсатида ҳудуд инвестицион салоҳиятини самарали бошқаришнинг аҳамияти ва вазифалари ёритилган.*

**Таянч сўзлар:** *инвестицион салоҳият, инвестицион салоҳиятни бошқариш, инвестицион фаолият, минтақавий иқтисодиёт, ҳудудда иқтисодий ўсишнинг экзоген ва эндоген омиллари, ҳудудлар инвестицион салоҳиятини тизимли бошқариш.*

**Аннотация.** *Инвестиционным потенциалом региона, были анализированы системы имеющихся методик в этой области, обобщены взгляды специалистов и учёных-экономистов, изложены спорные моменты их взглядов, раскрыты значение и задачи эффективного управления инвестиционным потенциалом региона в современной инвестиционной политике государства.*

**Ключевые слова:** *инвестиционный потенциал, управление инвестиционным потенциалом, инвестиционная деятельность, региональная экономика, экзогенные*



*и эндогенные факторы экономического роста в регионе, системное управление инвестиционным потенциалом региона.*

**Annotation.** *The investment potential of the region, the systems of existing methods in this area were analyzed, the views of specialists and economists were summarized, the controversial points of their views were outlined, the significance and tasks of effective management of the investment potential of the region in the modern investment policy of the state were revealed.*

**Keywords:** *investment potential, investment potential management, investment activity, regional economy, exogenous and endogenous factors of economic growth in the region, systemic management of the region's investment potential.*

### Кириш

Жаҳонда глобал рақобатнинг кучайиши шароитида мамлакатларнинг ўз инвестицион салоҳиятини кенгайтириш, инвестицияларни жалб қилиш ва улардан самарали фойдаланишга интилиш, мазкур жараёнлардаги риск даражаларини тўғри баҳолаш каби жиҳатларни ўзаро боғлиқ ҳолда ташкил этишга йўналтирилган инвестицион салоҳиятни бошқариш аҳамияти кенгайиб бормоқда. Ривожланган мамлакатлар ўз инвестиция ресурсларини халқаро майдонда самарали жойлаштириш, уларнинг замонавий инвестиция сиёсати талабларига мувофиқ келувчи, ҳаракатчан таркибий тузилмасини шакллантириш ва мунтазам такомиллаштириб бориш, бунда инновацион дастак ва воситалардан фаол фойдаланиш орқали ўз инвестицион салоҳиятларини муваффақиятли бошқариб бормоқдалар. Халқаро ташкилотлар маълумотларига кўра “дунёдаги 140 мамлакатда охири беш йилда инвестицион салоҳият деярли 2,5 мартадан зиёд ўсди, мамлакатларга жалб этилган ташқи инвестициялар микдори 1,7–2,3 марта ошди”. Ҳозирда ва келажакда инвестицион салоҳиятни ошириш, янги инновацион технологияларни қўллаш илғор менежмент тизимига ўтишнинг ўзига хос шакли бўлиб қолмоқда.

### Мавзуга оид адабиётлар шарҳи

МДХ давлатларида замонавий инвестицион бошқарув назарияларини тадқиқ қилиш инвестицион салоҳиятни самарали бошқариш йўналишларига оид изланиш жараёнининг анъанавий давлат инвестиция сиёсатини ўрганишдан – давлат инвестицион менежменти, давлат инвестицион хавфсизлигини таъминлаш, давлатнинг самарали инвестицион ўсиши борасидаги замонавий фанларга ўтиш босқичида турганлигини тасдиқлайди. Буларга мисол тариқасида: Бияков О.А. Региональное экономическое пространство: измерение использования потенциала. Автореф. дис. д-ра экон. наук. Кемерово, 2005.-42с; [1], Гранберг А.Г. О программе фундаментальных исследований пространственного развития России. //Регион: экономика и социология, №2, 2009 г. С. 166-178; [2], Гаджиев Ю.А. Зарубежные теории регионального экономического роста и развития // Экономика региона, выпуск 2-й, 2009 г., с.45-62 [3], Жихаревич Б.С., Лимонов Л.Э., Жунда Н.Б. и др. Региональная экономика и пространственное развитие. Учебник в 2-х томах. – М.: Юрайт, 2014 г. [4] каби олимларнинг изланишларини келтириш мумкин.

Ўзбекистонда инвестицион салоҳиятни самарали бошқариш йўллариини ўрганиш нисбатан янги йўналиш бўлиб, бу борадаги тадқиқотлар илк изланишлар

хисобланади. Миллий инвестицион сиёсат ва минтақавий иқтисодиёт мактаби олимлари Абдусаломов М. О целях и методологических основах региональной политики. Научно-исследовательский центр “Научные основы и проблемы развития экономики Узбекистана” при ТГЭУ. – Ташкент, 2015 г.[5], Ахмедов Т.М. Регулирование территориальной организации производительных сил и комплексного развития регионов Узбекистана. – Т.: ФАН, 1992 г.,[6] Мустафакулов Ш.И. Инвестицион муҳит жозибаторлиги. Т.:2017;[7] ва бошқалар эришган илмий натижалар инвестицион салоҳиятни самарали бошқариш йўллари йўналишида муҳим аҳамият касб этади.

Бирок, шуни алоҳида таъкидлаш зарурки, мазкур изланишларда инвестицион салоҳиятни бошқариш методологияси кўпроқ иқтисодий назария, ишлаб чиқарувчи кучларни жойлаштириш, минтақавий иқтисодиёт ғоялари ва ишланмаларига таяниб қолган ва шунинг учун мазкур тадқиқ методологиясини замонавий менежмент назарияси ва амалиётининг янги талаблари асосида такомиллаштириш лозим.

#### **Тадқиқот методологияси**

Ушбу мақолани ёзишда Ўзбекистон Республикаси Президенти фармонлари, қарорлари, Вазирлар Маҳкамасининг қарорларини, илмий изланиш жараёнида гуруҳлаш, қиёсий таҳлил ва тизимли ёндашув, регрессион таҳлил ҳамда бошқарув тизимларининг социологик кузатуви, диагностикаси ҳамда улар самарадорлигини эксперт баҳолаш, риск-менежменти, бошқарув муаммолари ўрганилган, соҳани ривожлантиришда ўз ҳиссаларини кўшган хорижлик ва ўзбекистонлик олимларнинг илмий ишлари, ўқув адабиётлари таҳлил

қилинди. Тадқиқот методологияси сифатида назарий ва статистик таҳлил, кузатиш каби усуллардан фойдаланилди.

#### **Натижа ва муҳокама**

Иқтисодиётнинг инвестицион салоҳиятини ошириш концепцияси ўсиш қутблари ва нуқталари бўлган энг истиқболли йўналишларда капитални қайта тақсимлашга асосланган инвестиция моделига ўтишга таянмоғи керак. Шуни алоҳида таъкидлаш жоизки, иқтисодиётдаги ўсиш қутблари ва нуқталарининг инвестицион салоҳиятни оширишдаги иштироки устуворлиги концепциясининг шаклланиши иқтисод фанининг икки йўналиши – инвестициялар назарияси ва ўсиш қутблари назарияси бир-бирига кесишган бўлиб, иқтисодиётнинг ривожланишига янги фикрларни тақдим этади.

Иқтисодий ўсиш қутби инвестицион салоҳиятни оширишда муҳим аҳамият касб этади ва меҳнат ресурслари етарли ва унинг ҳаракатланиши муқобил, тегишли тармоқ ёки соҳада иқтисодий фаолликни жадал ривожлантириш учун туртки бўлиши мумкин бўлган ривожланаётган ва кенгайиб бораётган иқтисодиёт тармоқларига эга шахар-туман мажмуи сифатида қаралади. “Ўсиш нуқталари” тушунчаси тўғридан-тўғри “ўсиш қутби”нинг тушунчаси билан боғлиқ бўлиб, молиявий жиҳатдан ўзини ўзи таъминлайдиган ва ривожланиш салоҳиятига эга, ўз-ўзини молиялаштириш ҳамда давлат ва ҳомийлик маблағлари ҳисобидан молиявий қўллаб-қувватланадиган корхоналар ҳисобланади.

Ўсиш нуқталари бўлган ва уларнинг концентрацияси ихчам жойлашган ҳудудда ўсиш қутбларини яратиши мумкин бўлган тармоқлар ва соҳаларни аниқлаш ва асослаш методологиясини

шакллантириш бир қатор мезонлардан фойдаланишга асосланади: доимий равишда ўсадиган саноат ва тармоқларни танлаш, юқори ўсиш суръатлари, саноат маҳсулотининг умумий ҳажмидаги энг катта улуш ва турдош тармоқлар ва тармоқлар билан “занжирли реакция яратиш” қобилятига эга, яъни ўсиш локомотивлари сифатида ишловчи бўғинларни аниқлаш ва уларнинг келгуси ривожига рағбатлар яратиш.

Инвестициялар ҳажмининг чекланганлиги ва улардан фойдаланиш самарадорлигини ошириш зарурати инвестицияларни даромадлилиги юқори бўлган энг муҳим тармоқларга йўналтиришни тақозо этади. Бундай саноат ва тармоқлар, бизнингча, иқтисодиётнинг ўсиш кутблари ва нуқталари ҳисобланади. Улар ўсиш двигателлари бўлиб, синергик самара таъсири туфайли инвестициялардан максимал фойда келтиради.

Иқтисодиёт тармоқ ва соҳаларининг инвестицион жозибаторлигини оширишнинг асосий йўналишларидан бири энг фойдали капитал қўйилмалари учун инвестиция масканларини танлаш ва инвестиция устуворликларини белгилаш бўлиб, уларнинг ўзагини кутблар ва ўсиш нуқталарини ривожлантириш бўйича инвестиция лойиҳаларини амалга ошириш ташкил этади.

Бу борадаги асосий чора-тадбирлар сифатида қуйидагиларни ажратиб кўрсатиш мумкин: фойдаланилмаётган ишлаб чиқариш қувватлари ва биноларни ижарага бериш; савдо бозорини кенгайтириш ва қўшимча савдо нуқталарини очиш; ишлаб чиқариш харажатларини камайтириш мақсадида ишлаб чиқаришдан ташқари харажатларни камайтириш; янги технологик қувватларни ўзлаштириш орқали ишлаб чиқаришни модернизация

қилиш жараёнини рағбатлантириш; меҳнат унумдорлигини ошириш учун ходимларни рағбатлантириш ва мукофотлаш механизмидан фойдаланиш; вилоят бюджетидан ходимларнинг малакасини ошириш чора-тадбирларини молиялаштириш.

Ҳозирги вақтда Ўзбекистон Республикасида ушбу масалада инвестиция объекти – аниқ корхоналарни танлаш моделидан инвестиция лойиҳаларини ишлаб чиқиш ва амалга ошириш моделига ўтиш креатив руҳда амалга оширилмоқда. Бизнингча, инвестиция лойиҳаларининг ўзаги иқтисодиётнинг ўсиш кутблари ва нуқталари бўлиши лозим, уларни устувор молиялаштириш орқали мавжуд натижалардан бир неча баробар юқори иқтисодий даромад олиш мумкин.

Шу муносабат билан тадқиқоти-миздаги изланишлар натижасида ўсиш кутблари ва нуқталарини устувор молиялаштириш нуқтаи назаридан Самарқанд вилояти иқтисодиётининг инвестицион салоҳиятини ошириш чора-тадбирлари асосланди. Биринчи навбатда, уларни амалга ошириш учун нисбатан кам молиявий ва вақт харажатларини талаб қиладиган чора-тадбирлар кўриб чиқилди.

Ижобий мисол сифатида шуни келтириш мумкинки, бунга кўра инвестицион салоҳиятни ошириш учун ҳар йили тармоқ ва соҳалар инвестицион жозибаторлиги рейтинги маълум мезонлар бўйича аниқланиши тажрибасини йўлга қўйиш лозим ва бунда қуйидаги мақсадлар қўйилади:

- инвестицион риск даражасини минималлаштириш учун;
- инвестицион салоҳиятни бошқарувнинг юқори самарадорлиги учун;
- тармоқ ва соҳадаги энг яхши молиявий аҳвол учун;
- инвестициялар учун энг яхши ҳукукий шароитлар учун.

Дарҳақиқат, Ўзбекистон Республикаси таркибига кирувчи барча маъмурий-худудий тузилмалар бошқа омиллар қаторида тегишли масалаларда ўз манфаатларининг инobatга олинишини талаб қилиш амалиётига эга.

Ўсиш кутблари ва нуқталари фаолиятининг рентабеллигини оширишга мисол сифатида асбоб-ускуналарни импорт қилиш учун божхона тўловларини камайтириш бўйича кўрилган ҳукумат чораси бўлиши мумкин, бу ишлаб чиқариш харажатлари ҳажмини камайтириш ва корхоналар фойдаси улушини оширишга ёрдам беради.

Шуни таъкидлаш керакки, тармоқ даражасида ҳар бир таклиф этилаётган чора ўзига хос маънога эга. Масалан, хориждан олиб келинаётган асбоб-ускуналар учун божхона тўловларини камайтириш, давлат-хусусий шерикчилигини ривожлантириш каби чора-тадбирлар кўпроқ саноат соҳасига тегишли. Бошқа чора-тадбирлар алоҳида тармоқлар даражасида кўриб чиқилди (1-жадвал).

*1-жадвал*

**Иқтисодиётдаги ўсиш кутблари ва нуқталарининг инвестицион салоҳиятдаги иштирокини ошириш чора-тадбирлари<sup>1</sup>**

№	Кўллаш соҳалари	Таклиф этилаётган чора-тадбирларнинг миллий ва минтақавий иқтисодиёт даражасида таснифи	
1.	Умумий тарзда иқтисодиёт	1.1	Ўсиш кутбларини ташкил этувчи корхоналарни устувор молиялаштириш
		1.2	Инвестицион салоҳиятнинг йиллик рейтинги бўйича номинация ўтказиш

<sup>1</sup> Манба: муаллиф томонидан ишлаб чиқилган.

2.	Саноат соҳаси	2.1	Импорт қилинадиган ускуналар учун божхона тўловларини камайтириш механизмини кучайтириш
		2.2	Давлат-хусусий шерикчилик сиёсатини ривожлантириш
		2.3	Инвестицион салоҳиятни ошириш мақсадида инвестицияларни жалб қилишда иштирокчилар манфаатдорликларини таъминлаш
3.	Қишлоқ хўжалиги соҳаси	3.1	Ишлаб чиқилган “Агробизнес-2025” давлат дастури доирасида давлат инвестиция субсидияларини тақдим этиш
		3.2	Қишлоқ хўжалиги ишлаб чиқарувчиларининг ўз маҳсулотларини белгиланган нархларда давлат томонидан харид қилинишини таъминлаш бўйича давлат сиёсатини рағбатлантириш
4.	Хизмат кўрсатиш соҳаси	4.1	3 йилгача бўлган банк кредити бўйича фоизларни тўлашдан озод қилиш учун давлат субсидияларини тақдим этиш чора-тадбирларини ишлаб чиқиш.
		4.2	Ижара имтиёзлари шаклида давлатнинг узок муддатли ижара имтиёзларини тақдим этиш

		4.3 Айрим субъектларга кредитлар бўйича фойзаларни тўлаш харажатларининг бир қисмини республика бюджети маблағлари ҳисобидан қоплаш бўйича давлат сиёсатини рағбатлантириш
--	--	--

Ўзбекистон Республикасида пахта толасини қайта ишлашнинг тўлиқ циклини амалга оширувчи янги ташкил этилган корхоналар томонидан тўғридан-тўғри шахсий эҳтиёжлар учун тайёр маҳсулотга (пахтадан ип-калава ишлаб чиқаришгача) товарлар олиб кириши божхона тўловлари ва қўшилган қиймат солиғидан озод этилди.

Ишлаб чиқариш рентабеллиги фойданинг умумий харажатларга нисбати сифатида баҳоланганлиги сабабли, харажатлар улушининг камайиши ишлаб чиқаришда сотиш рентабеллигининг ошишига ва меҳнат унумдорлигининг ошишига олиб келади. Ушбу механизм маҳаллий ва хорижий инвесторлар учун инвестиция объектининг инвестицион жозибдорлигини ошириш мақсадида ўсишнинг Жанубий қутбдаги корхоналарга нисбатан қўлланилиши мумкин.

Қишлоқ хўжалиги соҳасига оид чора-тадбирлардан бири – мамлакатимизда ишлаб чиқилган “Агробизнес – 2025” давлат дастури асосида инвесторларга инвестиция субсидиялари берилаётганлигидир. Давлат инвесторларнинг агросаноат мажмуасида ишлаб чиқариш қувватларини кенгайтириш ёки яратишга қаратилган харажатларининг бир қисмини 20 фоиздан 80 фоизгача қоплаш имкониятини беради.

Яна бир муҳим тадбирлардан бири сифатида қишлоқ хўжалиги ишлаб чиқарувчилари учун экиш мавсуми бошида белгиланган нарх бўйича ўз маҳсулотларини давлат хариди қўлланилиши

амалиётини алоҳида таъкидлаш лозим. Бунинг фойдаси шундан иборатки, давлат, бир томондан, қишлоқ хўжалиги ишлаб чиқарувчиларига кафолатли даромад келтирса, иккинчи томондан, ўз фуқароларига қишлоқ хўжалиги маҳсулотларининг барқарор нархларини кафолатлайди. Ушбу чора-тадбирларнинг натижаси корхоналар фойда улушининг ошиши, бозор конъюктурасининг пасайиши ва минтақада ўсишнинг қўшимча локомотивларининг шаклланиши бўлиши мумкин.

Ўсиш қутбининг инвестицион салоҳиятни ошириш бўйича таклиф қилинган навбатдаги чора – давлат дастурига кўра, узок муддатли имтиёзли ижара бошланғич ишлаб чиқарувчилар учун 3 йилгача ижара ҳақини тўлашдан озод қилиш сифатида, 4 йилдан бошлаб – йиллик сумманинг 15% ва 5 йилдан бошлаб – йиллик ижара ҳақининг 20% берилади. Бу усул мазкур инвестицион масканда ишлаб чиқаришни рағбатлантириш йўлларида бири ҳисобланади. Ушбу механизмдан фойдаланган ҳолда ишлаб чиқариш харажатларини камайтиришга, шу орқали сотиш рентабеллигини ҳамда корхоналар фойдасини оширишга ёрдам бериш мумкин.

Айрим субъектларга кредитлар бўйича фойзаларни тўлаш харажатларининг бир қисмини қоплаш учун давлат томонидан республика бюджети маблағлари ҳисобидан субсидиялар қопланишига алоҳида эътибор қаратилмоқда. Ушбу чора-тадбирлар, шунингдек, бозор конъюктураси улушининг ўсишини тавсифлайди ва бозорда рақобатбардош вазиятнинг ўсишини рағбатлантиради.

### Хулоса

– миллий иқтисодиётни ривожлантиришда хорижий инвестициялар жуда аҳамиятли бўлиб, биринчидан, хорижий инвестициялар ишлаб чиқаришга замонавий технологияларни жорий этиб,

экспортга мўлжалланган маҳсулотларни ишлаб чиқаришни ривожлантиради, иккинчидан эса , импорт ўрнини босувчи товар ишлаб чиқаришни йўлга қўйишда хорижий инвестицияларни иқтисодиётнинг устувор соҳаларига йўналтириш ва аҳолининг турмуш даражасини таъминлаш имконини яратади; учинчидан, тадбиркорликни ривожлантириш ва ишлаб чиқаришни жадаллаштириш орқали аҳолини иш жойлари билан таъминлайди; тўртинчидан, корхоналарнинг эскирган ишлаб чиқариш қувватларини модернизациялашни амалга ошириш имконини беради;

– инвестицион салоҳиятни ошириш ва унда амортизация сиёсатини такомиллаштириш, солиқ юкини камайтириш, фонд бозорлари ўрнини

кескин ошириш, аҳоли ва тадбиркорлар маблағларини инвестицияга йўналтириш ишларини жонлантириш, хусусий хорижий инвестицияларни кенг жалб этиш учун қулай инвестицион ва ишбилармонлик муҳитини шакллантириш тадбирларини самарали амалга ошириш истикболда қисқа бозор даврларида хорижий инвестицияларни жалб этишда унинг ҳажмини йилига камида 1,2 – 1,3 мартага оширишга олиб келади.

Хулоса қилиб шуни қўшимча қилишимиз мумкинки, мамлакатга ички ва ташқи капиталнинг кириб келишини рағбатлантириш ва унинг чиқиб кетишини сақлаб қолишнинг истикболли йўналиши – давлат томонидан маҳаллий ишлаб чиқарувчиларнинг ишлаши билан боғлиқ муайян чекловларни олиб ташлашдир.

#### Фойдаланилган адабиётлар

1. Ўзбекистон Республикаси Президентининг 2022 йил 28 январдаги «2022–2026 йилларга мўлжалланган Янги Ўзбекистоннинг тараққиёт стратегияси тўғрисида»ги ПФ-60-сонли Фармони. [www.lex.uz](http://www.lex.uz).
2. Бияков О.А. Региональное экономическое пространство: измерение использования потенциала. Автореф. дис. д-ра экон. наук. Кемерово, 2005.-42с.
3. Гранберг А.Г. О программе фундаментальных исследований пространственного развития России. //Регион: экономика и социология, №2, 2009 г. С. 166-178.
4. Гаджиев Ю.А. Зарубежные теории регионального экономического роста и развития // Экономика региона, выпуск 2-й, 2009 г., с.45-62 .
5. Жихаревич Б.С., Лимонов Л.Э., Жунда Н.Б. и др. Региональная экономика и пространственное развитие. Учебник в 2-х томах. – М.: Юрайт, 2014 г..
6. Абдусаломов М. О целях и методологических основах региональной политики. Научно-исследовательский центр “Научные основы и проблемы развития экономики Узбекистана” при ТГЭУ. – Ташкент, 2015 г.
7. Ахмедов Т.М. Регулирование территориальной организации производительных сил и комплексного развития регионов Узбекистана. – Т.: ФАН, 1992 г.
8. Мустафакулов Ш.И. Инвестицион муҳит жозибадорлиги. Т.:2017.
9. Гайбуллаев О.Б. Инвестицион салоҳиятини аниқлашнинг услубий масалалари таҳлили. Мақола- 2021 йил 8 (164)-сон 65-70 б.
10. Имомов Ҳ.Ҳ. Инвестицияларни ташкил этиш ва молиялаштириш. Ўқув қўлланма. –Тошкент, Iqtisod-moliya. 2010. – 164 б.
11. Жўраев А.С. ва бошқалар. Инвестиция лойиҳалари таҳлили. Ўқув қўлланма. – Т.: Шарқ. 2003. 246-б.
12. Эргашева Ш., Узоқов А. Инвестицияларни ташкил этиш ва молиялаштириш. Ўқув қўлланма. - Т.: Иқтисод-молия, 2008. 208-б.
13. Мустафакулов Ш.И. Ўзбекистонда инвестицион муҳит жозибадорлигини оширишнинг илмий-услубий асосларини такомиллаштириш.И.ф.д. илмий даражаси учун дисс. автореферати.Т.:2017. 68-б.
14. Алляров Ш.А. Аграр сиёсатни амалга оширишнинг концептуал жихатлари-“Akademnashr” нашриёти.Т., 2017. 225-б.



УЎТ 336.71

Аганиязов Жасурбек Хамидович,  
Тошкент молия институти  
“Халқаро молия-кредит” кафедраси  
мудир, и.ф.д., профессор

## РАҚАМЛИ ТЕХНОЛОГИЯЛАРНИ РИВОЖЛАНТИРИШ ШАРОИТИДА БАНК БИЗНЕС МОДЕЛЛАРИНИНГ ТРАНСФОРМАЦИЯСИ

Жасурбек Хамидович Аганиязов,  
доктор экономических наук, профессор,  
заведующий кафедрой международные финансы-кредит,  
Ташкентский финансовый институт

## ТРАНСФОРМАЦИЯ БАНКОВСКИХ БИЗНЕС-МОДЕЛЕЙ В УСЛОВИЯХ РАЗВИТИЯ ЦИФРОВЫХ ТЕХНОЛОГИЙ

Jasurbek Xamidovich Ataniyazov,  
Doctor of Economics, Professor, Head of the  
Department of International Finance-Credit,  
Tashkent Institute of finance

## TRANSFORMATION OF BANKING BUSINESS MODELS IN THE CONTEXT OF THE DEVELOPMENT OF DIGITAL TECHNOLOGIES

**Аннотация.** Мақолада рақамли иқтисодиёт шароитида банк бизнес моделларини трансформациялашнинг асосий хусусиятлари, банк фаолиятига рақамли технологияларнинг таъсири ва рақамли банкнинг асосий жиҳатлари ҳамда банк тизимида рақамли трансформацияни амалга оширишнинг асосий босқичлари ёритилган. Шунингдек, тадқиқотлар асосида мамлакатимизда тижорат банклари фаолиятида инновацион хизматларни ривожлантиришида рақамли технологияларни кенг жорий этиши ҳамда масофавий банк хизматларини кўрсатиши кўламини кенгайтириши юзасидан илмий хулоса ва таклифлар ишлаб чиқилган.

**Таянч сўзлар:** рақамли банкнинг, бизнес модель, трансформация, интернет-банкнинг, мобил банкнинг, экотизим, сунъий интеллект, Fintech, marketplace.

**Аннотация.** В статье описаны основные особенности трансформации банковских бизнес-моделей в условиях цифровой экономики, влияние цифровых технологий на банковскую деятельность и основные аспекты цифрового банкинга, а также основные этапы цифровой трансформации в банковской системе. Также на основе

исследований разработаны научные выводы и предложения по широкому внедрению цифровых технологий в развитие инновационных услуг в деятельности коммерческих банков нашей страны и расширению сферы оказания дистанционного банковского обслуживания.

**Ключевые слова:** цифровой банкинг, бизнес-модель, трансформация, интернет-банкинг, мобильный банкинг, экосистема, искусственный интеллект, Fintech, marketplace.

**Annotation:** The article describes the main features of the transformation of banking business models in the digital economy, the impact of digital technologies on banking and the main aspects of digital banking, as well as the main stages of digital transformation in the banking system. Also, on the basis of research, scientific conclusions and proposals have been developed for the widespread introduction of digital technologies in the development of innovative services in the activities of commercial banks in our country and the expansion of the provision of remote banking services.

**Keywords:** digital banking, business model, transformation, internet banking, mobile banking, ecosystem, artificial intelligence, Fintech, marketplace.

### Кириш

Сўнги йилларда мамлакатимизда иқтисодийнинг барча соҳа ва тармоқларида барқарор иқтисодий ўсишни таъминлашга қаратилган кенг қўламли ислохотлар фаоллик билан амалга оширилмоқда. Банк тизимининг самарадорлигини ошириш банкларни иқтисодий ривожланишга ижобий таъсирини кучайтириш, тижорат банклари молиявий барқарорлигини ҳамда банк хизматлари оммабоплигини ошириш, банклар фаолиятига рақамли технологияларни кенг жорий этиш асосида банк инновацияларини ривожлантириш, шунингдек, банк тизимида давлат улушини қисқартириш борасидаги амалга ошириладиган чора-тадбирлар шулар жумласидандир. Чунки, тижорат банкларининг молиявий хизматлар кўрсатиш сифатини яхшилаш, инновацион хизматлар таркибини кенгайтириш, миллий тўлов тизимини ривожлантириш ва молиявий хизматлар оммабоплигини ошириш йўналишидаги ишлар доирасида банк бизнес жараёнларини

автоматлаштириш ва хизматларнинг рақамли каналлар орқали кўрсатилиши муҳим роль ўйнайди.

Мамлакатимизда ижтимоий-иқтисодий тараққиётни таъминлашнинг устувор мақсад ва вазифаларини ўзида мужассам этган “2022–2026 йилларга мўлжалланган Янги Ўзбекистоннинг тараққиёт стратегияси”да “иқтисодийнинг реал секторида ҳамда молия ва банк соҳаларида ишлаб чиқариш ва операцион жараёнларни рақамлаштириш даражасини 2026 йил якунига қадар 70 фоизгача ошириш”[1] устувор вазифалардан этиб белгиланган. Юқоридаги вазифаларнинг самарали ижросини таъминлаш мақсадида банк соҳасида миллий тўлов тизимининг ишончли, хавфсиз ва самарали ишлашини таъминлаш мақсадида тўлов инфратузилмасини ривожлантириш, тўлов хизматларини тақдим этишда рақамли технологиялар ва инновацияларни қўллаш ҳамда рақобат муҳитини кучайтиришга қаратилган чора-тадбирлар фаоллик билан амалга оширилмоқда.

Ҳозирги кунда банк тизимида трансформациялаш, тижорат банкларини

босқичма-босқич хусусийлаштириш, рақамли технологияларни кенг жорий этиш, банк ва мижоз ўртасидаги муносабатларни замонавий ахборот-коммуникация технологиялари асосида янада яхшилаш, шунингдек, тижорат банклари фаолиятида илғор рақамли технологияларни ҳамда инновацион банк хизматларини кенг татбиқ этган ҳолда аҳоли ва мижозларга хизмат кўрсатиш сифатини яхшилаш, банкоматлар ва инфокиоскларда амалга ошириладиган молиявий операциялар турларини кенгайтириш орқали нақд пулсиз ҳисоб-китоблар ҳажмини ошириш банк тизимининг рақобатлашув даражасини оширишда муҳим роль ўйнайди.

Мамлакатимиз тижорат банклари фаолиятида инновацион хизматларни ривожлантиришда рақамли технологияларни кенг жорий этиш муҳим ҳисобланади. Шу боис тижорат банкларининг фаолиятида рақамли технологияларни ривожлантириш орқали аҳолига кўрсатиладиган инновацион хизматлар қўламини кенгайтириш бугунги кундаги долзарб масалага айланган.

Қайд этилган маълумотлар рақамли иқтисодиёт шароитида банк инновацияларини ривожлантириш жараёнини тадқиқ этишнинг назарий ва услубий асосларини шакллантириш зарурлигини ифодалайди.

### Мавзуга оид адабиётлар шарҳи

Тижорат банклари фаолиятида инновацион хизматларни ривожлантиришда рақамли технологияларни кенг жорий этиш, банк фаолиятига рақамли технологияларнинг таъсири ва банк бизнес моделларининг трансформацияси, рақамли банкингнинг асосий жиҳатлари, банк тизимида рақамли

трансформацияни амалга оширишнинг асосий босқичлари, банк фаолиятини тартибга солишнинг трансформацияси ва банкни рақамлаштириш жараёни кўплаб иқтисодчи олимлар томонидан махсус илмий тадқиқот сифатида ўрганилган бўлиб, мазкур тадқиқотлар муҳим илмий ёндашувларга эгадир.

Virginia Mărcine, Oona Voicanлар рақамли технологияларни ривожлантириш шароитида банк бизнес моделларини трансформациялаш йўллари ва унга хос бўлган асосий хусусиятлар юзасидан тадқиқотлар олиб боришган [18].

D.T. Llewellyn ва C. Skinnerлар банклар фаолиятига молиявий инновацияларни жорий этишнинг асосий шарт-шароитлари, рақамли банкларни ривожлантириш стратегияси ҳамда банк хизматларининг рақамли моделига ўтиш шароитида мижозлар билан ишлаш механизмлари хусусида тадқиқотлар олиб борган [17;19].

В.В.Жданович ва О.С.Рудаковалар рақамли иқтисодиёт шароитида банклар бизнес моделларини трансформацияси, молиявий секторни ривожлантириш ва меъёрий талабларга мувофиқлик даражасини оширишда FinTechдан фойдаланиш, замонавий шароитда банк инновацияларини тартибга солишнинг молиявий-кредит механизми каби масалаларни тадқиқ этишган [4;13].

О.Лаврушин ва Л.Кох, Н.Козловалар рақамли иқтисодиёт шароитида молия бозорлари ва молия тизими трансформацияси, инновациялардан фойдаланиш асосида банк фаолияти самарадорлигини ошириш тамойиллари ва механизмлари, рақамлаштириш шароитида банк инновацияларини жорий этишни ҳисобга олган ҳолда банк секторини трансформациялаш механизми борасида тадқиқотлар олиб борган [8;9;10].

Мамлакатимиз иқтисодчи олимларидан Н.Жумаев, Э.Хошимов, З.Мамадияров, А.Мирсоатовларнинг илмий ишларида рақамли иқтисодиётни шакллантириш шароитида банк хизматларини инновацион ривожлантириш, банкларни рақамли трансформация қилиш жараёнида банк хизматларини масофадан кўрсатишни ва валюта сиёсатини такомиллаштириш масалалари тадқиқ этилган [5;11;12;14].

Амалий тажрибалардан маълумки, рақамли инновацион технологияларни жорий этиш банклар ва молия институтларининг самарали фаолиятида барқарор ва узоқ муддатли ўсишни таъминлашнинг барқарор платформаси ҳисобланади. Айнан рақамлаштириш жаҳон иқтисодиётида банк технологияларини ривожлантиришнинг замонавий стратегик устувор йўналиши ҳисобланади. Шу боисдан, рақамли технологияларни ривожлантириш шароитида банк бизнес моделлари трансформациясининг назарий ва амалий жиҳатларини тадқиқ этиш долзарб ҳисобланади.

#### Тадқиқот методологияси

Рақамли трансформация банк хизматлари бозорида самарали фаолият кўрсатишнинг асосий шарти ҳисобланади. Бу борада банк тизими трансформациясининг асосий хусусиятлари ва мазкур жараёнга таъсир кўрсатувчи омиллар ҳамда трансформация натижасида юзага келадиган шарт-шароитларни ўрганиш долзарб аҳамият касб этади. Шу боисдан илмий мақолада рақамли иқтисодиёт шароитида банк бизнес моделларини трансформациялашнинг асосий хусусиятларини тадқиқ этиш, тадқиқот натижаларини тизимлаштириш асосида

илмий хулоса ва тавсиялар ишлаб чиқишда индукция ва дедукция, тизимли ва қиёсий таҳлил, график тасвирлаш ва иқтисодий-статистик усуллардан кенг фойдаланилди.

#### Натижа ва муҳокама

Рақамли технологияларнинг кенг тарқалиши тижорат банклари фаолиятига ва унинг янада ривожланишига сезиларли таъсир кўрсатмоқда. Улардан фойдаланган ҳолда банклар ўз харажатларини камайтириш ва даромадларини ошириш, банк маҳсулот ва хизматларидан фойдаланувчилар эса, анъанавий банклар фаолиятида бўлмаган янги қулайликларга эга бўлишади.

Яқин келажакда ривожланган технология компаниялари мавжуд молия-кредит институтлари ўрнини босадиган вазият юзага келиши мумкинми, деган савол қатор академик адабиётларда муҳокамаларга сабаб бўлмоқда. Бир томондан, анъанавий банкларсиз молия тизими яшовчан (J.McMillan), иккинчи томондан, товар-пул муносабатлари мавжуд бўлган шароитда банклар ривожланишда давом этади (О.И.Лаврушин), деган фикрлар келтирилган [15; 6].

Рақамлаштириш натижасида молиявий хизматларга бўлган талабнинг чуқур ўзгаришига жавобан банклар ўз бизнес моделларини трансформациялаш учун турли ёндашувларни қўлламоқда. Банк-молия институтларини рақамлаштириш жараёни рақамли банкинг деб номланди ва жисмоний иштироксиз онлайн муҳитда тўлиқ фаолият юритувчи банклар необанклар деб атала бошланди [16]. Шу билан бирга, унинг рақамли каналларни қўллаш ёрдамида молиявий маҳсулотлар ва хизматларни

яратиш, тарқатиш ва сотиш, мижозларни яхшироқ тушуниш ва уларнинг эҳтиёжларини тезда башорат қилиш учун илғор технологиялардан фойдаланиш, шунингдек, мижозлар билан аналог ва рақамли каналлар орқали ўзаро ҳамкорлик қилиш имконияти каби индивидуал хусусиятларини изоҳлаш мақсадга мувофиқдир. Рақамли банкинг билан шуғулланувчи анъанавий банклар янги,

тез ўзгарувчан шароитларга мослашиш имконини берувчи трансформацияни бошдан кечирмоқда.

Рақамли технологиялар ривожланиши шароитида банк тизимининг трансформациясининг асосий жиҳатлари ва бу жараёнга таъсир кўрсатувчи омиллар ҳамда трансформация натижасида юзага келадиган шарт-шароитларни куйидаги расм орқали ифодалаш мумкин.

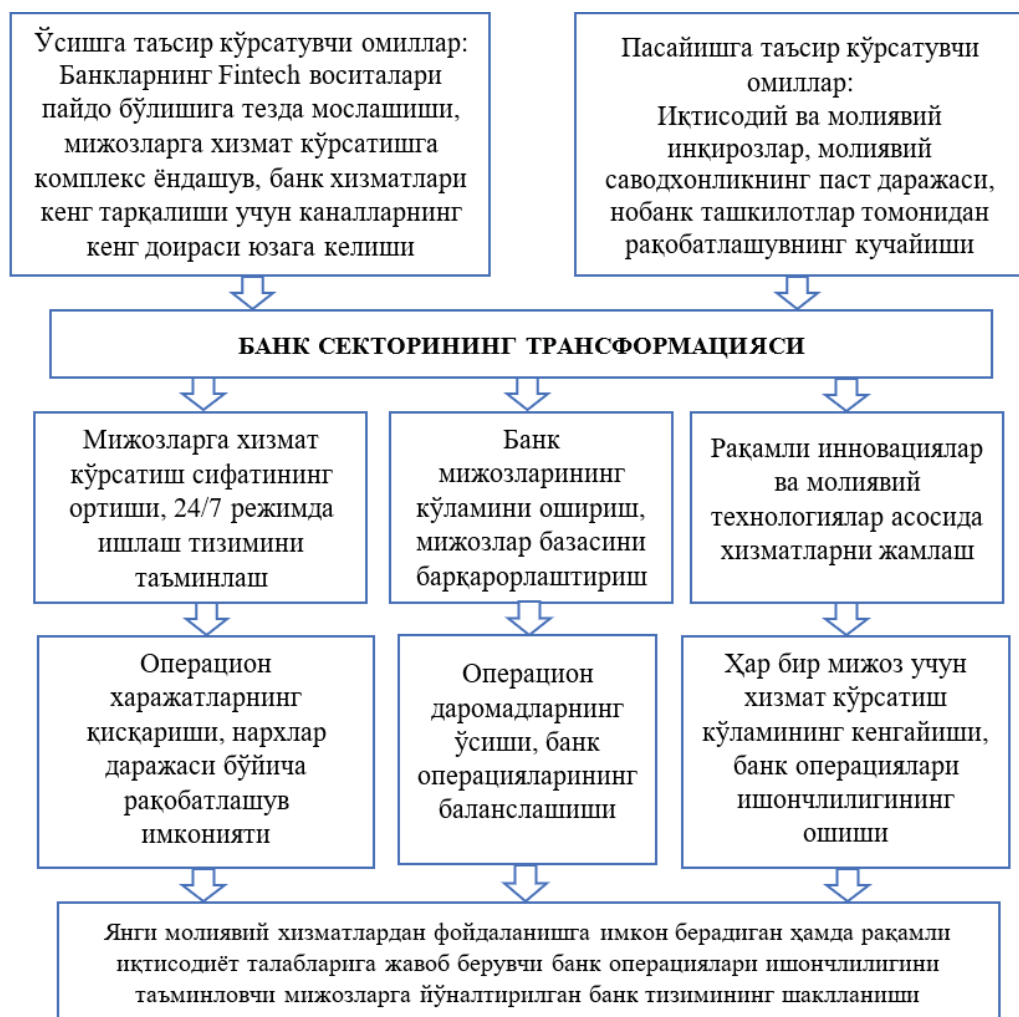

1-расм. Рақамли технологиялар ривожланиши шароитида банк тизимининг трансформацияси

Рақамли трансформация ҳар бир молия институти дуч келадиган бир қатор ҳолатларга боғлиқ бўлиб, ривожланишнинг бир неча босқичларини ажратиб кўрсатиш мумкин. Жумладан: Биринчи босқичда мижоз билан ўзаро алоқанинг рақамли каналларини фаол ривожлантириш амалга оширилади (банкомат тармоқлари, Интернет-банкнинг, мобил банкнинг). Эко-тизим марказида ўзи учун қулай вақтда исталган мавжуд каналлар орқали банк хизматларидан фойдаланувчи мижозлар туради. Иккинчи босқичда янги маҳсулот ва хизматларни ишлаб чиқиш учун рақамли технологиялар қўлланилади: Big Data, контактсиз тўловлар, виртуал карталар, сунъий интеллект ва бошқ. Замонавий дастурий таъминот ёрдамида кечаю кундуз мижозларнинг молиявий эҳтиёжларини қондиришга мўлжалланган E2E (end to end) маҳсулотлари яратилади. Учинчи босқичда рақамли хизматларнинг тўлиқ даврини яратиш содир бўлади. Банклар нафақат анъанавий маҳсулотларига рақамли хизматларни қўшибгина қолмай, балки бизнес моделларини бутунлай ўзгартириб, бизнес чегараларини кенгайтиради. Тўртинчи босқичда “сунъий интеллект” ёрдамида бизнеснинг барча сегментлари, йўналишлари, маҳсулот ва хизматлари бўйича маълумотларни доимий ва автоматик тарзда текшириб борилади, бу эса банкка унинг фаолияти юзасидан кенгроқ маълумот беришга имконият яратади. Якуний, бешинчи босқичда рақамли технологиялардан фойдаланиш асосида банкнинг бутун ҳаётий цикли давомида стратегик қарорлар қабул қилиш учун янги тизим фаолият олиб боради.

Ривожланган рақамли стратегияга эга бўлган банклар қуйидаги соҳаларда муваффақиятларга эришадилар: 1) мижозлар билан ўзаро муносабатларнинг

янги шакллари яратиш ва уларнинг истеъмол хусусиятларини ўрганиб бориш. Рақамлаштиришнинг дастлабки босқичларида рақамли каналлар тобора оммалашиб бормоқда, банк маҳсулотлари ва хизматлари “ўз-ўзига хизмат кўрсатиш” асосида, яъни офисларга бормасдан тақдим этила бошланди. Шу тарзда, мижоз ва муассаса ўртасида веб-иловалар ва мобил телефонлар орқали алоқа қилиш имкониятлари, банкоматларнинг функционалиги ва телефон орқали амалга оширилиши мумкин бўлган операциялар доираси кенгаймоқда.

2) Банк филиалларининг янги форматларини яратиш: хизматлар кўрсатиш учун фойдаланиладиган ҳудудлардан анъанавий офисларга қадар. Рақамли ва анъанавий банкнинг ўртасидаги мижозлар билан ишлаш тажрибасидаги фарқ сезиларли даражада бўлади. Анъанавий банк операцияларида филиаллар банк ва мижозлар ўртасидаги ўзаро муносабатларнинг асосий нукталари, яъни ўзаро алоқани таъминлаш, маҳсулот ва хизматларни сотиш ва мижозларнинг бошқа муаммоларини ҳал қилиш учун хизмат қилади.

Бироқ, ушбу моделнинг бир қатор камчиликлари мавжуд: филиалларга хизмат кўрсатишнинг юқори нархи, банкка мурожаат қилувчи мижозларга боғлиқлик, кўп сонли мижозларни қабул қилишнинг чекланганлиги, мижозлар учун банк хизматларидан фойдаланишда вақтнинг чекланганлиги, ходимлар ва вақтнинг чекланганлиги сабабли мижозларга хизмат кўрсатишнинг мақбул эмаслиги.

3) Банк ходимлари профилининг ўзгартирилиши. Банк муассасалари ходимлари мижозлар билан ўзаро алоқанинг рақамли каналларини ривожлантириш ва автоматлаштиришнинг кучайиши натижасида маъмурий ва тижорат вазифалари ўртасида маълумот алмашиш учун вақтларини беҳуда



сарфламасликлари, балки мижоз билан муносабатларни ривожлантириш, банк бозорида рақобатбардош маҳсулотлар яратишга эътибор қаратишлари учун қулай имконият юзага келади. Пировардида, бу мижозлар томонидан фойдаланиладиган маҳсулот ва хизматлар сонининг кўпайишига, банк билан алоқаларнинг мустаҳкамланишига ва мижозларнинг бошқа банкларга ўтиб кетиши ҳолатининг камайишига ижобий таъсир кўрсатади.

4) Янги иш форматлари ва жараёнларга мос келадиган статистик кўрсаткичларнинг янги тизимини яратиш. Бу ҳолат маълумотларни тезкор йиғиш ва таҳлил қилиш, шунингдек, мижозларнинг банк томонидан кўрсатиладиган молиявий хизматларга бўлган эҳтиёжини ҳамда банкнинг даромадлилигини доимий мониторинг қилиб бориш имкониятини яратади.

5) Ўрта ва узоқ муддатли истикболда юз бериши мумкин бўлган ижобий ўзгаришлардан бири молия тизимидаги барча институтлар билан тенг шароитларда рақобатлаш қобилиятининг юзага келиши бўлади.

Баъзи хорижий иқтисодчи олимларнинг таъкидлашича, рақамлаштиришнинг биринчи таъсири харажатларга бўлади ва рақамли трансформация жараёнининг маълум бир босқичида янада ривожланган банк ташкилотлари юқори даромад келтирувчи табақалаштирилган маҳсулот ва хизматларни таклиф қилишлари мумкин [7;20].

Қисқа муддатда камроқ харажатга, ўрта ва узоқ муддатда юқори даромадга эришиш рақамли лойиҳаларни тўғри танлаш ва инвестициялар самарадорлигига ҳамда молиявий институтнинг рақамли трансформация имкониятларидан тўлақонли фойдаланиш даражасига боғлиқ бўлади.

Рақамлаштириш жараёнини аввалроқ бошлаган ва ҳозир янада илғор босқичда бўлган банклар мижозларнинг янги талабларига жавоб бериш ва банк бизнесида янги иштирокчилар билан рақобатбардош бўлиш учун юқори имкониятга эга бўлади. Банк фаолиятини рақамлаштириш ривожланиб борар экан, бутун банк тизими учун умумий бўлган ва бозор иштирокчилари учун шаффоф бўлган махсус кўрсаткичларни яратиш мақсадга мувофиқ. Фаолиятни бундай баҳолаш банклар томонидан уларнинг ривожланишини баҳолаш учун, ҳам тартибга солувчи органлар томонидан банк тизимини умумий назорат қилиш ва назорат қилиш мақсадида амалга оширилиши мумкин.

Банк фаолиятини рақамлаштириш нафақат мавжуд бизнес моделларини ўзгартиришга, балки уларни глобал қайта кўриб чиқишга ҳам олиб келиши мумкин. Ҳозирги аксарият йирик банкларда бизнес моделлари чегараларини кенгайтириш учун зарур воситалар ва имкониятлар мавжуд.

Банк бизнес моделларини трансформацияси қуйидаги йўналишларга мувофиқ амалга оширилиши мумкин:

1) Банкни экотизимга трансформациялаш. Кўпгина хорижий тижорат банклари ва кредит ташкилотлари (Испаниянинг BBVA банки, Сингапур DBS банки ва бошқалар) ўз фаолиятини кенгайтириш ва мижозлар эҳтиёжларига йўналтирилган экотизимларни яратишга қаратилган чора-тадбирларни амалга оширишмоқда. Accenture халқаро консалтинг компанияси томонидан 19 мамлакатдаги 100 дан ортиқ банклар иштирокида ўтказилган сўровномага кўра ҳозирда ўнта молия институтидан тўққизтаси ўз экотизимини яратиш борасида фаолият олиб бормоқда.

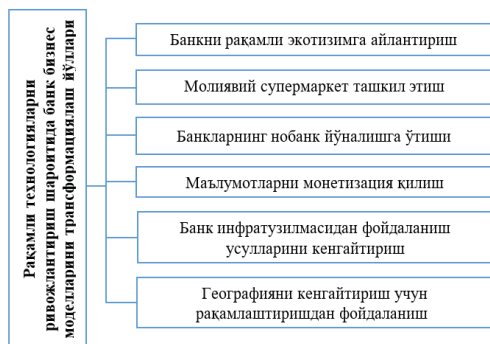

**2-расм. Рақамли технологияларни ривожлантириш шароитида банк бизнес моделларини трансформациялаш йўллари<sup>1</sup>**

McKinsey ўз тадқиқотида таъкидлаганидек, фақат банк йўналишларига эътибор банкнинг кўплаб мижозларига таянган имкониятларини муайян даражада чекланишига сабаб бўлиши мумкин. Анъанавий банк фаолиятдан ташқари экотизимларга ўтиш орқали банклар ўзларининг мавжуд мижозлар базаси ва операцион имкониятларидан фойдаланишлари, ўзаро алоқаларни кучайтиришлари ва мижозлар эҳтиёжларини батафсил ифодаладиган маълумотларни тўплашлари мумкин. Масалан, Польшадаги Ideabank ва Нидерландиянинг ING компаниялари кичик ва ўрта бизнес мижозларига дебиторлик қарзларини бошқариш, факторинг, бухгалтерия ҳисоби ва пул оқимларини таҳлил қилиш каби хизматларни тақдим эта бошлади. Американинг Fintech стартапи Moven инновацион мобил пул бошқаруви иловасини яратди ва ҳозирда чакана мижозларга ушбу хизматни тақдим этиш учун молия институтлари билан ҳамкорлик қилмоқда.

Жаҳондаги баъзи банклар ўз бизнес-моделини такомиллаштириш

<sup>1</sup> Иктисодий адабиётларни ўрганиш асосида муаллиф томонидан шакллантирилган.

ва фаолиятни диверсификациялашга эътибор қаратмоқда. Масалан, BancoPosta Италиядаги энг йирик уяли алоқа провайдерига айланди. Бошқа банклар истеъмолчиларга тиббий харажатларни тўлашни осонлаштирадиган консолидацияланган ҳисоб-китоб платформасини тақдим этиш учун тиббий хизматларни кўрсатувчилар ва тиббий суғурталовчилар билан ҳамкорлик қилмоқда[3].

2) Молиявий супермаркет (marketplace) ташкил этиш. Ушбу модель мижозларга молиявий маҳсулотлардан универсал фойдаланиш ва ягона интеграциялашган канал доирасида турли молиявий эҳтиёжларни қондириш имкониятини яратади. Молиявий супермаркетни ташкил этиш банкка юқори даромадли маҳсулотларга эътибор қаратиш имконини беради. Мижозлар билан ишончли муносабатлар ўрнатиш мақсадида баъзи молиявий супермаркетлар шахсий таклифларни тақдим этиш учун платформа томонидан яратилган транзакция ва мижозлар маълумотларидан фойдаланадиган тавсия механизмларига таянади.

3) Банкларнинг нобанк йўналишга ўтиши. Аксарият банклар асосий мақсад кўчмас мулк сотиб олиш бўлганида, мижоз билан ўзаро муносабатларнинг фақат индивидуал, анъанавий банкка йўналтирилган жиҳатларига, масалан, ипотека кредити тақдим этишга эътибор қаратишади. Қарор қабул қилиш жараёнининг бошқа босқичларида мижозлар билан ўзаро муносабатлар банк учун фойдани оширишнинг истиқболли воситаси бўлиши мумкин. Масалан, банк энг яхши ипотека маҳсулотларини аниқлаш, мижозни яхшироқ ипотека ставкалари ва тўлов шартларига йўналтириш бўйича маслаҳат хизматларини кўрсатиши мумкин.

4) Маълумотларни монетизация қилиш. McKinsey тадқиқотида сўрономада қатнашган банкларнинг ярмидан кўпи маълумотларни монетизация қилишдан бир неча усулда пул ишлашни бошлаганликларини таъкидлаганлар. Биринчидан, банк ўзининг ички маълумотларидан янги таҳлилий имкониятларни қўшиш орқали ўз операциялари учун янада самарали фойдаланиши мумкин. Бошқа усул – шахсга тегишли бўлмаган банк маълумотларидан фойдаланган ҳолда қизиқувчи компанияларга таҳлилий хисоботларни сотиш.

5) Банк инфратузилмасидан фойдаланиш усулларини кенгайтириш. Йирик банклар нисбатан кичикроқ банклар учун маҳсулот ёки хизматлар яратиш, активларни ижарага бериш орқали кўшимча молиявий ресурсларни жалб қилиш имконига эга бўлади.

6) Географик жиҳатдан фаолиятни кенгайтиришда рақамлаштиришдан фойдаланиш. Рақамли каналлар ва янги бизнес моделларидан фойдаланган ҳолда, амалдаги банклар анъанавий банк ёндашувларидан фойдаланган ҳолда илгари улар учун жуда қиммат бўлган янги минтақалар ёки бозор сегментларини кенгайтиришлари мумкин.

Шундай қилиб, ўзгарувчан бозор конъюнктураси шароитида рақамлаштириш банк бизнес моделларини банк секторида фаол ривожлантириш имконини беради. Ўз навбатида, банк бизнес моделларининг трансформацияси нафақат соҳанинг ўзи, балки назорат қилувчи органлар учун ҳам муҳим аҳамиятга эга. Илгари банк назорати органларининг асосий эътибори капитални бошқариш ва ликвидлик нуктаи назаридан рискларни таҳлил қилишга қаратилган бўлса, рақамли технологияларнинг фаол ривожланиши ва уларни банклар амалиётига татбиқ

этилиши молиявий барқарорликка янги муаммолар ва таҳдидларни келтириб чиқармоқда. Шу сабабли, рақамлаштириш билан боғлиқ ҳолда юзага келувчи рискларни доимий равишда таҳлил қилиб бориш долзарб масала ҳисобланади.

Мамлакатимиз тижорат банклари фаолиятида инновацион хизматларни ривожлантиришда рақамли технологияларни кенг жорий этиш муҳим ҳисобланади. Шу боис тижорат банкларининг фаолиятида рақамли технологияларни ривожлантириш орқали аҳолига кўрсатиладиган инновацион хизматлар кўламини кенгайтириш бугунги куннинг долзарб масаласига айланган. Ўзбекистон Республикаси Президентининг 2020 йил 28 апрелдаги “Рақамли иқтисодиёт ва электрон ҳукуматни кенг жорий этиш чоратадбирлари тўғрисида”ги Қарорида 2023 йилга келиб рақамли иқтисодиётнинг мамлакат ялпи ички маҳсулотидаги улушини 2 бараварга, ушбу соҳадаги хизматлар ҳажмини 3 баравар ошириш, улар экспортини 100 миллион АҚШ долларига етказиш вазифаси қўйилган[2]. Молиявий ташкилотлар фаолиятида рақамли молиявий технологияларнинг қўлланилиши, хусусан, блокчейнга асосланган P2P (peer to peer) кредитлаш платформалари молиявий воситачиларсиз кредит хизматларини тезкор ва рискни назорат қилиш орқали амалга ошириш имконини яратмоқда. Бундан ташқари, блокчейн орқали тўлов хизматлари, кредит ахборотлари ва рискларни бошқариш, улкан маълумотлар ва ақлли аналитик тизимлар ёрдамида банк бизнес муҳитини таҳлил қилиш, криптоактивлар билан операцияларнинг ривожланиши тижорат банкларидан рақамли стратегия борасида янгича ёндашувни талаб этмоқда.

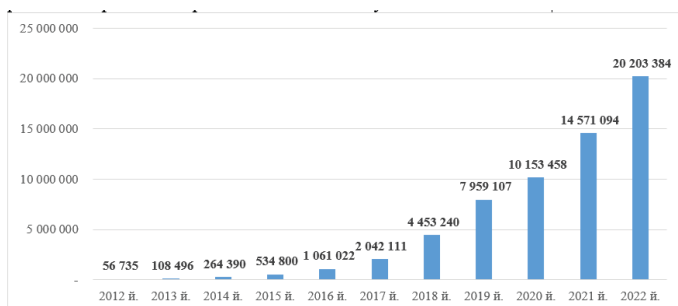

**3-расм. Масофадан банк хизматларини кўрсатувчи тизимлардан фойдаланувчилар сони (1 январь ҳолатига) [21]**

Мамлакатимиз банк тизимида рақамли технологияларни жорий этишнинг кенгайтирилиши ва шунга мос равишда масофавий банк хизматларини кўрсатиш амалиётининг ривожланиши натижасида масофавий банк хизматларидан фойдаланувчилар сони ортиб бормоқда. Хусусан, 2021 йилда масофавий банк хизматларидан фойдаланувчилар сони 20,2 млн.ни ташкил этган ҳолда 2017 йилга нисбатан қарийб 4,5 баробар кўпайган. Бу ҳолат, мамлакатимизда тижорат банклари томонидан миқдорларга хизмат кўрсатишда қулай шарт-шароит яратиш мақсадида масофавий банк хизматлари турларини кенгайтириш ҳамда банк хизматлари оммабоплигини ошириш борасидаги чора-тадбирларнинг ижобий натижаси сифатида изоҳланади.



**4-расм. Масофадан банк хизматларини кўрсатувчи тизимлардан фойдаланувчиларнинг сони (турлари бўйича, 1 январь ҳолатига) [21]**

Масофадан банк хизматларини кўрсатувчи тизимлардан фойдаланувчиларнинг турлари кесимида таҳлил қиладиган бўлсак, жами фойдаланувчиларнинг асосий салмоғини, яъни 95,2 фоизини жисмоний шахслар ташкил этган.

Шу билан бирга, масофадан банк хизматларини кўрсатувчи тизимлардан фойдаланувчиларнинг ҳар иккала турининг сони таҳлил этилаётган йиллар мобайнида кўпайиш тенденциясига эга бўлган.

Мамлакатимизда тижорат банкларининг рақамли трансформацияси жараёнини жадаллаштириш орқали молиявий хизматлар кўрсатиш сифатини яхшилаш, инновацион хизматлар таркибини кенгайтириш, миллий тўлов тизимини ривожлантириш ва молиявий хизматлар оммабоплигини ошириш йўналишидаги ишлар доирасида банк бизнес жараёнларини автоматлаштириш ва хизматларни рақамли каналлар орқали кўрсатилишини таъминлашга эришилади.

### Хулоса

Банклар фаолиятини ривожлантиришда банк инновацияларининг аҳамиятини биринчидан, банк инновацияларини жорий этиш молия-кредит секторининг тегишли соҳалари учун мультипликатив эффект яратиши, миқдорларга хизмат кўрсатиш сифатини оширади ва банк сектори имиджини сезиларли даражада яхшилашга хизмат қилиши, иккинчидан, банк инновацияларини қўллаш миқдорлар

учун замонавий маҳсулот ва хизматларни янада сифатли, арзон ва қулайроқ ҳолда жорий этишни фаоллаштириши билан асослаш мумкин.

Банк соҳасида рақамли технологиялардан фойдаланишни рағбатлантириш рақамли банкингнинг фаол ривожланишини таъминлаган ҳолда барча учун фойдаланишга қулай интерфейсни шакллантиради ҳамда молиявий операцияларни техник ва банк хизматларидан оддий фойдаланувчиларга енгил бўлган тоифага ўтказиш имконини беради. Банк инновацияларининг жорий этилиши кўшимча рақобат устунлигини таъминлайди ва банкнинг рақобатбардошлиги унинг рақамлаштириш даражаси билан аниқланади.

Хулоса ўрнида айтиш мумкинки, тижорат банклари трансформацияси орқали замонавий банк тизимини шакллантириш, банкларнинг инвестициявий жозибдорлигини ошириш ва банклар томонидан кўрсатиладиган янги молиявий хизматларни жорий этиш ҳамда уларнинг оммабоплигини оширишга эришилади. Шу билан биргаликда, тижорат банкларида хизмат кўрсатиш тизими замонавий стандартлар асосида модернизацияланган ҳолда банкларнинг самарали инфратузилмалари вужудга келади, банклар фаолияти тўлиқ рақамлаштирилиб, аҳоли ва кичик бизнес субъектлари учун масофавий хизматлар кенг жорий этилади, пировардида эса, банк тизимининг молиявий барқарорлик даражаси янада ошади.

#### Фойдаланилган адабиётлар

1. Ўзбекистон Республикаси Президентининг 2022 йил 22 январдаги “2022–2026 йилларга мўлжалланган Янги Ўзбекистоннинг тараққиёт стратегияси тўғрисида”ги ПФ-60-сонли Фармони. <https://lex.uz/docs/5841063>.
2. Ўзбекистон Республикаси Президентининг 2020 йил 28 апрелдаги “Рақамли иқтисодиёт ва электрон ҳукуматни кенг жорий этиш чора-тадбирлари тўғрисида”ги Қарори. <https://lex.uz/docs/4800657>.
3. Жданович В.В. Основные направления использования FinTech в целях развития финансового сектора и повышения качества соблюдения регуляторных требований / В.В. Жданович // Экономика и предпринимательство. – 2019. – № 9 (110). – С. 1000-1003.
4. Жданович В.В. Стратегии и модели банковской деятельности в условиях развития цифровых технологий / В.В. Жданович // Экономика и предпринимательство. – 2020. – № 2 (115). – С. 838-841.
5. Жумаев Н. Рақамли иқтисодиётни ривожлантириш мамлакатга нима беради? «Бозор, пул ва кредит» журнали, 10-сон, 2018 й.
6. Лаврушин О.И. О модернизации регулирования и новых моделях развития банковской деятельности / О.И. Лаврушин // Экономика. Налоги. Право. – 2018. – № 3. – С. 14-19.
7. Лаврушин О.И. Совершенствование регулирования банковской деятельности и формирование ее новой модели / О.И. Лаврушин // Банковское право, 2018. – № 4. – С. 61-65.
8. Лаврушин О.И. Взгляд на трансформацию финансовых рынков и финансовых систем в условиях цифровой экономики / О.И. Лаврушин // Банковское дело. – 2019. – № 12. – С.58–64.

9. Кох Л.В. Принципы и механизмы повышения эффективности банковской деятельности на основе использования инноваций: автореферат дисс... д-ра экон. наук / Л.В. Кох. – Иваново, 2010. – С.21.;
10. Козлова Н.П., Устинова Е.В. Цифровизация банковского сектора: тенденции и кейсы развития рынка / Н.П. Козлова, Е.В. Устинова // Экономика. Бизнес. Банки. – 2019. – №1. – С. 18-34.;
11. Мамадияров З. Рақамли трансформация жараёнида банк хизматларини масофадан кўрсатишнинг методологик асосларини такомиллаштириш. Дис. ... и.ф. бўйича фан доктори (DSc). – Т., 2022.
12. Мирсоатов А.К. Рақамли иктисодиётни шакллантириш шароитида инновацион банк хизматларини ривожлантириш. Дис. ... и.ф. бўйича фалсафа доктори (PhD). – Т., 2021.
13. Рудакова О.С. Трансформация бизнес-моделей банков в цифровой экономике / О.С. Рудакова // Банковское право. – 2017. – № 4. – С. 50–54.
14. Хошимов Э.А. Рақамли иктисодиёт шароитида Ўзбекистон Республикаси валюта сийёсатини такомиллаштиришнинг методологик жиҳатлари. Дис. ... и.ф. бўйича фан доктори (DSc). – Т., 2022.
15. McMillan J., *The End of Banking: Money, Credit, and the Digital Revolution* / Independence press, 2014. – P. 56–80.
16. Kelman J. *The History of Banking: A Comprehensive Reference Source & Guide*. CreateSpace Independent Publishing Platform, 2016. – 384 p. – ISBN 978-1523248926.
17. Llewellyn D.T. Financial innovation and the economics of banking and the financial system, in Anderloni L., Llewellyn D.T., Schmidt R. (eds), *Financial innovation in retail and corporate finance*, Edward Elgar, UK. 2009.
18. Mărăciuc V., Voican O. & Scarlat E. The Digital Transformation and Disruption in Business Models of the Banks under the Impact of FinTech and BigTech. *Proceedings of the International Conference on Business Excellence*, 14(1) 294-305. 2020. <https://doi.org/10.2478/picbe-2020-0028>
19. Skinner, C. *Digital bank: Strategies to launch or become a digital bank*. Singapore: Marshall Cavendish International (Asia) Pte. 2014.
20. Susan V. Scott, John Van Reenen, Markos Zachariadis. The long-term effect of digital innovation on bank performance: An empirical study of SWIFT adoption in financial services. *Research Policy*. Volume 46, Issue 5, June 2017, Pages 984-1004.
21. [www.cbu.uz](http://www.cbu.uz) – Ўзбекистон Республикаси Марказий Банки маълумотлари.



УЎТ 63(336.71)

**Рахимов Рустамжон Каримович,**  
*Андижон машинасозлик институти “Иқтисодиёт”  
кафедраси докторанти, и.ф.н., доцент*

**САВДО-ТИЖОРАТ, ТАДБИРКОРЛИК, АГРАР СОҲАНИ  
РИВОЖЛАНИШИДА БАНКЛАР ФАОЛИЯТИНИНГ ЎРНИ ВА  
АҲАМИЯТИ**

**Рахимов Рустамжон Каримович,**  
*Андижанского машиностроительного института,  
докторант кафедрой «Экономика» к.э.н., доцент*

**РОЛЬ И ЗНАЧЕНИЕ ДЕЯТЕЛЬНОСТИ БАНКОВ В РАЗВИТИИ  
ТОРГОВЛИ, БИЗНЕСА, АГРАРНОГО СЕКТОРА**

**Rakhimov Rustamjon Karimovich,**  
*doctoral student of the Department of “Economics”  
of the docents of Andijan institute of Machine building.c.e.s.*

**THE ROLE AND IMPORTANCE OF BANKS’ ACTIVITIES IN THE  
DEVELOPMENT OF TRADE, BUSINESS, AGRARIAN SECTOR**

**Аннотация.** Ушбу мақолада савдо-тижорат, тадбиркорлик, аграр соҳани ривожланишида банклар фаолиятининг ўрни ва аҳамияти ҳамда ўзбек маърифатпарварларининг савдо-тижорат, тадбиркорлик, аграр соҳа самарадорлигини ошириши ҳақидаги ҳолатлари ва назариялари таҳлил қилинган. Таҳлиллардан кўринадики, қадимдан мамлакатимизда савдо-тижорат, тадбиркорлик, аграр соҳани ривожланишида банклар фаолиятининг аҳамияти катта эканлиги, банклардан самарали фойдаланиши ҳамда Туркистонда миллий банк очилиши тўғрисидаги ҳолатлар илгари сурилган.

**Таянч сўзлар:** банк, аграр соҳа, иқтисодиёт, миллий иқтисодиёт, сармоя, бозор муносабатлари, жаҳид, савдо-тижорат, тадбиркорлик, аграр соҳа самарадорлиги.

**Аннотация.** В данной статье анализируются роль и значение банков в развитии торговли, предпринимательства и сельского хозяйства, а также идеи и теории узбекской интеллигенции о повышении эффективности торговли, предпринимательства и сельского хозяйства. Из анализа видно, что выдвинуты значение деятельности банков в развитии торговли, предпринимательства, аграрного сектора в нашей стране, эффективное использование банков и идея открытия национального банка в Туркестане.

**Ключевые слова:** банковское дело, аграрный сектор, экономика, народное хозяйство, инвестиции, рыночные отношения, современность, торговля и коммерция, предпринимательство, эффективность аграрного сектора.

**Annotation:** *In this article, the role and importance of banks in the development of trade, entrepreneurship, and agriculture, and the ideas and theories of Uzbek intellectuals about increasing the efficiency of trade, entrepreneurship, and agriculture are analyzed. From the analysis, it can be seen that the importance of banks' activities in the development of trade, entrepreneurship, agricultural sector in our country, the effective use of banks and the idea of opening a national bank in Turkestan have been put forward.*

**Keywords:** *banking, agrarian sector, economy, national economy, investment, market relations, modernity, trade and commerce, entrepreneurship, efficiency of agrarian sector.*

### Кириш

Молия бозоридаги операциялар молия муассасалари воситасида амалга оширилади. Бундай муассасаларга турли хил банклар, биржалар, депозитарийлар, суғурта компаниялари, инвестиция фондлари, агентликлар ва х.к.лар киради.

Пул муносабатларининг ривожланиши банкларни юзага келтирган. Банк иқтисодиёт иштирокчиларининг пул юзасидан бўлган алоқаларига хизмат қилувчи институт (муассаса)дир. Пул билан боғлиқ хизматларни кўрсатувчи ташкилотлар кўп, аммо уларнинг марказида банклар туради.

Ўзбекистондаги банк тизими Ўзбекистон Республикаси Марказий банки, акциядорлик-тижорат банклари ва хусусий банклардан иборатдир.

Банклар пул оламини ҳаракатга келтирувчи мотор – юрак, пул билан бўладиган ҳисоб-китобларни амалга оширади. Ҳамма пул тўловлари (трансфертлар) банклар орқали ўтади.

Бозор иқтисодиёти шароитида пул муомаласини таъминлашда банклар муҳим рол ўйнайди. Банклар пул маблағларини тўплаш, жойлаштириш ва уларнинг ҳаракатини тартибга солиш билан шуғулланувчи иқтисодий муассасадир [1].

Банклар фаолиятининг асосий томонларидан бири кредит муносабатларига хизмат қилиш бўлиб, улар кредит муассасаларининг асосини ташкил этади.

### Мавзуга оид адабиётлар шарҳи

Жадидчилик ҳаракатига бағишланган адабиётшунос ва тарихчи олимларнинг қатор илмий ишлари мавжуд. Жумладан, жадидчилик ҳаракатининг моҳиятини очиб беришда адабиётшунос олимларимиздан О.Шарафиддинов жадидчиликни адабиётшунослик томонларига эътибор қаратган [2]. Жадидчилик ҳаракатининг моҳиятини очиб беришда адабиётшунос олимларимиздан Д.Қурононов жадид намояндаларидан бири А.Чўлпоннинг ҳаёти ва ижодий мероси ҳамда адабиётшуносликдаги фаолиятига эътибор қаратган [3]. Жадидчилик ҳаракатининг моҳиятини очиб беришда тарихчи олимларимиздан С.Аъзамхўжаев олиб борган илмий-тадқиқотларида XIX аср охири XX аср бошларидаги Туркистон миллий-озодлик ҳаракатини, хусусан, жадидчилик ҳаракати тарихини ёритиб берган [4]. Жадидчилик ҳаракатининг моҳиятини очиб беришда тарихчи олимларимиздан Д.Алимова жадид намояндаларидан бири Файзулла Хўжаевнинг фаолияти ҳамда жадидчилик тарихига эътибор қаратган [5]. Шунини алоҳида қайд этиш зарурки, шу вақтга қадар жадидчилик ҳақидаги илмий тадқиқотлар аксарият ҳолларда адабиётшунослар, тарихчилар, ҳуқуқшунослар қаламига мансуб бўлиб, уларда жадидлар фаолиятининг фақат маданий, маърифий, ижтимоий, сиёсий томонлари таҳлил қилинган. Уларнинг иқтисодий қарашлари илмий асосда

ўрганилган бирон-бир жиддий тадқиқот мавжуд эмас. Жадидлар иқтисодий қарашларининг янгиланаётган иқтисодий тафаккур ва дунёқарашга таъсири, уларнинг миллий иқтисодиётнинг ривожланишидаги концептуал назарий масалалар ечимидаги ўрни каби долзарб муаммоларнинг кам ўрганилганлиги ушбу мавзунини иқтисодий тадқиқотлар ва изланишлар соҳасида янги йўналиш сифатида тадқиқ этиш заруратини келтириб чиқарди.

#### Тадқиқот методологияси

тадқиқотнинг методологияси савдо-тижорат, тадбиркорлик, аграр соҳани ривожланишида банклар фаолиятининг ўрни ва аҳамияти тўғрисидаги жадидларнинг иқтисодий ғояларини ёритиб беришга таянади. Жадидларнинг савдо-тижорат, тадбиркорлик, аграр соҳани ривожланишида банклар фаолиятининг ўрни ва аҳамияти тўғрисидаги иқтисодий ғояларини ёритиб беришда XIX аср охири ва XX аср бошларидаги Туркистоннинг ижтимоий-иқтисодий ривожланиш ҳолати таҳлили, жадидлар иқтисодий қарашларининг тарихий, ижтимоий-иқтисодий асослари, жадидчилик маърифатида миллий иқтисодиётни тиклаш ва ривожлантириш масалаларини ўрганиш тадқиқот методологиясининг таркибига киради. Шунингдек, савдо-тижорат, тадбиркорлик, аграр соҳани ривожланишида банклар фаолиятининг ўрни ва аҳамияти тўғрисидаги жадидларнинг иқтисодий ғояларини ҳозирги давр билан боғлаб ўрганиш ҳам тадқиқот методологияси ҳисобланади. Тадқиқот жараёнида тарихийлик, мантикийлик, илмий абстракция, қиёсий таҳлил каби усуллардан фойдаланилди.

#### Натижа ва муҳокама

Бозор муносабатларини такомиллаштириш зарурияти тамомила янгича иқтисодий фикрлашни шакллантиришни ғоят долзарб вазифага айлантириб қўйди.

Янгича иқтисодий тафаккурни шакллантиришда ўзбек халқига ўрганиш учун арзигулик илмий асослар мавжуд. Яъни жадидларнинг илмий меросидан миллий истиқлолни мустаҳкамлаш, иқтисодиётимизни раванқ топтириш, халқимизнинг янги жамият қуриш йўлидаги вазифаларни амалга оширишда йўриқнома сифатида фойдаланиш мумкин.

Президентимиз Ш.М. Мирзиёев ўз асарларида фидойи жадидларимиз ҳаёти биз учун ўрнак, ёшларни истиқлол, ватанпарварлик, миллатпарварлик, инсонпарварлик руҳида тарбиялашда муҳим аҳамиятга эгаллиги, уларнинг босиб ўтган кураш йўлини ўрганиш бугунги тараққиётимиз учун бебаҳо манба бўлиб хизмат қилишига эътиборни қаратиб, "...Умуман, биз жадидчилик ҳаракати, маърифатпарвар боболаримиз меросини чуқур ўрганишимиз керак. Бу маънавий хазинани қанча кўп ўргансак, бугунги кунда ҳам бизни ташвишга солаётган жуда кўп саволларга тўғри жавоб топамиз. Бу бебаҳо бойликни қанча фаол тарғиб этсак, халқимиз, айниқса, ёшларимиз бугунги тинч ва эркин ҳаётнинг қадрини англаб етади" [6], деб ёзади.

Жадидчилик ҳаракати миллий мафкура, миллий ғоя, миллий иқтисодиётнинг шаклланиш тарихини ўрганишда муҳим илмий манбалардан биридир. Шу нуқтаи назардан мустақиллигимиз фидойилари бўлган жадидларнинг иқтисодий меросини ўрганиш бугунги кунда илмий аҳамиятга эга, долзарб тадқиқот бўлиб ҳисобланади. Жадидлар давлат, тузум, бошқарувни ўша давр

мухитидаги иқтисодий ҳаётни ислоҳ этиш ва миллатни ривожлантириш орқали, умуман жамиятни янги тараққиёт босқичига олиб чиқишни ўлкада бозор иқтисодиётини яратиш ҳамда жаҳон мамлакатлари билан интеграциялашуви масалаларини мақсад қилиб қўйган ғояларни ишлаб чиқдилар. Бундай инқилобий ўзгаришларнинг аниқ амалий тадбирларини ўзида мужассамлаштирган илмий концепция яратдилар. Улар жаҳон цивилизациясида катта роль ўйнаган Туркистондек улкан тарихий бир маконда, кўп асрлар давом этиб келган ҳаётнинг Шарқона тарзини сақлаган ҳолда, уни Европа тараққиёти натижалари билан бойитишни кўзлаган фикрларни илгари сурган эдилар. Шунингдек, улар XX аср бошидан янги яшамокни вужудга келтириш усулларини изладилар ва истибод шароитида ўз тақдирини ўзи белгилаш йўлида курашга киришиши кераклигини уқтирган эдилар. Жадидлар миллий истиқлолга эришишнинг нафақат сиёсий асосларини, балки унинг иқтисодий омилларини ҳам теран англаб етдилар.

Жадидлар Туркистон иқтисодиётига эндигина кириб келаётган банк фаолиятини ғоят кераклиги ва фойдали эканини бошқалардан кўра илгарирок англаб етдилар. Шунингдек, улар иқтисодиётга кириб келаётган банк фаолияти билан боғлиқ янги иқтисодий муносабатлар (иқтисодий категориялар) моҳиятини чуқур тушуниб етдилар, улар фақат фойда келтириш, фойдани кўпайтириш воситалари бўлишини мантиқан илғадилар.

Жадидлар Туркистон иқтисодиётининг ривожланишида банклар фаолиятининг ўрни ва аҳамияти катта эканлигини яхши тушунар эдилар. Шунинг учун ҳам улар банклар фаолиятининг ривожланишига қаратилган

мулоҳазаларни, фикрлар илгари суришган эди. Банклар фаолиятига оид С.Миржалиловнинг “Банклар ҳақида”, Мухтор Бақрининг “Туркистонда миллий банк очмоқ керак” шунингдек, муаллифи номаълум бўлган “Фарғонада банк очмоқ”, Чўлпоннинг “Андижонда янги банк”, О.Маҳмудовнинг “Эски баракатлик савдогарчилик” каби мақолаларни санаб ўтиш мақсадга мувофиқдир.

С.Миржалиловнинг Туркистондаги мавжуд банклар мақоласида ўлканинг иқтисодий таянчи ҳисобланган ана шу муассасаларни давлат банки, акционерлик банки, жамият ва заёмли кредит банкларига ажратган [7]. Ушбу мақола хусусиятига кўра қиёсий-таҳлилий ҳамда танқидий характерга эга бўлиб, муаллиф ўлкадаги мавжуд банк турлари ва унинг фаолиятини таҳлил қилган. Банклар фаолиятини қиёсий таҳлил қилиш орқали уларда юзага келган муаммоларнинг асл сабабларини очиб берган ва унга сабабчи бўлаётган омилларни танқид қилган.

Унинг фикрига кўра, давлат банкларига шу давлатга тегишли махсус пул маблағларидан бир қисми сармоя сифатида берилган. Бундан ташқари қўлида пули бўла туриб уни ўзи ишлата олмайдиган кишиларнинг ортикча пуллари ҳамда хайрия жамиятларининг ортикча пуллари бироз фойда йўлида сақлаб бериш учун ушбу муассаса хазинасига қўйилиши мумкин. Тўпланган сармойани банк қисқа муддатга ишончли банкларга, савдо дўконларига, савдогарларга беришини, бу орқали бироз фойда олиб, фойданинг маълум фоизи сармоя эгаларининг қўйган маблағларига қўшилиб борилишини таъкидлаган.

Акционерлик банкларини эса қўлидаги ортикча сармойасини ўзи ишлата олмайдиган, агарда ишлата билса ҳам кам фойдага қаноат қилмайдиган кишилар томонидан қимматбаҳо қоғоз воситаси

билан сармоя йиғиб банк очиш мумкин бўлган муассаса эканлигини айтиб, бунда сотилган акцияларнинг кўплигига ва кўрилган фойдага қараб акция эгаларига фойда тақсим қилинган [8]. Акционерлик банклари сармоянинг кўплигига қараб ҳар бир шаҳарда ўзининг бўлимларини очиши мумкин бўлган. Бирок, бундай банклар Туркистонда кенг тарқалмаган ва улар тезда инкирозга учраган. Муаллифнинг фикрича, бунга банк тизими эмас, балки унда фаолият олиб борган шахсларнинг кўпроқ ўз манфаатларини ўйлаганлиги, мижозларга хизмат кўрсатишни тўғри йўлга қўйилмаганлиги сабаб бўлган.

Туркистондаги “жамият ва заёмли кредит” банклари асосан майда савдогарлар, хунармандлар ва деҳқонларга хизмат кўрсатиб, муаллифнинг таъкидлашича, бундай банклар ўз миллатини ва ўз шаҳридаги халқнинг машаққатини енгиллаштириш, савдо, хунармандчилик, саноат ва зироатни ривожлантиришни хоҳловчи шахслар томонидан очилган. Жамият ва заёмли кредит банклари ўзига аъзо бўлган кишиларнинг сармоясига бошқа банкларга нисбатан ортиқроқ миқдорда фоиз тўлаган. Қарз олган мижозларга эса устама фоизни камроқ миқдорда қўйган. Маҳаллий аҳолининг иқтисодий билимларининг етишмаслиги, ўз ҳуқуқларини яхши билмаганлиги сабабли бу банклардан ҳам тўғри фойдалана олмаганлигини муаллиф афсус билан баён қилган [9]. Умуман олганда, юқоридаги маълумотлар XX аср бошларида Туркистондаги мавжуд иқтисодий вазият, айниқса, банклар ҳолати ҳақида тўла тасаввур ҳосил қилишга ёрдам беради.

Туркистон тараққийпарварларидан бири Мухтор Бакр ўз мақоласида миллий бойликларнинг кўпайишига савдо ва тижоратнинг ривожланишига сабаб бўлувчи бош омиллардан бири

миллий банк очиш масаласини кўтариб чиққан. Муаллифнинг ушбу мақоласи жадидларнинг иқтисодий қарашларини акс эттүрүвчи материал бўлибгина қолмай, Туркистон иқтисодиётининг муҳим бўғини ҳисобланган банк тизими ҳақида гувоҳлик берувчи киёсий-таҳлилий характердаги тадқиқотдир. Чунки унда муаллиф туркистонликлар билан яҳудийларнинг банкдан фойдаланиш даражасини солиштириш орқали ушбу соҳадаги мавжуд муаммоларни кўрсатиб берган. Буни мақоладаги банклар орқали фаол яҳудий маклерлари гарчи, пуллари бўлмаса-да, ўн минглаб, юз минглаб фойда кўраётганликлари, маҳаллий савдогарлар фақат яҳудий ва рус банклари билан фаолият олиб бораётганлиги, бу ҳолат фойданинг катта қисми банк эгалари яҳудийларга, русларга маълум бир қисмигина маҳаллий савдогарларга тўғри келаётганлиги ҳақидаги сатрлар тасдиқлайди. Мухтор Бакр мусулмон савдогарлари яҳудий ва рус банкирларига маклерлик қилиб, миллий бойликнинг улар фойдасига оқиб киришига воситачи бўлаётганликларини, агар бу ишга ватан ва миллатнинг манфаати нуктаи назаридан қаралса, улуғ жиноят ҳисобланишини таъкидлаб, энди бу хатоликларни қайта такрорламаслик зарурлигини айтади. “Бунинг учун, – дейди муаллиф – ҳеч вақт ўтказмасдан миллий сармоя билан миллий турк банки очиш зарурдир” [10]. Чунки муаллифнинг фикрича, маҳаллий – хусусий банклар ўлка иқтисодиётинигина эмас, балки мухторият мақомини ҳам амалда сақлаб қолади. “Агар бизда миллий банк бўлмаса, мухторият ва бошқа миллий муассасаларимиз қарзни кимдан олажаклар? Чор-ночор яҳудий банкирларининг тузоқина тушарга мажбур бўларлар. Шу тариқа миллий муассасаларимизнинг ажнабийлар таъсирига тушувлари бизни иқтисодий

хам сиёсий жиҳатдан четларга аср этув устина иззат нафсимизнида таҳқир бўладир”, – дея огоҳлантириб, ана шундай ҳолатга тушган Туркия ҳукуматини мисол келтирган [11]. Шунингдек, бу мақола ўлка савдо соҳаси инқирозининг илдизи ва сабабларини очиб берувчи муҳим хужжатдир.

С.Миржалиловнинг “Туркистонда савдогарлик” номли мақоласида ҳам Туркистонда савдогарларнинг инқирозга юз тутишига, биринчидан, тижорат соҳасида тажрибасиз, кичик сармояга эга шахслар ва олувчидан сотувчининг кўпайиб кетганлиги, иккинчидан, олинган товарни тезроқ кетказиш мақсадида унинг фойда-зарарига қарамасдан сотишганлиги, учинчидан, банклар сабаб бўлганлиги қайд этилган. Муаллиф инқирознинг учинчи омили ҳисобланган банклар хусусида сўз юритиб, миллий савдогарлар ва тадбиркорлар аввал қилинадиган иш режасини тузмасдан, олинадган даромадни пухта ҳисоб-китоб қилмасдан (ҳозирги иқтисодий термин билан айтганда “бизнес режа”) банклардан қарз олишганлиги учун улар тез орада қарздорлик домига тушишган. Кўп ҳолларда бу уларни бутун мол-мулкларидан маҳрум бўлишига олиб келган [12].

М.Бехбудий бизни барбод бўлишимизга сабаб банклар эмас, бизни синишимизга сабаб ҳисобсизлик, ақл ва тарбиясизлик, жаҳолат ва нодонлигимиздир. Чунки бошқа миллатлар банклар сабабли обод бўлди. Давлати ва мулки ортди деб таъкидлайди: жумладан, “Айб бонкада йўқ, бизда. Чунки бошқа миллатлар бонкалар сабаби ила обод бўлур. Давлати ва мулки ортур. Аммо биз, зоҳиран бонкалар сабаби ила барбод ва фақир бўлармиз. Аввалги бор мулкимиз қўлдан кетарки, мунинг асл сабаби бонка эмас, ўзимизни тарбиясизлигимиз ва донишсизлигимиз

ва беҳисоблигимиз ҳамда нафъ ва зараримизни билмаганимиз, тижорат иши ва аҳли замонадан беҳабарлигимиздан, хулоса, жаҳолат ва нодонлигимиздандир.

Бонка сабаби ила яҳудий, армани ва бошқалар давлатлик бўлур.

“Садои Фарғона” газетасининг 1914 йил 14 сентябрь сонидан эълон қилинган “Фарғонада банк очмоқ” сарлавҳали мақола эса гарчи, ахборот характерига эга бўлса-да, жаҳидлар турли даъват, чақириқлар билан чегараланиб қолмасдан юқорида кўтарилган муаммони ечиш учун амалий ҳаракатлар ҳам олиб борганликлари тўғрисида гувоҳлик беради. Ушбу мақолада жаҳидларнинг деҳқонларни қарздорликдан қутқариш, қишлоқ хўжалигини изчил ривожлантириш мақсадида зироатчиларга кредит берувчи махсус банк очиш ташаббуси билан чиққанлигини кўриш мумкин. Улар деҳқонлар фаолиятини молиялаштирувчи бундай банклар очиш учун маҳаллий сармоядорларга бекор турган маблағларини ана шу муассасага қўйишни таклиф қилади. Жаҳидларнинг фикрича, бу биринчидан, мулкдорларнинг бойлигининг миқдорини янада ошишига ва сақланиб қолишига кафолат бўлса, иккинчидан, агар банкдаги маблағлар фақат маҳаллий бойларнинг сармояларидан иборат бўлса, банкнинг эгаси ҳам миллатнинг ўзи бўлади. Учунчидан, деҳқонларга бериладиган кредитлар фоизи кам бўлганлиги учун улар ҳам доимий қарздорликдан қутулиб, ишларини тўғри йўлга қўйиб олишига имкон беради. Газета муҳарририятининг: “Бул банкани очмоқни хоҳлагувчилар бўлсалар “Садои Фарғона” идорасига мурожаат қилсалар, шундай бонкаларни очмоқга даркор бўладурган дастуруламал китобларни кўрсатурмиз. ... Агар Фарғона музофотини қайси шаҳрида жамияти хайрия очмоққа ихтиёр қилгувчилар



бўлса, маслаҳатини қилуб, керакли жойдан жавоб сўраб бермоқ мумкин”, деб ёзган сўзлари жадидлар деҳқонлар фаолиятини молиялаштиришга ихтисослашган бундай кредит банкларини ташкил қилишнинг назарий программасини ҳамда амалий режасини пухта ишлаб чиққанлигини англаш мумкин [13].

Абдулхамид Чўлпоннинг “Андижонда янги банк” номли мақоласи ҳам ахборот характерида бўлиб, унда 1914 йилда Андижонда сармоёси 26 минг сўмдан иборат бўлган “Кредит бонки” очилаётганлиги ва унинг 180 нафар мижозининг 130 дан ортиғи мусулмонлар эканлиги ҳақида хабар берилган. Унинг маълум қилишича, банкни Эшонхон Маҳзум Одилхўжа ўғли, Мир Ҳайдарбой Миржалил ўғли, Саъдуллахўжа Турсунхўжа ўғли каби маҳаллий бойлар очишган [14].

Файзулла Хўжаев Бухоро қишлоқ хўжалигини қайта тиклаш ва ривожлантиришга доир умумиқтисодий тадбирларни амалга оширишда банк ва кредитларни ўрни ва аҳамияти катта эканлигини алоҳида уқтириб ўтади: “... хўжалиги хонавайрон бўлган деҳқонларга ҳам қисқа муддатли, ҳам узок муддатли катта қишлоқ хўжалик кредитлари бериб туриш...” Шунингдек “...Бухоро экспорти савдо кредитига муҳтож. Урушдан олдин Бухорода олтин билан 40 миллион сўм обороти бўлган еттига катта банк ишлаганлиги тасодифий эмас. Шу сабабли бу кредит, оқибат натижада, фақат савдо учунгина аҳамиятга эга бўлиб қолмасдан, шу билан бирга, қишлоқ хўжалиги учун ҳам аҳамиятга эга бўлади.” [15]

Жадидлар ўз асарларида банклар шунчаки иқтисодий субъектлари (қатнашчилари) ўртасида воситачигина бўлиб қолмай, балки муомала қатнашчилари ўртасида маълум бир рақобат

муҳитини вужудга келтирувчи молиявий муассаса ҳам эканини кўрсатиб бердилар. Чунки, банклар турли даражадаги иқтисодий, олди-сотди муносабатларида ҳам қатнашадилар. Бу ерда турли манфаатдаги муносабатлар тўкнашади.

### Хулоса

Хулоса қилиб айтганда, мамлакатимиз мустақилликка эришгандан сўнг банк тизимини такомиллаштиришга жиддий эътибор берилган бошланди. Чунки, бозор муносабатларининг шаклланишида банклар алоҳида аҳамиятга эга.

Бугунги кунда мамлакатимизда Марказий банк, Ташқи иқтисодий фаолият Миллий банки, хорижий капитал иштирокидаги банклар, хусусий банклар, акциядорлик тижорат банклари ташкил бўлиб фаолият кўрсатиб келмоқда. Биз тадқиқ қилаётган жадидлар томонидан илгари сурилган банклар фаолияти тўғрисидаги ғоялар ҳозирги бозор иқтисодиёти шароитида ривожланаётган мустақил диёримизда банклар фаолиятини яна ҳам ривожланиб, такомиллаштиришга хизмат қилади, деган умиддамиз.

Ушбу хулосаларга асосланиб, тадқиқот ишида қуйидаги таклифлар ишлаб чиқилди:

- жадидлар иқтисодий ғоялари бўйича кенг қамровли тадқиқотлар олиб бориш;

- жадидлар иқтисодий ғояларига хос алоҳида адабиётлар чоп этиш;

- XIX аср охири ва XX аср бошларидаги Туркистоннинг ижтимоий-иқтисодий ҳолатини илмий-назарий таҳлил этиш, тарихий далиллар асосида жадид маърифатпарварлари фаолиятини юзага келтирган моддий-иқтисодий омилларни янада чуқур ўрганиш, уларнинг миллий иқтисодиётни ривождаги ўрни ва аҳамиятини ўрганишга доир келгусида

фундаментал тадқиқотлар олиб боришни давом эттириш;

– жадидларнинг савдо-тижорат, тадбиркорлик, аграр соҳани ривожланишида банклар фаолиятининг ўрни ва аҳамияти ҳақидаги ғояларини кенгрок ўрганиш;

– мамлакатимизда савдо-тижорат, тадбиркорлик, аграр соҳани ривож-

лантиришда жадидларнинг қарашларидан ҳам фойдаланиш;

– “Иқтисодиёт назарияси”, “Иқтисодий таълимотлар тарихи” фанларидан тайёрланган намунавий дастур ва маърузалар курсларига жадидларнинг савдо-тижорат, тадбиркорлик, аграр соҳани ривожлантириш ҳақидаги ғояларини киритиш.

### Фойдаланилган адабиётлар

1. Шодмонов Ш., Ғофуров У. Иқтисодиёт назарияси. Т.: , 2005. 625-б.
2. Шарафиддинов О. Истиқлол фидойилари. –Т.:Шарқ, 1993. 144-б.
3. Қуронов Д. Чўлпон ҳаёти ва ижодий мероси. –Т.:Ўқитувчи, 1997. 80-б.
4. Аъзамхўжаев С. Туркистон мухторияти: Миллий–демократик давлатчилик қурилиши тажрибаси. –Т.: Маънавият, 2000. 168-б.
5. Алимова Д. Файзулла Хўжаев ва жадидчилик // Ўзбекистон адабиёти ва санъати. –Т.: 1996. 7 июнь.
6. Ўзбекистон Республикаси Президенти Шавкат Мирзиёевнинг 2020 йил 24 январдаги Олий Мажлисга Мурожаатномаси.//“Халқ сўзи”, 2020 йил 25 январь. №19. 1–4.
7. Миржалилов С. Банклар ҳақида // Садои Туркистон. 1914 йил 20 июнь.
8. Миржалилов С. Банклар ҳақида // Садои Туркистон. 1914 йил 20 июнь.
9. Миржалилов С. Банклар ҳақида // Садои Туркистон. 1914 йил 20 июнь.
10. Мухтор Бакр. Туркистонда миллий банк очмоқ керак // Улуғ Туркистон. 1918 йил 19 январь.
11. Мухтор Бакр. Туркистонда миллий банк очмоқ керак // Улуғ Туркистон. 1918 йил 19 январь.
12. Миржалилов С. Туркистонда савдогарлик // Садои Туркистон. 1914 йил 11 май.
13. Фарғонада банк очмоқ // Садои Фарғона. 1914 йил 14 сентябрь.
14. Абдулҳамид Сулаймоний. Андижонда янги банк // Ойна. 1914 йил 18 январь.
15. Хўжаев Ф. Танланган асарлар. 1 том. Бухоро Халқ Республикасининг иқтисодий аҳволи. Т.: Фан, 1976. 378-380-б.

УЎТ 339.009

**Маллабоев Анваржон Сотволдиевич,**  
*Андижон машинасозлик институти,  
“Иқтисодиёт” кафедраси таянч докторанти (PhD), катта ўқитувчи  
e-mail: [mallaboyev.anvarjon@gmail.com](mailto:mallaboyev.anvarjon@gmail.com),*

---

### ХОРИЖИЙ МАМЛАКАТЛАР САНОАТЛАШУВ ТАЖРИБАСИ: СИНГАПУР ИҚТИСОДИЙ МЎЪЖИЗАСИ

---

**Маллабоев Анваржон Сотволдиевич,**  
*Андижанский машиностроительный институт,  
докторант (PhD) кафедры «Экономика», старший преподаватель  
e-mail: [mallaboyev.anvarjon@gmail.com](mailto:mallaboyev.anvarjon@gmail.com),*

---

### ОПЫТ ИНДУСТРИАЛИЗАЦИИ ЗАРУБЕЖНЫХ СТРАН: ЭКОНОМИЧЕСКОЕ ЧУДО СИНГАПУРА

---

**Mallaboev Anvarjon Sotvoldievich,**  
*Andijan Machine Building Institute, doctoral student (PhD),  
department «Economics», senior lecturer  
e-mail: [mallaboyev.anvarjon@gmail.com](mailto:mallaboyev.anvarjon@gmail.com),*

---

### THE INDUSTRIAL EXPERIENCE OF FOREIGN COUNTRIES: THE ECONOMIC MIRACLE OF SINGAPORE

---

**Аннотация.** Мақолада Сингапур иқтисодий ривожланишининг босқичлари келтирилган, мамлакатнинг иқтисодий ўсиш кўрсаткичлари таҳлил қилинган, Сингапур “иқтисодий мўъжизаси”нинг асосий омиллари тўғрисида мулоҳазалар юритилган.

**Таянч сўзлар:** саноатлашув, иқтисодий тикланиш, либераллашув, меритократия, илмий тадқиқотлар ва тажриба-конструкторлик фаолиятлари.

**Аннотация.** В статье представлены этапы восстановления экономики Сингапура, проанализированы показатели экономического роста страны, а также даны комментарии об основных факторах экономического чуда Сингапура.

**Ключевые слова:** индустриализация, подъем экономики, либерализация, меритократия, научно-исследовательская и опытно-конструкторская деятельность.

**Annotation.** The article presents the stages of Singapore's economic recovery, analyzes the country's economic growth indicators, and comments on the main factors of Singapore's economic miracle.

**Keywords:** industrialization, economic recovery, liberalization, meritocracy, scientific research and experimental design activities.

---

### Кириш

Саноат инқилобидан бошлаб бугунги кунимизгача саноат сектори барқарор иқтисодий ривожланиш ва жамият фаровонлигини оширишдаги ўз етакчилиқ ўрнини давом эттириб келмоқда. Ривожланган мамлакатлар тажрибасидан келиб чиқилса, барқарор иқтисодий ривожланишга, миллий рақобатбардош саноат секторини яратиш орқали эришилганлигини кўриш мумкин. Иккинчи жаҳон урушидан кейин мустақилликни қўлга киритган, қатор ривожланётган мамлакатлар иқтисодий тикланиш жараёнларини саноат секторига инвестициялар киритишдан бошладилар. Шарқий Осиёнинг янги саноатлашган мамлакатларидан бири бўлган, Сингапур мамлакатининг “иқтисодий мўъжизаси” га ҳам саноат секторига киритилган инвестициялар сабаб бўлганлигини кўриш мумкин. Ҳозирги кунда саноатлашув жараёнларини жадаллаштириш, айниқса ривожланаётган мамлакатлар кун тартибидаги энг долзарб масала сифатидаги ўз ўрнини сақлаб келмоқда. Шу билан бирга, иқтисодий адабиётларда саноатлашувни жадаллаштириш ва иқтисодий тикланишга эришиш тўғрисида турли хилдаги ёндашувларни учратиш мумкин. Шунга кўра, саноатлашув жараёнларини жадаллаштириш ушбу йўналишдаги хорижий мамлакат тажрибалари, уларнинг ўзига хос жиҳатларини тадқиқ этиш борасида илмий изланишлар олиб боришни талаб қилмоқда.

### Мавзуга оид адабиётлар шарҳи

Иқтисодий адабиётларда ҳамда ўзларининг илмий қарашларида кўплаб иқтисодчи олимлар саноатлашув жараёнлари муаммолари, саноат сиёсати ва саноатлашув стратегиялари юзасидан турли йўналишларда ўз

фикларини баён этганлар. Жумладан, Америкалик иқтисодчи ва давлат арбоби А.Ҳамилтон ва немис олими Ф.Лист илмий изланишларида миллий саноатни ривожлантиришнинг дастлабки босқичларида давлатнинг ролини ошириш, миллий ишлаб чиқаришни ташқи рақобатдан ҳимоя қилиш муаммоларини тадқиқ этган [1].

Австриялик иқтисодчи П.Н.Росентейн-Родан эса ўзининг “Шарқий ва Жанубий шарқий Европанинг саноатлашув муаммолари” номли мақоласида иккинчи жаҳон урушидан кейин Шарқий Европа мамлакатларининг саноатлашув жараёнлари муаммолари, мақбул саноат сиёсати ишлаб чиқиш хусусиятлари каби масалаларни назарий жиҳатдан ўрганган [2]. Росентейн-Роданнинг “Қатта туртки” концепцияси кам ривожланган мамлакатларнинг саноатлашув сиёсати ёрдамида иқтисодий ривожланишга эришиш муаммоларига бағишланади. Росентейн-Роданга кўра кам ривожланган мамлакатларда ресурслар етишмовчилиги муаммоси борлиги сабабли, бу мамлакатлар мувозанатли шаклда ривожланишлари учун ўз ресурсларини тармоқлар ўртасида оптимал тарзда тақсимлаш керак бўлади.

Венгриялик иқтисодчи Н.Калдор саноатлашув жараёнлари, хусусан эса ишлаб чиқариш саноатининг “иқтисодий ўсишнинг локомотиви” эканлигига доир эмпирик тадқиқотлар олиб борган ва “Калдор қонунлари” деб номланган гипотезаларда саноатдаги меҳнат унумдорлиги ортишининг бошқа секторларга нисбатан юқори эканлигини аниқлаган, натижада саноатдаги унумдорлик ортиши бошқа секторларда ҳам унумдорлик ортишига олиб келади деган хулосага келган [3].

Бошқа бир иқтисодчи олим Д.Родрик ривожланаётган мамлакатларда саноат

сиёсатларини режалаштириш ва амалиётга жорий этишнинг хусусиятлари ва мезонлари юзасидан илмий тадқиқотлар олиб борган [4].

#### Тадқиқот методологияси

Мақолада хорижий мамлакатлар саноатлашув тажрибаси Сингапур давлати мисолида таҳлил қилинди. Тадқиқот жараёнида назарий манбаларни ўрганиш, статистик таҳлил қилиш, таққослама таҳлил, гуруҳлаш усулларида самарали фойдаланилган.

#### Натижа ва муҳокама

Сингапур Жануби-шарқий Осиёнинг энг ривожланган шаҳар давлатидир. Ер майдони 719,2 км<sup>2</sup> бўлиб, Ўзбекистон ер майдонининг олти юздан бир қисмидан камроқ қисмини ташкил этади. Аҳолиси 5,3 млн, ялпи ички маҳсулоти 424,4 млрд доллар, аҳоли жон бошига ялпи ички маҳсулот 79,580 доллар (IMF 2022) [5]. Ҳозирги кунда Сингапур дунёнинг энг йирик молиявий ва бизнес марказларидан бирига айланди. Сингапур “иқтисодий мўъжизаси”нинг асосчиси, 1959–1990 йилларда Сингапурда бош вазир лавозимида ишлаган Ли Куан Ю ҳисобланади. Ли Куан Ю ҳалол ва идеалист йўлбошчи сифатида танилган. У ўзи билан бирга фаолият олиб борган давлат ходимларини ҳалолликка, халқ муаммолар билан ҳамдард бўлишга ундаган, қўл остидагиларни қарорлар қабул қилишда ва турмуш тарзида шахсий намуна кўрсатишларига катта эътибор қаратган [6]. Сингапур иқтисодиёти 1965 йилда Малайзиядан ажралиб чиқиб, мустақилликка эришгандан сўнг жуда тезлик билан ривожланди, жумладан, мустақилликдан кейинги 25 йиллик давр ичида реал ялпи ички маҳсулот йиллик

ўртача 8,25 % ва аҳоли жон бошига даромад эса йиллик 6,25 % ортиб борди. Ушбу давр оралиғида Сингапур аҳоли жон бошига ялпи ички маҳсулот ортиши жиҳатидан Жанубий Кореяни ҳисобга олмаганда бошқа барча Осиё мамлакатларидан илгарилаб кетди. 1960 йиллардан бошланган саноатнинг жадал ривожланиши ва иқтисодий тикланишнинг энг асосий омили қайта ишлаш саноатининг экспортга йўналтирилиши бўлди. Сингапур 1970 йилларга келиб жуда қисқа муддатларда тўла бандликка эришади ва орадан ўн йил ўтиб, Гонконг, Жанубий Корея ва Тайван каби Осиёнинг янги саноатлашган мамлакатлари орасидан жой олади [7]. Сингапурнинг 1960–1995 йиллардаги иқтисодий тикланиши бир нечта босқичлардан иборат : [ 8]

Дастлабки босқич, 1959–1965 йилларни ўз ичига олган “импорт ўрнини босиш” стратегияси қўлланган давр бўлиб, саноатлашувни рағбатлантиришда муайян мувафаккиятларга эришилган бўлсада, 1960 йиллар ўрталарига келиб бу сиёсат экспорт ҳажмига салбий таъсир кўрсатади ва тўлов балансида муаммолар келтириб чиқаради.

Иккинчи босқич, 1966-1973 йилларни ўз ичига олган “экспортга таянган саноатлашув” давридир. Янги стратегиядан мақсад экспортда эркин ташқи савдо тизимини жорий этиш ва миллий ишлаб чиқарувчиларнинг хом ашёга бўлган эҳтиёжини энг арзон манбадан ва импорт божларисиз қўлга киритилишини таъминлашдан иборат эди. Бу даврда импорт учун квоталар бекор қилинди, бож таърифлари пасайтирилди, натижада экспорт ортди, тўлов баланси яхшиланди ва мамлакат учун 1960 йилларнинг энг муҳим муаммоларидан ҳисобланган ишсизлик муаммосининг босқичма-босқич камайтирилишига эришилди [9].

Учинчи босқич, 1973–1984 йилларни ўз ичига олган “саноатни қайта қуриш” даври ҳисобланади. Сингапур 1970 йиллар бошларида тўла бандликка эришиши билан саноатлашув стратегиясида янги босқичга ўтади. Бу босқичда технологик ривожланиш устувор мақсад қилиб белгиланди ва меҳнат талаб секторлар ҳисобланган текстил, тайёр кийим-кечак, электрон компонентларни йиғиш ва кема таъмирлаш каби секторларни ривожлантириш ўрнини, айни миқдордаги ишчи кучидан янада кўпроқ қўшимча қийматга эга бўлиш мақсадида, компьютер, электроника, машинасозлик ва фармацевтика каби малакали ишчи кучи ва технология талаб этувчи секторларга қаратилган инвестицияларни рағбатлантириш эгаллади.

Тўртинчи босқич, 1985 йилдан кейинги даврни ўз ичига олади. 1985–1995 йиллар оралиғида олиб борилган иқтисодий сиёсат орқали саноат тузилмасини диверсификация қилишга, хусусан, молия ва бизнес хизматларини рағбатлантиришга эътибор қаратилди. Сингапур ҳукумати ишлаб чиқаришда барқарор ўсишни сақлаб қолиш ва ишлаб чиқариш саноати самарадорлигини ошириш мақсадида янги секторларни топишга ҳаракат қилди. Шу мақсадларда биотехнология, компьютер ускуналари ва авиация саноати юқори ўсиш потенциалига эга секторлар сифатида танланди ва бу секторлар давлат томонидан фаол рағбатлантирилди.

Сингапурда 1960–1992 йилларда қайта ишлаш саноати ва молиявий хизматлар сектори энг тез ўсишга эришган секторлар ҳисобланади. Айнан шу даврда ишлаб чиқариш саноатида реал қўшимча қиймат 21 баробар, бизнес ва молиявий хизматлар секторида 23 баробар ортишига эришилди. Бундай жадал ўсиш натижасида бизнес ва молиявий хизматлар секторининг реал ялпи ички маҳсулотдаги

улуши 1960 йилда 14 % дан 1992 йилда 26 % га, қайта ишлаш саноатининг реал ялпи ички маҳсулотдаги улуши 12% дан 28 % га ортишига эришилди. Шу билан бирга, қайта ишлаш саноати таркибида электроника маҳсулотлари улуши 1970 йилдаги 11 % дан 1992 йилда 40 % га ортди. Юқоридаги кўрсаткичлар 20 йилга яқин бир муддат ичиде Сингапур саноати таркибининг қанчалик технология талаб секторларга йўналганлигининг энг яққол мисолидир [10].

Куйидаги 1-жадвалда Сингапурнинг 1960–1993 йилларда ўртача иқтисодий ўсиш даражалари кўрсатилган. Жадвалга кўра, ҳар бир кейинги ўн йилликда иқтисодий ўсишда пасайиш тенденцияси кузатилган бўлса-да, Сингапурнинг 1960–1993 йиллардаги иқтисодий ўсиш даражаси ўртача 8% дан юқорида бўлганлигини кўриш мумкин.

Сингапурда иқтисодий ўсиш энг юқори бўлган оралик 1965–1973 йиллардир. Бу даврда Сингапур иқтисодиёти ўртача йиллик 12,7 % ўсишга тенг бўлиб, мисли кўрилмаган натижаларга эришди. Бу ривожланиш асосида эса энг аввало Сингапурнинг кучли ва заиф томонларини тўлиқ ҳисобга олган ҳолда мукамал режалаштирилган давлат сиёсатларининг самарали шаклда ижро этилиши ётади.

1-жадвал

**Сингапурнинг йиллик ўртача иқтисодий ўсиш кўрсаткичлари, % да (1960–1993 йиллар)**

	1960–1970	1970–1980	1980–1993
<b>Ялпи ички маҳсулот</b>	8,8	8,3	6,9
<b>Қишлоқ хўжалиги</b>	5,0	1,4	-6,4
<b>Саноат</b>	12,5	8,6	6,2
<b>Қайта ишлаш саноати</b>	13,0	9,7	7,2
<b>Хизматлар</b>	7,7	8,3	7,4

Манба: Müller, 1997, 67 б.



Сингапурда ЯИМ нинг секторлар бўйича тақсимотини кўрсатувчи 2-жадвал таҳлил қилинганда, энг катта ўсиш даражаси саноат секториди бўлиб, саноат сектори ичида эса қайта ишлаш саноатининг юқори улушни эгаллаганлигини кўриш мумкин. Қишлоқ хўжалиги ва хизмат секторининг ЯИМ ичидаги улуши камайиб бориш тенденциясига эга бўлиб, қайта ишлаш саноатининг улуши эса 12% дан деярли 30 % гача кўтарилган.

2-жадвал

**Сингапурда ЯИМ нинг секторлар бўйича тақсимоти, % (1960 – 1993)**

	1960	1965	1970	1985	1993
<b>Қишлоқ хўжалиги</b>	4	3	2	1	0
<b>Саноат</b>	18	24	30	37	37
<b>Ишлаб чиқариш саноати</b>	12	15	20	24	28
<b>Хизматлар</b>	78	73	68	62	63

Манба: Müller, 1997, 70 b.

Шуни алоҳида таъкидлаш керакки, Сингапурдаги юқори даражадаги иқтисодий ўсишга эришишда энг катта хисса хусусий секторда жамғарилган сармоя ҳисобига тўғри келади. 1970 йилларнинг бошидан 1990 йилларнинг дастлабки даврига қадар асосий капитал қўйилмаларнинг ЯИМ га нисбати ўртача 35 % дан юқори бўлган. Бу нисбат Япония ва бошқа Осиё мамлакатлари иқтисодиётларидан устун бўлиши билан бирга, дунёдаги энг юқори даража сифатида рўйхатга олинган.

Иқтисодий адабиётлар таҳлили шуни кўрсатадики, Сингапур иқтисодий ривожланиши сабабларини ягона омил билан боғлаб бўлмайди, бунга бир қанча ижтимоий-иқтисодий омиллар сабаб бўлганлигини кўриш мумкин. Энг асосий омиллар сифатида қуйидагиларни келтириш мумкин:

– кадрлар сиёсатида меритократияни жорий этилиши бу омилларнинг энг асосийларидан биридир. Давлат лавозимларига кадрлар танлашда, уларнинг шахсий сифатларини одилона ва объектив баҳолашга эътибор қаратилди, энг муносиб ва қобилиятли шахслар қабул қилинди ҳамда уларнинг хизмат поғоналари бўйича кўтарилишида ҳам худди шу мезонларга қатъий амал қилинди. 1990–2004 йилларда Сингапур бош вазири лавозимида ишлаган Гоҳ Чок Тонг, 15 ноябрь 1992 йилда сўзлаган нуткида Сингапур эришган муваффақиятнинг замирида меритократия ётганлигини таъкидлайди: “Давлат мақомларида, сиёсатда, бизнес оламида ва таълим соҳасида меритократияни жорий қилиниши Сингапур халқининг мукамалликка эришишини ва рақибларига қарши рақобатбардошлигини таъминлади” [11]. Жаҳон банки, ҳукуматлар самарадорлигини Ҳукуматлар Самарадорлик Индекси (Government Effectiveness Index/GEI ) орқали аниқлайди. Сингапур GEI индексида доимий равишда олдинги ўринлардан жой олиб келмоқда [12].

Иқтисодий тикланиш кенгаши (Economic Development Board/ EBD) ва бошқа давлат томонидан ташкил этилган кенгашларнинг фаолияти ҳукумат сиёсатларини олиб боришда ва тўғридан-тўғри хорижий инвестицияларни жалб қилишда муҳим роль ўйнади. EBD Сингапурдаги инвестицияларни фаол равишда рағбатлантириш мақсадида Европа, АҚШ ва Японияда офислар очди. Турли тарғибот ва рағбатлантириш йўллари орқали мамлакат экспорт саноатини ривожлантириш мақсадида мамлакатга хорижий инвестицияларни жалб қилди.

Сингапур бош вазири Ли Куан Ю йўлбошчилигида, хорижий саноатни

мамлакатга олиб келишга катта эътибор қаратилди. Бунинг учун эса Ли Сингапур давлат мақомлари коррупциядан халос бўлиши кераклигини жуда яхши тушунди. Хорижий ширкатлар ҳукуматга ишонч ҳосил қилмасдан, миллионлаб долларларни инвестиция қилишдек таваккалчиликни зиммаларига олишни хоҳламас эдилар [13]. Жаҳон банки томонидан тайёрланган Коррупция Назорат Индекси (Control of Corruption Index / CCI) Сингапурнинг бу соҳадаги муваффақиятларини яққол кўрсатади. CCI барча коррупция шаклларини, яъни давлатни манфаатдор гуруҳлар томонидан қўлга киритилишидан тортиб, давлат ҳокимиятини шахсий манфаатлар йўлида фойдаланилганлик даражасигача аниқ кўрсатиб берувчи индекс ҳисобланади. Ушбу индексда Сингапур 1996–2019 йиллар оралиғида 190 та мамлакат орасида доимий равишда биринчи ўнталиқда бўлган. 2019 йилда эса Янги Зеландиядан кейин иккинчи ўринни эгаллаб, ўз тарихининг энг яхши кўрсаткичига эга бўлди [14].

Сингапур бошқа ривожланган хорижий мамлакатлар тажрибаларидан сиёсий ва иқтисодий муаммоларига ечим топишда самарали фойдаланди. Масалан, давлатнинг кадрларни бошқариш сиёсатида Япония ва Франция давлат хизматлари ва “Shell Company”нинг фаолиятни баҳолаш тизими танлаб олинди. Мудофаа ва бошқа шунга яқин соҳаларда давлат сиёсатини олиб боришда Исроил ва Швейцария каби кичик мамлакатлар “модел” сифатида қабул қилинди.

Илмий тадқиқотлар ва тажриба-конструкторлик фаолиятларига катта эътибор қаратилди. 1991–2020 йиллар давомида 6 та технологияни ривожлантиришга йўналтирилган режа дастурлар узлуксиз равишда амалга оширилди ва бу режаларга жами 60,5

миллиардлик Сингапур доллари миқдорида илмий тадқиқотлар ва тажриба-конструкторлик фаолиятлари ресурси йўналтирилди.

### Хулоса

Юқоридагилардан келиб чиқиб хулоса қиладиган бўлсак, иқтисодий ривожланишининг Сингапур тажрибасидан келиб чиқиб, мамлакатимизда саноатлашув жараёнларини такомиллаштиришда қуйидаги йўналишларни таклиф қилиш мақсадга мувофиқ бўлади:

– кадрлар сиёсатида меритократияни жорий этиш. Меритократия давлат бошқарувида самарадорликни оширади. Давлат мақомларида меритократияни жорий этилиши иқтисодий сиёсат олиб боришда ҳукуматни малакали ходимлар билан таъминлайди ва фаолиятлар самарадорлигини оширади;

– ривожланган хорижий мамлакатларда миллий экспорт саноатини ривожлантириш йўналишида мамлакатга хорижий инвесторларни жалб қилиш бўйича тарғибот ва рағбатлантириш фаолиятларини олиб борувчи офислар ташкил этиш;

– давлат бюджетидан таълим ва унинг инфраструктурасини ривожлантиришга ажратиладиган маблағлар улушини кескин ошириш. Иқтисодиётни сифатли кадрлар билан таъминлаш мақсадида ривожланган хорижий мамлакатларга таълим олиш учун юборилаётган талабалар миқдорини кўпайтириш ҳамда хорижда таълим олиб қайтган талабалар салоҳиятидан самарали фойдаланиш амалиётини такомиллаштириш;

– давлат томонидан иқтисодий сиёсатни ишлаб чиқилишида ривожланган хорижий мамлакатлар тажрибаларидан самарали фойдаланишни йўлга қўйиш.

Илмий тадқиқотлар ва тажриба-конструкторлик фаолиятларига ажратилаётган инвестициялар ҳажмини ошириш. Ушбу йўналишдаги салоҳиятни оширишга қаратилган режа дастурлар ишлаб чиқиш ва жорий этиш мақсадга мувофиқ бўлади.

Ушбу масалаларни ҳал қилган ҳолда, саноатлашув жараёнларини такомиллаштириш орқали иқтисодийнинг бошқа секторларида ҳам иқтисодий ўсишга эришиш ва аҳоли турмуш фаровонлигини янада ошириш мумкин бўлади.

### Фойдаланилган адабиётлар

1. A.Hamilton's Final version of the report on the subject of manufactures, (5 December 1791). [founders.archives.gov/documents/Hamilton/01-10-02-0001-0007/](http://founders.archives.gov/documents/Hamilton/01-10-02-0001-0007/). Friedrich List. The National System of Political Economy,(1841 ). [oll.libertyfund.org./title/lloyd-the-national-system-of-political-economy](http://oll.libertyfund.org./title/lloyd-the-national-system-of-political-economy).
2. P.N. Rosenstein-Rodan, (1943), "Problems of Industrialization of Eastern and South-Eastern Europe", The Economic Journal, June-September 1943, Volume 53. Number 210/211, pp.202-211
3. N.Kaldor, (1961), "Capital Accumulation and Economic Growth, in The Theory of Capital, F.A.Lutz and D.C.Hague (eds)", New York:Saint Martins Press.
4. D.Rodrik, Türkiye için sanayi politikaları, TÜSİAD – Koç Üniversitesi, Ekonomik Araştırma Forumu, 27 aralık 2007 yıl.
5. Singapur ülke bilge notu, Ekonomik araştırmalar şubesi, mayıs 2022, 2 b.
6. M.Yülek, "Devlet adamlarına dersler Singapurun üçüncü dünyadan birinci dünyaya yolculuğu ve Lee Kuan Yew", 33 б.
7. [https://www.ostimteknik.edu.tr/Content/Upload/Dosya/Bas%C4%B1nda%20Biz/murat%20yulek%20\(1\).pdf](https://www.ostimteknik.edu.tr/Content/Upload/Dosya/Bas%C4%B1nda%20Biz/murat%20yulek%20(1).pdf)
8. Umut Çakmak, Singapur'un Ekonomik mucizesinin temel dinamikleri:1965-1995, Ekonomik Yaklaşım Derneği (EYD) 2022,33(122):67-112, 69 b.
9. R.V.Elkan (1995 b). Singapore's Development Strategy , Singapore: A Case Study in Rapid Development, Kenneth Bercuson (Ed), IMF Occasional Paper, No:119,11-18
10. A.Müller (1997). The Government in the Economic History of Singapore, South African Journal of Economic History, Cilt:12/1-2,54-76.
11. R.V.Elkan (1995 a). Accounting for Growth in Singapore, Singapore: A Case Study in Rapid Development, Kenneth Bercuson (Ed), IMF Occasional Paper, No:119,4-10
12. J.S.T.Quah (2018) Why Singapore Works:Five Secrets of Singapore's Success, Public Administration and Policy, Cilt: 21, No:1,5-21.
13. [https://www.theglobaleconomy.com.rankings/wb\\_government\\_effectiveness](https://www.theglobaleconomy.com.rankings/wb_government_effectiveness).
14. T.Watkins (2020). History of Singapore Came to develop Its High Tech Industry. <https://www.sjsu.edu/faculty/watkins/singapore.htm>.
15. [https://www.theglobaleconomy.com.rankings/wb\\_corruption/](https://www.theglobaleconomy.com.rankings/wb_corruption/).
16. J.S.T.Quah (2018) Why Singapore Works:Five Secrets of Singapore's Success, Public Administration and Policy, Cilt: 21, No:1,5-21.
17. WB (2020). Integrating Human Capital into National Development Planning in Singapore. <https://openknowledge.worldbank.org/handle/10986/34212>.

УЎТ 338.5

**Ишонкулов Низамжон Файзуллаевич,**  
Тошкент молия институтининг илмий тадқиқотчиси,  
e-mail: [n.ishanqulov@tdi.uz](mailto:n.ishanqulov@tdi.uz)

## КЎЧМАС МУЛКНИ БАҲОЛАШГА ОИД МИЛЛИЙ СТАНДАРТЛАРДА УСЛУБИЙ ЁНДАШУВЛАР

**Ишанкулов Низамжон Файзуллаевич,**  
научный сотрудник Ташкентского финансового института,  
e-mail: [n.ishanqulov@tdi.uz](mailto:n.ishanqulov@tdi.uz)

## МЕТОДОЛОГИЧЕСКИЕ ПОДХОДЫ В НАЦИОНАЛЬНЫХ СТАНДАРТАХ ОЦЕНКИ НЕДВИЖИМОСТИ

**Ishankulov Nizamjon Faizullaevich,**  
is a scientific researcher of the Tashkent Financial Institute,  
e-mail: [n.ishanqulov@tdi.uz](mailto:n.ishanqulov@tdi.uz)

## METHODOLOGICAL APPROACHES IN NATIONAL STANDARDS ON REAL ESTATE VALUATION

**Аннотация.** Мақолада кўчмас мулкни баҳолашга доир услубий асослар ақс этирилган. Жумладан, Ўзбекистон Республикасининг ягона миллий баҳолаш стандартларига кўра, баҳолаш ташиқлотлари томонидан амалиётда кўчмас мулкни баҳолаш ҳолати кўриб чиқилган.

**Таянч сўзлар:** кўчмас мулк, баҳолаш, ягона миллий баҳолаш стандартлари, қиёслаш усули, корреляция-регрессия таҳлили усули, регрессия тенгламаси, Стьюдент  $t$  мезони, детерминация коэффициенти, баҳоланаётган объект, Пирсон коэффициенти.

**Аннотация.** В статье отражены методологические принципы оценки недвижимости. В частности, согласно единым национальным стандартам оценки Республики Узбекистан состояние оценки недвижимого имущества на практике было рассмотрено оценочными организациями.

**Ключевые слова:** недвижимость, оценка, единые национальные стандарты оценки, метод сравнения, метод корреляционно-регрессионного анализа, уравнение регрессии, критерий Стьюдента, коэффициент детерминации, оцениваемый объект, коэффициент Пирсона.

**Annotation:** Methodological principles of real estate valuation are reflected in the article. In particular, according to the unified national evaluation standards of the Republic of Uzbekistan, the state of real estate evaluation in practice was reviewed by evaluation organizations.

**Keywords:** *real estate, assessment, uniform national assessment standards, comparison method, correlation-regression analysis method, regression equation, Student t test, determination coefficient, evaluated object, Pearson coefficient.*

### Кириш

Капитал бозорининг муҳим таркибий қисмларидан бири – кўчмас мулк бозори ҳисобланади. Кўчмас мулк бозори доимий юқори ликвидликка эга бўлганлиги билан аҳамиятлидир. Бу борада 2020 йил 3 декабрдаги Ўзбекистон Республикаси Президентининг “Ресурс солиқлари ва мол-мулк солиғини янада такомиллаштириш тўғрисида”ги ПФ-6121-сон Фармони билан 2021–2024 йиллар давомида мол-мулк ва ер солиқларини кўчмас мулк (бино, иншоот ва ер участкалари) объектларининг бозор баҳосига яқин бўлган кадастр қиймати асосида ҳисоблаш механизми жорий этилди.

Кўзда тутилган чора-тадбирларнинг аҳамиятли жиҳати шундаки, “жисмоний шахсларнинг мол-мулк солиғини ҳисоблаш учун олинadиган кўчмас мулк объектларининг жорий кадастр қиймати бозор қийматидан анча паст. Аслида, бу 1991 йилдаги объектларини куриш вақтида материаллар қиймати, амортизация коэффициенти ва тузатиш коэффицентларига кўпайтирилади. Жорий кадастр қийматини ҳисоблашда уйнинг жойлашиши, инфратузилманинг мавжудлиги, кўкаламзорлаштириш, объект синфи ва бошқа кўпгина бозор кўрсаткичлари ҳисобга олинмайди[1]. Шу муносабат билан кўчмас мулкни баҳолаш, унинг ҳақиқий бозор қийматини аниқлашга доир илмий тадқиқотлар олиб бориш муҳимдир.

### Мавзуга оид адабиётлар шарҳи

Баҳолаш фаолиятини илмий-назарий жиҳатларини тадқиқот этиш, шу жумладан, кўчмас мулкни баҳолаш

фаолиятини янада такомиллаштиришнинг илмий-назарий асослари қатор хорижий ва маҳаллий иқтисодчи олимлар, амалиётчи мутахассислар томонидан, хусусан, Е.Евстафьева, В.Есипов, Г.Маховикова, В.Терехова, Г.Микерин, Н.Павлов, С.Валдайцев, Б.Абдукаримов, Б.Ходиев, Б.Беркинов, А.Кравченко, Д.Истамов, Ю.Гранаткин, Э.Ходжаев, Д.Абдукаримоваларнинг илмий-тадқиқотларида учрайди [2-7].

### Тадқиқот методологияси

Мақолада илмий абстракциялаш, қиёслаш усули, эксперт баҳолаш, корреляция-регрессия таҳлили усули, динамик таҳлил ва чизикли боғланишлар усулларида фойдаланилган.

### Натижа ва муҳокама

Ўзбекистон Республикасининг ягона миллий баҳолаш стандартларида мулкни баҳолашга доир қоидалар, шу жумладан, асосий атамалар, асосий принциплар ва баҳолаш принциплари, умумий қоидалар, қиймат турлари кабиларни қамраб олувчи услубий ёндашувлар белгиланган.

Мазкур миллий стандартларга кўра, баҳолаш фаолиятининг услубий ёндашувлари мулкни баҳолаш бўйича умумий методология билан бирлашган ҳолатда баҳолаш усуллари ташкил этади. Ўз навбатида, мулкни баҳолаш фаолияти давомида баҳолаш усуллари баҳолаш объектининг мақсадли қийматини баҳолаш учун муҳим бўлган ахборот асосида ҳақиқий баҳони аниқлаш имконини беради. Шу муносабат билан, кўчмас мулкни ва умумий тарзда баҳолаш фаолиятида ёндашувлар қуйидагилардан иборатдир:

1-расм. Кўчмас мулкни баҳолаш ёндашувлари<sup>1</sup>

1-расмга кўра, Ўзбекистон Республикасининг ягона миллий баҳолаш стандартларига мувофиқ, кўчмас мулкни баҳолаш ёндашувларининг ҳар бири турли қўлланилиш усулларига эга.

Савдоларни қиёслаш усулини корреляция-регрессия таҳлили усули ёрдамида амалга ошириш мумкин. Жуфт корреляция усули ва кўплик корреляцияси (кўп омилли таҳлил) усулларида кўпинча фойдаланилади.

Жуфт корреляция натижали кўрсаткич (нарх) ва таҳлил қилинувчи омилли белгилар (тавсиф) орасидаги корреляцион боғлиқлик мавжудлиги ва шаклини аниқлашни англатади. Бунда одатда қиёсланувчи объектлардаги бошқа тавсифларнинг шартли тенглиги кўзда тутилади, натижали кўрсаткич эса ўхшаш объектларнинг таҳлил қилинувчи нарх ҳосил қилувчи тавсифлари қиймати функцияси.

Корреляция усулининг муҳим босқичларидан бири регрессия тенгламасини танлаш ҳисобланади. Баҳола-наётган объект қийматини ҳисоблаш учун зарур регрессия тенгламасини танлаш корреляция коэффициентлари белгилари ва регрессия тенгламасининг ҳар бир таҳлил қилинувчи тури тўғрилиги асосида амалга оширилади. Бунда корреляцион боғлиқлик (регрессия тенгламаси)нинг қуйидаги асосий турларидан фойдаланиш мумкин:

- 1) чизикли:  $y = a_0 + a_1 \cdot x$ ;
- 2) босқичли:  $y = a_0 \cdot x^{a_1}$ ;
- 3) кўрсаткичли:  $y = a_0 \cdot (a_1)^x$ ;
- 4) квадратли:  $y = a_0 + a_1 \cdot x + a_2 \cdot x^2$ ;
- 5) гиперболали:  $y = a_0 + a_1 \cdot x^2$ .

Чизикли боғланиш тенгламаси ўлчамлари кичикроқ квадратлар усули орқали аниқланади:

$$\Sigma (y_i - \hat{y})^2 = \Sigma (y_i - a_0 - a_1 \cdot x_i)^2 \rightarrow \min$$

яъни қуйидаги тенгламалар тизимини ечиш мумкин:

$$\begin{cases} na_0 + a_1 \Sigma x = \Sigma y \\ a_0 \Sigma x + a_1 \Sigma x^2 = \Sigma xy \end{cases}$$

Бу тенгламалар тизимини ечган ҳолда умумий кўринишда қуйидагига эга бўламиз:

$$a_0 = \frac{\Sigma y \Sigma x^2 - \Sigma xy \Sigma x}{n \Sigma x^2 - \Sigma x \Sigma y}$$

$$a_1 = \frac{n \Sigma yx - \Sigma x \Sigma y}{n \Sigma x^2 - \Sigma x \Sigma y}$$

Жуфт чизикли регрессия тенгламаси ўлчамларини баъзан шундай натижа берувчи қуйидаги формулалар бўйича ҳисоблаш кулай:

$$a_1 = \frac{\Sigma(y - \bar{y})(x - \bar{x})}{\Sigma(x - \bar{x})^2} \quad a_0 = \bar{y} - \bar{x}a_1$$

Чизиксиз боғланиш тенгламаси ўлчамларини кичикроқ квадратлар усули орқали аниқлаш мумкин, чунки бу

<sup>1</sup> Муаллиф ишланмаси.



функцияларни чизиклигача ўзгартириш мумкин. Таҳлил объектлари сони 30 та бирликкача бўлганда ҳар бир регрессия коэффиценти қиймати (мавжудлиги)ни текшириш зарурати юзага келади. Оддий чизикли регрессия коэффицентлари қиймати (йиғиндиларга татбиқан, уларда  $n < 30$ ) Стъюдент  $t$  мезони ёрдамида амалга оширилади. Бунда  $t$  мезоннинг ҳисоб-китоб қийматлари қуйидагича ҳисоблаб чиқилади:

$$t_{a_0} = |a_0| \frac{\sqrt{n-2}}{\sigma_{\text{кол.}}}$$

$a_0$  ўлчам учун:

$$t_{a_1} = |a_1| \frac{\sqrt{n-2}}{\sigma_{\text{кол.}}} \cdot \sigma_x$$

$a_1$  ўлчам учун:

$$\sigma_{\text{кол.}} = \frac{\sqrt{\Sigma(y-\hat{y})^2}}{n}$$

бунда:  $n$  – танлов ҳажми;  $\sigma_y$  –  $\hat{y}$  тенглаштирилган қийматлардаги натижалари белгиларидан ўртача квадратли оғиш:

$$\text{ёки } \frac{\sqrt{\Sigma(x-\bar{x})^2}}{n} \quad \sigma_x = \sqrt{\frac{\Sigma x^2}{n} - \left(\frac{\Sigma x}{n}\right)^2}$$

Юқорида келтирилган формулаларга кўра, ҳисобланган белгилар критик  $t$  билан қиёсланиб, улар қабул қилинган  $\alpha$  белги ва  $v = n - 2$  вариациянинг эркинлик даражаси сонини ҳисобга олган ҳолда Стъюдент жадвали бўйича аниқланади.

Ижтимоий-иқтисодий тадқиқотларда  $\alpha$  белги даражаси 0,05га тенг миқдорда қўлланилади. Агар  $t_{\text{ҳис}} > t_{\text{жад}}$  бўлса, ўлчам муҳим ҳисобланади. Бу ҳолатда топилган ўлчам белгилари тасодифий мослашув билангина шартланиши деярли амалга ошмайди.

Назарий корреляцияли  $\eta$  нисбат нисбий миқдорни акс эттириб, у натижалари  $\delta$  белгидаги тенглаштирилган белгилар ўртача квадратли оғишини, яъни регрессия тенгламаси бўйича ҳисобланган  $\sigma$  натижалари белгисидagi эмпирик

(ҳақиқий) белгиларнинг ўртача квадратли нисбати билан қиёслаш натижасида ҳосил қилинган:

$$\text{бунда, } \delta^2 = \sqrt{\frac{\Sigma(\hat{y}-y)^2}{n}} = \sqrt{\delta^2_{\hat{y}_2}}; \quad \sigma = \sqrt{\frac{\Sigma(y-\hat{y})^2}{n}} = \sigma_y^2;$$

$$\text{натижада } \eta = \sqrt{\frac{\Sigma(\hat{y}-y)^2}{\Sigma(y-\hat{y})^2}}$$

$\eta$  белгининг ўзгариши омилли белги таъсири орқали изоҳланади. Корреляцияли нисбат ҳисоблаш дисперсияларни кўшиш қоида-сига асосланади, яъни  $\sigma^2 = \delta^2 - \sigma_y^2$ ,

бунда  $\sigma_y^2$  дан ташқари бошқа омиллар ҳисобига вариацияни акс эттиради, яъни қолдиқ дисперсия ҳисобланади:

$$\sigma_y^2 = \sigma_{\text{кол.}}^2 = \frac{\Sigma(y-\hat{y})^2}{n}$$

Бунда назарий корреляция нисбати формуласи қуйидаги кўринишга эга бўлади:

$$\eta = \sqrt{\frac{\delta^2}{\sigma^2}} = \sqrt{\frac{\sigma^2 - \sigma_{\text{кол.}}^2}{\sigma^2}} \quad \text{ёки } \eta = \sqrt{\frac{\Sigma(y-\hat{y})^2}{\Sigma(Hy-\hat{y})^2}}$$

Корреляцияли ифоданинг илдизости ифодаси детерминация (маълумлик, сабабийлик чораси) коэффицентини акс эттиради.

Детерминация коэффиценти омил белгиси вариацияси таъсиридаги натижалари белги вариацияси улушини акс эттиради. Назарий корреляцияли ифода натижалари ва омилли белги орасидаги чизикли ва чизиксиз боғлиқлик алоқасининг узвийлигини ўлчам учун қўлланилади. Юқорида келтирилган формулаларга кўра корреляция нисбати 0 дан 1 га қадар ораликда бўлиши мумкин. Корреляция нисбати 1 га қай даражада яқин бўлса, белгилар орасидаги алоқа шу қадар узвийроқ бўлади.

Бундан ташқари, чизикли тенглама шаклида алоқанинг бошқа кўрсаткичи – чизикли корреляция коэффиценти қўлланилади:

$$r = \frac{xy - \bar{x}\bar{y}}{\sigma_x \sigma_y} = \frac{\Sigma(x-\bar{x})(y-\bar{y})^2}{\eta \sigma_x \sigma_y}$$

бунда:  $n$  – кузатувлар сони.

Камроқ кузатувларда ( $n \leq 20 + 30$ ) амалий ҳисоб-китоблар учун чизикли корреляция коэффициентини куйидаги формула бўйича ҳисоблаш қулайроқ:

$$r = \frac{\Sigma xy - \frac{\Sigma x \Sigma y}{n}}{\sqrt{\left\{ \Sigma x^2 - \frac{(\Sigma x)^2}{n} \right\} \left\{ \Sigma y^2 - \frac{(\Sigma y)^2}{n} \right\}}}$$

Чизикли корреляция коэффициенти қиймати ходиса ва жараёнларни тадқиқ этиш учун муҳим бўлиб, уларнинг тақсимоти меъёрий тақсимотга яқиндир.  $-1 \leq r \leq 1$  оралиғидаги белгига эга бўлади.

Манфий қиймат тескари алоқани, мусбат қиймат тўғри алоқани кўрсатади.  $r = 0$  нисбатда алоқа мавжуд эмас. Мурак микдор бўйича корреляция коэффициенти бирликка қай даражада яқин бўлса, қийматлар орасидаги алоқа шу қадар узвий бўлади.

Нихоят,  $r = \pm 1$  – алоқа амалий ҳисобланади. Корреляция-регрессия таҳлилида корреляция коэффициентидан ташқари бошқа статистика кўрсаткичлари: ўртача квадратли оғиш, ўртача квадратли хато, вариация коэффициенти, аниқликдан фойдаланилади. Таҳлил қилинаётган регрессия тенгламасининг аниқлик ( $D$ ) меъёрини баҳолаш натижалари белги ( $\sigma$ ) бўйича ўртача квадратли тенглама хатоси ( $Se$ ) ва математик тахминнинг фоизли нисбати ёрдамида амалга оширилади.

$$D = \frac{Se}{\bar{y}} \cdot 100\%$$

Ўртача квадратли хато куйидаги формула бўйича ҳисоблаб чиқилади:

$$(Se)^2 = \frac{\Sigma (y_{ia} - y_{x-k})^2}{n - 1}$$

бунда:  $y_{ia}$  –  $i$ -ўхшаш объект нархининг ҳисоб-китоб қиймати;  $y_{x-k}$  – танланган регрессия тенгламаси бўйича  $i$ -ўхшаш объект нархидаги ҳисоб-китоб қиймати;  $n$  – танланган объектлар сони;  $1$  – регрессия тенгламаси ўлчамлари сони ( $a_0 \dots a_n$ ).

Максимал қиймат  $D$  15%дан ошмаса, таҳлил қилинаётган регрессия тенгламаси корреляция алоқасини тўғри акс эттиради ҳамда баҳоланаётган кўчмас мулк қийматини ҳисоблаш учун ундан фойдаланиш мумкин.

Кўп омилли таҳлил натижалари кўрсаткич ва бир неча омилли белгилар (ўлчовлар) орасидаги корреляцияли боғлиқлик мавжудлиги ва шаклини аниқлашни кўзда тутати:

$$Y = f(x_1, x_2, x_3, \dots, x_n).$$

Баҳоланаётган объект қийматини ҳисоблаш учун кўпомилли таҳлилнинг қўлланиши жуфт корреляцияга нисбатан аниқроқ натижа олиш имконини беради, шунинг учун аксарият ҳолатларда нисбатан устувор ҳисобланади. Шу билан бирга жуфт корреляция усули кўчмас мулкни баҳолашда асосан алоҳида тузатишларни ҳисоблаш учун қўлланилади, кўплик корреляцияси усули эса баҳоланаётган кўчмас мулк қийматини умуман ҳисоблаб чиқиш имконини беради. Масалан, кўпомилли таҳлилида баҳоланаётган объект қийматини баҳолаш учун куйидаги кўринишдаги чизикли корреляциядан фойдаланиш мумкин:

$$H_o = a_0 + a_1 x_1 + a_2 x_2 \dots a_n x_n$$

Но – кўчмас мулк объекти нархи;  $x_1 \dots x_n$  – кўчмас мулк объектининг асосий нарх ҳосил килувчи тавсифлари;  $a_1 \dots a_n$  – регрессия коэффициентлари.

Кўчмас мулк объектлари қиймати учун корреляция-регрессия таҳлили қўлланишини кўриб чиқайлик.

*Мисол.* 1м<sup>2</sup>ли умумий ички майдоннинг регрессияли қиймат моделини тузиш учун (долл.да) (бу кўрсаткич натижалари омил сифатида танланди) куйидаги сифат ва микдор омилли ўзгарувчилар аниқланди ва ҳисоблаб чиқилди.

Сифати ўзгарувчилари. Амалий йўналиши 4 бинарли ўзгарувчиларни

акс эттиради, улар ёрдамида объектнинг куйидаги кўринишга мансублиги изоҳланади: офис биноси; савдо биноси (дўконлар, дорихоналар); умумий овқатланиш корхоналарини жойлаштиришга мўлжалланган бино (қаҳвахона, ошхона, ресторанлар); маиший хизмат корхоналарини жойлаштиришга мўлжалланган бино (устахоналар, ателье, сартарошхоналар).

Объект жойлашган жой 4 та бинарли ўзгарувчи ёрдамида изоҳланган: шаҳарнинг марказий қисми – 4-худуд; шаҳарнинг марказга яқин худуди – (ишбилармонлик фаолияти марказлари ва транспорт чорраҳаси) – 3-худуд; шаҳарнинг ўрта қисми – 2-худуд; шаҳар чети – 1-худуд.

Миқдор ўзгарувчилари:

*ертўла улуши*, ертўла майдонининг умумий майдонга нисбати сифатида белгиланади. Бу чексиз ўзгарувчи бўлиб, у 0 дан (ертўла бўлмаса) 1 га қадар (бино ертўлада жойлашган бўлса);

*баҳолаш давридаги ёш*, объектни баҳолаш йилидан бинони қуриш йилига қадар йиллардаги фарқ сифатида белгиланади;

– объектнинг умумий ички майдони м<sup>2</sup>да;

– умумий ташқи ва ички майдон нисбатини тавсифловчи коэффициент (деворлар зичлиги ва бинодаги ҳолатини акс эттиради);

– бинонинг ўртача баландлиги, метрларда ўлчанади, қурилиш ҳажмининг объект майдонига нисбати хусусий ҳолат сифатида белгиланади;

– объектнинг ўртача ўлчанган табиий эскириши, бирлик улушида;

– баҳолаш санасида сўмнинг долл.га нисбатан курси;

– 1м<sup>2</sup> даги иморат қиймати, баҳолаш санасида ЎЗМБ курси бўйича долл.да ҳисобланади;

*муҳандислик таъминоти*. Ҳамма объектлар учун 10 та тавсифнинг ҳар бири: электр таъминоти, иссиқлик таъминоти, сув таъминоти, канализация, вентиляция/

кондиционерлаш, лифт, телефон, радио, телевидение, сигнализация мавжудлиги ёки мавжуд эмаслиги маълум. Уларнинг баъзилари кўриб чиқилаётган объектга таъсир этмайдиган (лифт, радио учун жой) ёки ҳамма объектларга хос (электр таъминоти) ҳолат сифатида базадан чиқарилган. Изоҳлаш учун қолган 7 та бинарли ўзгарувчилардан фойдаланиш моделнинг фавқулодда мураккаблашувига сабаб бўлди.

Ҳар бир ўзгарувчининг оғирлиги симплекс усули ёрдамида, Microsoft Excel™ электрон жадваллар пакети “Ечимни топиш” (“Поиск решения”) модули воситаларидан фойдаланган ҳолда, маълум тавсиф мавжудлиги унинг бозор қийматига ижобий таъсир этади, деган тахминдан келиб чиққан ҳолда ҳисоблаб чиқилган; бунда ҳамма тавсифлар мавжудлиги коэффициентни 1 га, мавжуд эмаслиги эса 0 га айлантиради. Шу тариқа, муҳандислик таъминоти коэффициенти – 0 дан 1 га қадар қийматни қўлловчи чексиз миқдорли ўзгарувчиларга эга бўламыз.

Таҳлил давомида юқорида кўрсатиб ўтилган омилларнинг натижалари кўрсаткич билан ўзаро боғлиқлиги, миқдор ва сифат ўзгарувчилари алоҳида таҳлил қилинди.

Сифат белгилари учун ўзаро боғлиқ жадваллар тузилиб, улар ёрдамида жадвалларнинг натижалари ўзгарувчи қиймати билан ўзаро боғлиқлиги аниқланди. Бунинг учун 1м<sup>2</sup> ички майдон қиймати белгилари оралиғи 4 та тенг ораликка ажратилди<sup>2</sup>: 280 долл.дан 680 долл.гача; 680 долл.дан 1080 долл.гача; 1080 долл.дан 1480 долл.гача; 1480 долл.дан 1880 долл.гача.

Сўнгра ҳар бир бинарли ўзгарувчининг нечта қиймати ҳар бир қиймат оралиғига тушиши ҳисоблаб чиқилди. Сифат омиллари қиймати (жойлашув ва амалий йўналиш) нуктаи назаридан танланма маълумотлар тақсимооти ҳақидаги маълумотлар келтирилган.

<sup>2</sup> Баҳолаш ташкилотлари маълумотлари асосида муаллиф томонидан тузилган.

1-жадвал

Қиймат ва жойлашув омиллари**нинг** боғлиқлик жадвали<sup>3</sup>

Қиймат 1м <sup>2</sup> , долл.	Жойлашув				Йиғинди
	4-худуд	3-худуд	2-худуд	1-худуд	
[280; 680)	3	3	3	2	11
[680; 1080)	18	15	11	2	46
[1080; 1480)	17	7	1	0	25
[1480; 1880]	6	2	0	0	8
Йиғинди	<b>44</b>	<b>27</b>	<b>15</b>	<b>4</b>	<b>90</b>

2-жадвал

Қиймат ва амалий йўналиш омиллари**нинг** боғлиқлик жадвали<sup>4</sup>

Қиймат 1м <sup>2</sup> , долл.	Амалий йўналиш				Йиғинди
	Офис биноси	Савдо биноси	Умумий овқатланиш корхонаси	Маиший хизмат корхонаси	
[280; 680)	5	3	1	2	11
[680; 1080)	19	16	4	7	46
[1080; 1480)	6	9	5	5	25
[1480; 1880]	1	5	2	0	8
Йиғинди	<b>31</b>	<b>33</b>	<b>12</b>	<b>14</b>	<b>90</b>

Боғлиқлик жадваллари бўйича ҳар бир сифатли омил белгиси ва натижали ўзгарувчи орасида алоқа мавжудлиги ҳамда узвийлигини аниқлаш учун Пирсон ва Чупров коэффициентлари ҳисоблаб чиқилди.

3-жадвал

Корреляциянинг фаркланиш коэффициентлари<sup>5</sup>

Коэффициент номи	Сифатли омил	
	Жойлашув	Амалий йўналиш
Пирсон коэффициенти	0,464	0,360
Чупров коэффициенти	0,282	0,207

Таъкидлаш жоизки, Пирсон коэффициентининг максимал қиймати бир ўлчамдаги боғлиқлик жадвали учун 0,866 га тенг. Нолли қийматлар жадвал диагоналида жойлашганда у вазиятга мос келади. Чунки Пирсон коэффициентлари тахминан ўртача қийматни қабул қилади, зеро, хулоса қилиш мумкинки, кўриб чиқилаётган 1м<sup>2</sup> даромад кўчмас мулк қиймати ва жойлашув, шунингдек, объектнинг амалий йўналиши орасида боғлиқлик мавжуд бўлиб, унинг узвийлигини ўртача баҳолаш мумкин.

Натижали белги ва миқдорий омилар орасидаги алоқа даражасини миқдорий баҳолаш учун тегишли кўрсаткичлар орасидаги жуфт корреляция коэффициенти ҳисоблаб чиқилди.

<sup>3</sup> Баҳолаш ташкилотлари маълумотлари асосида муаллиф томонидан тузилган.

<sup>4</sup> Баҳолаш ташкилотлари маълумотлари асосида муаллиф томонидан тузилган.

<sup>5</sup> Баҳолаш ташкилотлари маълумотлари асосида муаллиф томонидан тузилган.

4-жадвал

Жуфт корреляция коэффициентлари<sup>6</sup>

№	Микдорий омил	1м <sup>2</sup> ички умумий майдон қийматига эга корреляция коэффициенти, долл.да
1	Ертўла улуши	-0,264
2	Баҳолаш даврида бинонинг ёши	0,243
3	Умумий ички майдон, 1м <sup>2</sup>	-0,237
4	Ташқи ва ички майдонлар нисбати	0,215
5	Бинонинг ўртacha баландлиги	0,186
6	Ўртacha ўлчанган табиий эскириш	-0,477
7	Баҳолаш санасида долл./чег. курси	0,052
8	1м <sup>2</sup> даги иморат қиймати, долл.да	0,561
9	Муҳандислик таъминоти қиймати	0,372

Таҳлил натижасида моделни ҳосил қилиш учун баъзи ўзгарувчилар танлаб олиниб, уларнинг натижали ўзгарувчига таъсири жуда сезиларли бўлди. Микдор ўзгарувчиларидан қуйидагилар шундай ўзгарувчиларга айланди (алоқа даражасининг камайиш тартибида): 1м<sup>2</sup>даги иморат қиймати, ўртacha ўлчанган табиий эскириш микдори, муҳандислик таъминоти коэффициенти, ертўла улуши ва баҳолаш даврида бинонинг ёши. Иккала сифат белгиси (жойлашув ва амалий йўналиш) натижали кўрсаткичга сезиларлича таъсир этади деган қарор қабул қилинди. Улар моделга бинарли ўзгарувчилар тўплами кўринишида кирган.

<sup>6</sup> Баҳолаш ташкилотлари маълумотлари асосида муаллиф томонидан тузилган.

Кўриб чиқилаётган объектлар қийматига таъсир этувчи нисбатан сезиларли омиллар аниқлангач, амалий боғлиқлик турини, яъни кўпомилли регрессия моделини танлаш масаласи юзага келди. Ҳосил қилинган модель ўрганилаётган ҳодисага қай даражада мос келиши, яъни у берилган аниқлик даражасида ҳодисага мос келиш ёки келмаслиги бу танловнинг тўғрилигига боғлиқ, бу, ўз навбатида, эришилаётган натижаларнинг амалий қийматини белгилаб беради.

Математика таҳлилидаги статистик маълумотларни тавсифлаш учун эгри чизиклар захираси чексиз турлитуманликка эга. Нафақат мавжуд эмпирик маълумот, балки ўрганилаётган кўрсаткич ва уни келтириб чиқарувчи омиллар орасидаги ҳақиқий боғлиқлик нисбатан тўғри бўлган эгри чизикни танлаш учун турли кўринишдаги – манتيкий, график ва статистик мулоҳазалардан келиб чиқилади.

Бошқа тенг шароитларда камроқ ўлчамларга боғлиқ модель афзал кўрилади, чунки уларни баҳолаш учун камроқ эмпирик маълумотлар талаб этилади. Амалиётда аддитив моделлар кенг тарқалган бўлиб, уларда турли изоҳдаги омиллар таъсири жамланади. Аддитив модель тенгламасига қуйида мисол келтирилган<sup>7</sup>:

$$y = \beta_0 + \beta_1 x_1 + \beta_2 x_2 + \dots + \beta_m x_m + u,$$

Баҳолаш амалиётида аддитив моделлар билан бир қаторда, мультипликатив моделлар ҳам кенг қўлланилади:

$$y = \beta_0 \cdot x_1^{\beta_1} \cdot K \cdot x_j^{\beta_j} \cdot \beta_j + I x_j + I \cdot K \cdot \beta K x K \cdot u.$$

Мультипликатив моделда ўзгарувчилар ўз коэффициентларига кўпайтирилмайди. Улар ёхуд даражага кўтарилади, ёхуд ўзи даража кўрсаткичи сифатида хизмат қилади, натижалар эса қайта кўпайтирилади. Тасодикий таркибий қисм  $u$  ҳам моделга мультипликатив

<sup>7</sup> Баҳолаш ташкилотлари маълумотлари асосида муаллиф томонидан тузилган.

тарзда киради. Мультипликатив модель ўлчамларини баҳолаш учун уни дастлаб логарифмлаш йўли билан аддитив кўринишга ўзгартириш, сўнгра энг кам квадратлар усулини қўллаш керак. Логарифмлашдан сўнг қуйидаги ифодага эга бўлиш мумкин:

$$\ln\{y\} = \ln\{\beta_0\} + \beta_1 \ln x_1 + K + \beta_j \ln x_j + x_j + 1 \ln \beta_j + 1 + K + x K \ln \beta K + \ln u.$$

Бирок гибрид моделларда бевосита энг кичик квадратлар усули ёрдамида ўлчамлар баҳолашга эришиш мумкин эмас. Ҳар бир модель учун мос ўлчамларни баҳолаш усулини топиш керак, бундай усуллардан бири даромад кўчмас мулк қиймати моделини ҳосил қилиш мисолида кўриб чиқилади. Агар бирор-бир функцияни ишонч билан танлаш имкони бўлмаса, у ҳолда бир неча функциялар танланади, уларнинг ўлчамлари ҳисоблаб чиқилади ҳамда тегишли модель сифати мезонларидан фойдаланган ҳолда тадқиқ этилаётган боғлиқликдаги қатъий амалий кўриниш танланади.

*Мисол.* Квартира баҳолаш объекти саналади. Уй шаҳар марказида, 80-йил-

ларда қурилган турар жой мавзесида жойлашган. Унинг ёнида дўконлар қурилган. Уйдан 5 дақиқа масофада троллейбус бекати мавжуд. Уй ҳовлисида яшил дарахтлар экилган. Уй ёнида иккита мактабгача тарбия муассасаси, мактаб жойлашган. Бино тавсифи. Квартира 5 қаватли, ғиштли, бешта кириш йўлагига эга 1979 йилда қурилган уйда жойлашган. Квартира бурчакда эмас. Қаватлар орасидаги тўсиқлар бетонли. Уй йўлаги меъёрда: металл эшик ўрнатилган. Зина меъёрий ҳолатда жойлашган. Квартира тавсифи. Квартира 2-қаватда жойлашган. Унинг умумий майдони 31,10 кв.м. турар жой майдони 16,9 кв.м., ошхона майдони 7,0 кв.м., санузел бирлаштирилган ва яхши ҳолатда. Ойнали балкон, телефон мавжуд. Деразалар ҳовлига жануби-ғарбга ўрнатилган. Полга ленолеум солинган. Шифт 2,50 метр баландликка эга. Уй йўлагига деворга ўрнатилган шкаф бор. Кўча эшигига қўшимча металл эшик ўрнатилган. Квартира ҳолати – “яхши таъмирланган”.

5-жадвал

### Қиёсий сотувлар бўйича асосий тавсифлар<sup>8</sup>

Тавсифлар	Баҳоланув-чи объект	Ўхшаш объектлар				
		1	2	3	4	5
Мулкдорлик ҳуқуқи	Тўлик	Тўлик	Тўлик	Тўлик	Тўлик	Тўлик
Молиялаштириш шартлари	Бозорга хос	Бозорга хос	Бозорга хос	Бозорга хос	Бозорга хос	Бозорга хос
Сотиш шартлари	Бозорга хос	Бозорга хос	Бозорга хос	Бозорга хос	Бозорга хос	Бозорга хос
Сотиш вақти	2008 йил апрель	2008 йил январь	2008 йил апрель	2007 йил октябрь	2007 йил апрель	2008 йил апрель
Жойлашув	Марказ, С.Азимов кўчаси	Марказ, Кунаев кўчаси	Жаркўр-ғон кўчаси	Нукус кўчаси	Нукус кўчаси	Марказ, Ойбек шоҳ кўчаси

<sup>8</sup> Баҳолаш ташкилотлари маълумотлари асосида муаллиф томонидан тузилган.



Табий тавсиф: – умумий майдон – турар жой майдони – ошхона майдони – қават/қаватли – уй деворлари материали – балкон – санузел – хона ҳолати	31,1 16,9 7,0 2/5 ғишт ойнали бирлашган аъло	31,8 17,0 7,0 2/5 ғишт ойнали бирлаш. яхши	31,5 17,5 6,5 5/5 ғишт ойнали бирлаш. аъло	31,0 16,9 6,8 2/5 ғишт ойнали бирлаш. яхши	31,2 17 7,0 5/5 ғишт ойнали бирлаш. қониқар.	31,1 16,9 7,0 2/5 ғишт ойнали бирлаш. қониқар.
Иқтисодий тавсиф	Алоҳида хусусиятсиз	Алоҳида хусу- сиятсиз	Алоҳида хусу- сиятсиз	Алоҳида хусу- сиятсиз	Алоҳида хусу- сиятсиз	Алоҳида хусу- сиятсиз
Кўчар мулк	Йўқ	Йўқ	Йўқ	Йўқ	Йўқ	Йўқ
Нарх, сўм/м <sup>2</sup>		110 000	105 000	101 000	89 000	110 000

6-жадвал

Қиёсий сотувлар бўйича маълумотларни ўзгартириш<sup>9</sup>

Тавсифлар	Баҳоланувчи объект	Ўхшаш объектлар				
		1	2	3	4	5
Нарх, сўм/м <sup>2</sup>		<b>110 000</b>	<b>105 000</b>	<b>101 000</b>	<b>89 000</b>	<b>110 000</b>
Мулқдорлик ҳуқуқи Мулқчилик ҳуқуқига тузатиш	Тўлик	Тўлик <b>1</b>	Тўлик <b>1</b>	Тўлик <b>1</b>	Тўлик <b>1</b>	Тўлик <b>1</b>
Молиялаштириш шартлари Молиялаштириш шарт.га тузатиш	Бозорга хос	Бозорга хос <b>1</b>	Бозорга хос <b>1</b>	Бозорга хос <b>1</b>	Бозорга хос <b>1</b>	Бозорга хос <b>1</b>
Сотиш шартлари Тузатиш	Бозорга хос	Бозорга хос <b>1</b>	Бозорга хос <b>1</b>	Бозорга хос <b>1</b>	Бозорга хос <b>1</b>	Бозорга хос <b>1</b>
Сотиш вақти Тузатиш	2008 йил апрель	2008 йил январь <b>1,047</b>	2008 йил апрель <b>1</b>	2007 йил октябрь <b>1,095</b>	2007 йил апрель <b>1,2</b>	2008 йил апрель <b>1</b>
Жойлашув Тузатиш	Марказ, С.Азимов кўчаси	Марказ, Кунаев кўчаси <b>1</b>	Жар- қўрғон кўчаси <b>1,11</b>	Нукус кўчаси <b>1,053</b>	Нукус кўчаси <b>1,053</b>	Марказ, Ойбек шоҳ кўчаси <b>1</b>

<sup>9</sup> Баҳолаш ташкилотлари маълумотлари асосида муаллиф томонидан тузилган.

Табий тавсиф: – умумий майдон	31,1	31,8	31,5	31,0	31,2	31,1
Тузатиш		1	1	1	1	1
– тураржой майдони	16,9	17,0	17,5	16,9	17	16,9
Тузатиш		1	1	1	1	1
– ошхона майдони	7,0	7,0	6,5	6,8	7,0	7,0
Тузатиш		1	1	1	1	1
– кават/каватли	2/5	2/5	5/5	2/5	2/5	5/5
Тузатиш		1	1.08	1	1	1.08
– уй деворлари материали	ғишт	ғишт	ғишт	ғишт	ғишт	ғишт
Тузатиш		1	1	1	1	1
– балкон	ойнали	ойнали	ойнали	ойнали	ойнали	ойнали
Тузатиш		1	1	1	1	1
– санузел	бирлашган	бирлашган	бирлашган	бирлашган	бирлашган	бирлашган
Тузатиш		1	1	1	1	1
– хона ҳолати	аъло	яхши	аъло	яхши	яхши	яхши
Тузатиш		1,02	1	1,02	1,053	1,075
Иқтисодий тавсиф	Алоҳида хусусиятсиз	Алоҳида хусусиятсиз	Алоҳида хусусиятсиз	Алоҳида хусусиятсиз	Алоҳида хусусиятсиз	Алоҳида хусусиятсиз
Тузатиш		1	1	1	1	1
Кўчар мулк	Йўқ	Йўқ	Йўқ	Йўқ	Йўқ	Йўқ
Тузатиш		1	1	1	1	1
Ўхшаш биноларнинг ўзгартирилган нархи, сўм/ м <sup>2</sup>		117 470	125 870	118 790	120 890	127 710
Оғирликлар		0,225	0,225	0,1	0,225	0,225
Якуний бозор киймати миқдори, сўм/ м <sup>2</sup>	122 560					

Сотиш даврида тузатишни ҳисоблаш:

Ушбу сегментда квартиралар нархи йилига 20% ошади.

$$T_{1\text{ҧ.о.}} = (1 + 2)^{0,25} = 1,047$$

$$T_{3\text{ҧ.о.}} = (1 + 2)^{0,5} = 1,095$$

$$T_{4\text{ҧ.о.}} = (1 + 2)^1 = 1,2$$

Жойлашув бўйича тузатишни ҳисоблаш:

Ўхшаш квартиралар жойлашган худудлар бўйича кўчмас мулк нархлари

борасида жуфт савдолар усулидан фойдаланилади:

$$M_{\text{Марказ}} = 100000 \text{ сўм/м}^2$$

$$M_{\text{Нукус к.}} = 95000 \text{ сўм/м}^2$$

$$M_{\text{Фарғона йўли}} = 90000 \text{ сўм/м}^2$$

Тегишли тузатишлар ҳисоблаб чиқилади:

$$T_{2\text{ҧ.о.}} = 100000/90000 = 1,11$$

$$T_{3\text{ҧ.о.}} = 100000/95000 = 1,053$$

$$T_{4\text{ҧ.о.}} = 100000/95000 = 1,053$$

*Қават бўйича тузатишни ҳисоблаш:*  
Баландлик нархлари бўйича жуфт савдолар усулидан фойдаланилади:

$$M_{2-қават}/5қават = 108000 \text{ сўм}/м^2$$

$$M_{5-қават}/5қават = 100000 \text{ сўм}/м^2$$

Тегишли тузатишлар ҳисоблаб чиқилади:

$$T_{2ў.о.} = 108000/100000 = 1,08$$

$$T_{5ў.о.} = 108000/100000 = 1,08$$

*Хона ҳолати юзасидан тузатишни ҳисоблаш:*

Ҳолати аъло даражадаги, яхши ҳолатдаги ва қоникарли ҳолатдаги квартиралар нархлари бўйича жуфт савдолар усулидан фойдаланилади:

$$M_{аъло ҳолат} = 100000 \text{ сўм}/м^2$$

$$M_{яхши ҳолат} = 98000 \text{ сўм}/м^2$$

$$M_{қоник. ҳолат} = 91000 \text{ сўм}/м^2$$

Тегишли тузатишлар ҳисоблаб чиқилади:

$$T_{1ў.о.} = 100000/98000 = 1,02$$

$$T_{3ў.о.} = 100000/98000 = 1,02$$

$$T_{4ў.о.} = 100000/93000 = 1,075$$

$$T_{5ў.о.} = 100000/93000 = 1,075$$

Бунда 1м<sup>2</sup> баҳоланаётган объектнинг қиёсий ёндашув доирасида ҳисобланаётган ўртача нархи қуйидагига тенг:

$$\begin{aligned} & 117470 \cdot 0,225 + 125870 \cdot 0,225 + 118790 \\ & \cdot 0,1 + 120890 \cdot 0,225 + 127710 \cdot \\ & 0,225 = 122560 \text{ сўм.} \end{aligned}$$

Баҳоланаётган объектнинг умумий қиймати унинг майдонига боғлиқ ва қуйидагига тенг:

$$122\ 560 \cdot 31,1 = 3\ 811\ 616 \text{ сўм.}$$

Шундай қилиб, баҳолаш объектнинг қиёсий ёндашув орқали ҳосил қилинган қиймати 3 811 616 сўмга тенг.

### Хулоса

Кўчмас мулкни турли мақсадларда баҳолаш бугунги кунда мулкнинг ҳақиқий қийматини аниқлашда муҳим аҳамиятга эга. Жумладан, мулкни солиққа тортиш, ипотека учун гаров таъминоти сифатида белгилаш, хусусийлаштириш каби мақсадларда кўчмас мулкни ҳақиқий қийматини аниқлаш ушбу мулкнинг бозордаги қийматини келтириб чиқаришга имконият беради. Гаров таъминоти сифатида белгилашда эса келгусида муаммоли кредитлар юзасидан зарарнинг ўзини қоплашни кўзда тутати.

Кўчмас мулкни баҳолашда энг мақбул ва энг самарали фойдаланиш таҳлилини амалга ошириш орқали баҳоловчи томонидан баҳолаш санасида кўчмас мулк объектига хос бўлган ва одатдаги инвесторлар томонидан қабул қилинадиган фойдаланиш вариантлари ишлаб чиқилишига эришилади.

### Фойдаланилган адабиётлар

1. Д.Султонов. Кўчмас мулкни қайта баҳолаш. <https://review.uz/oz/post/pereocenivaya-ndvijimost>
2. В.Евстафьев. Оценка бизнеса. Схемы и таблицы: Учебное пособие. – СПб.: Питер, 2007. 240 стр.
3. В.Есипов, Г.Маховикова, В.Терехова. Оценка бизнеса. – СПб.: Питер, 2001. 416 стр.
4. Г.Микерин, Н.Павлов, Н.Яшина. Международные стандарты оценки. Кн. 2.–М.: ОАО «Типография» НОВОСТИ, 2000. 313 стр.
5. С.Валдайцев. Оценка бизнеса: учеб. -2-е изд., перераб. и доп. – М.: ТК Велби., Изд-во Проспект, 2006. 360 стр.
6. Б.Абдукаримов ва бошқалар. Корхона иқтисодиёти. Дарслик., М.Пардаев таҳрири остида. – Т.: «Фан ва технология», 2013. 368-б.
7. Б.Ходиев, Б.Беркинов, А.Кравченко. Бизнес қийматини баҳолаш. Ўқув қўлланма. – Т.: «Иқтисод-молия», 2007. 256-б.

UO‘T 002/336.77

**Илхамова Ўдгарахон Саидрахмедовна,**  
*Toshkent moliya instituti,  
«Electron tijorat va raqamli iqtisodiyot»  
kafedrasini mudiri, professor,  
yodgorai@mail.ru*

## BLOKCHAYN TEXNOLOGIYASI VA KRIPTOVALUTA INQILOBI

**Илхамова Ўдгарахон Саидрахмедовна,**  
*Ташкентский финансовый институт,  
заведующая кафедрой «Электронная  
коммерция и цифровая экономика»  
yodgorai@mail.ru*

## ТЕХНОЛОГИЯ БЛОКЧЕЙН И КРИПТОВАЛЮТНАЯ РЕВОЛЮЦИЯ

**Ilkhamova Yodgoraxon Saidaxmedovna,**  
*Tashkent Financial Institute,  
Head of the Department “Electronic  
Commerce and Digital Economy”  
yodgorai@mail.ru*

## BLOCKCHAIN TECHNOLOGY AND THE CRYPTOCURRENCY REVOLUTION

**Аннотация.** *Ushbu maqolada blokcheyn inqilobi haqidagi qarashlar yoritilgan Blokcheyn tufayli qanday natijalarga erishilganligi, ushbu ilg‘or texnologiyani rivojlantirishdagi mavjud muammolar va uni yanada takomillashtirish uchun qanday yaxshilanishlar kerakligi keltirilgan.*

**Таянч со‘злар:** *blokcheyn, bitkoin, BitGold virtual pul tizimi, ochiq kalitli kriptografiya, xeshlash texnologiyasi BitTorrent texnologiyasi.*

**Аннотация.** *В этой статье освещён взгляды на эволюцию блокчейна приведены какими результатами были достигнуты благодаря блокчейну, текущие проблемы в развитии этой передовой технологии и какие доработки необходимы для ее дальнейшего совершенствования.*

**Ключевые слова:** *блокчейн, биткойн, система виртуальных денег BitGold, криптография с открытым ключом, технология хеширования, технология BitTorrent*

**Annotation.** *In this article, illuminaed views on the evolution of the blockchain. Brought will find out what results have been achieved thanks to the blockchain, the current problems in the development of this advanced technology and what improvements are needed to further improve it.*

**Keywords:** *blockcheyin, bitkoin, BitGold virtual money system, public key cryptography, hashing technology, BitTorrent technology*

### Kirish

Texnik taraqqiyot jadallashmoqda va endi yangi ixtirolar va yechimlar 50 yil oldin ham tasavvur qilib bo'lmaydigan tezlikda paydo bo'lmoqda. Bu jarayonda Internet va xalqaro aloqa kanallarining rivojlanishi tufayli haqiqatga aylangan ma'lumotlar almashinuvining bir necha baravar tezlashuvi muhim rol o'ynaydi.

So'nggi o'n yil ichida a'zolari turli mamlakatlarda joylashgan va bir-birini hech qachon ko'rmagan jamoalar tomonidan loyihalar ishlab chiqish odatiy holga aylandi. Internet ortidan navbatdagi axborot-texnologik to'liq yaqinlashmoqda, uning eng muhim tarkibiy qismlaridan biri blokcheyn texnologiyasi, ya'ni axborotni saqlash va tarqatishda tobora ko'proq texnik inqilob deb nomlanayotgan blokklar zanjiri bo'ladi.

Jahon iqtisodiyotida yangi yo'nalish paydo bo'lishi uchun 10 yildan kamroq vaqt kerak bo'ldi – hali yosh va endigina rivojlana boshlagan bu yo'nalishga o'nlab, ehtimol yuzlab milliard dollarlar sarmoya qilingan.

Blokcheyn loyihalariga investitsiyalar butun dunyoda kiritiladi va ular har doim ham klassik investitsiya jarayonlari doirasida amalga oshirilmaydi. Bundan tashqari, ushbu investitsiyalarning muhim qismi raqamli valutilarda amalga oshiriladi, ularning kurslari markaziy banklar tomonidan chiqariladigan valutilarga qaraganda tezroq o'zgaradi. Shuning uchun barcha blokcheyn kompaniyalari va xususiy loyihalarning narxini aniq hisoblash mumkin emas.

Blokcheyn sanoati hali juda yosh. Uni endi kriptovalutalar bilan, tarmoqni kapitallashtirishni esa barcha kriptovalutalar umumiy qiymati va ishlab

chiqarish aktivlari bilan aniqlash mumkin emas. Chunki blokcheyn loyihalarning katta qismi ichki moliyaviy tarkibsiz ishlab chiqilmoqda.

### Mavzuga oid adabiyotlar sharhi

Hammasi 2008-yilning 1-noyabrda Satoshi Nakamoto taxallusi bilan imzolangan «Bitcoin: A Peer-to-Peer Electronic Cash System» nomli anonim maqola chop etilgandan so'ng boshlandi. Unda elektron valutaning yangi avlodini yaratishning nazariy asoslari tasvirlangan edi: markazlashmagan, shaffof, markaziy banklar va tartibga soluvchilardan mustaqil. Biroq u keng tarqalmadi va dastlabki oylarda akademik doiralar – kriptograflar, matematiklar va dasturchilar orasida muhokama qilindi.

Ushbu maqolaning timsoli bo'lgan dunyodagi birinchi blokcheyn – Bitkoin 2009-yil 3-yanvarda ishga tushirilgan va deyarli 10 yildan buyon muvaffaqiyatli faoliyat yuritib kelmoqda. Bu vaqt ichida Bitkoinning ba'zi jihatlarini takrorlovchi, lekin kamroq o'xshashlikka ega bir necha minglab blokcheyn paydo bo'ldi.

Satoshi Nakamotoning kimligi haligacha noma'lum, chunki u 2010 - yilda Bitkoinni rivojlantirishdan to'xtadi va hech qachon o'z nomini, hatto yashaydigan mamlakatini oshkor qilmadi. Tadqiqotchilar va jurnalistlar Satoshi kimligi haqida ko'plab versiyalarni ilgari surdilar, lekin ularning hech biri tasdiqlanmadi. Bundan tashqari, o'zlarini Satoshi Nakamoto deb atagan firibgarlar ham paydo bo'ldi, lekin ularning hech biri o'z da'volarini tasdiqlovchi yetarli dalil keltira olmadi. Bugun jamoatchilik Satoshi shaxsini tekshirishning faqat bitta usulini qabul qilishi mumkin: 2009–2010-yillarda u yaratgan bitkoinlarga egalik.

Satoshi bir million bitkoindan ortiq kapitalga ega deb hisoblashadi va blokcheynning ishlash qobiliyatini isbotlash uchun yuborilgan bir nechta sinov tariqasidagi tranzaksiyalardan tashqari bu bitkoinlar hozirgacha harakatga kelmagan. Xususan, Satoshi Bitkoinning nazariy asoslarini yaratish bo'yicha muhokamada faol ishtirok etgan mashhur kriptograf Garold (Hal) Finniga 10 BTC miqdorida tarixdagi birinchi blokcheyn tranzaksiyasini yubordi.

Biroq, Bitkoinni dunyodagi birinchi ishlaydigan blokcheyn sifatida yaratish mashhurligi, shubhasiz, Satoshi Nakamotoga tegishli bo'lsa-da, blokcheyn yo'q joydan, ya'ni noldan paydo bo'lgan mustaqil kashfiyot emas. Mohiyatan, blokcheyn axborot va moliyaviy texnologiyalarni rivojlantirishning bir necha yo'nalishlarini umumlashtirish natijasi bo'lib, u kim bo'lishidan qat'i nazar, Satoshi Nakamotoning tushunchalari bilan birlashtirilgan. Bitkoin va blokcheyn paydo bo'lgan texnologiyalar va yechimlar orasida, odatda, quyidagilar qayd etiladi:

1. BitGold virtual pul tizimi, kriptograf Nik Sabo tomonidan 1998-yilda nazariy jihatdan yaratilgan va Bitcoin paydo bo'lishidan 10 yildan ko'proq vaqt oldin paydo bo'lgan. BitGold hech qachon amaliyotda qo'llanilmagan, lekin markazlashmagan to'lov tarmog'ining ba'zi jihatlari Bitcoin bilan deyarli bir xil. Nik Saboni bir necha marta Satoshi Nakamoto ekanligini e'lon qilib ko'klarga ko'tarishgan, biroq Saboning o'zi buni rad etadi. Shuningdek, u "aqli kontrakt" (smart kontrakt) atamasining muallifligiga ham ega. Aqli kontrakt kriptovalutalar bilan amalga oshirilgan va bu kitob davomida hali ko'p marta takrorlanadi.

2. Proof-of-Work ishni isbotlash usuli, kriptograf Adam Back tomonidan 2003 - yilda HashCash elektron pochta xizmatida spamdan himoya qilish uchun yaratilgan. HashCash tizimida elektron pochta xabarini yuborish uchun foydalanuvchi o'z kompyuterida ma'lum miqdordagi hisob-kitoblarni amalga oshirishi kerak edi. Bu, tizimni, ko'pincha, tijorat yoki zararli spam bo'lgan ommaviy pochta jo'natmalaridan xalos qilardi. Proof-of-Work usuli Bitcoin blokcheynida tranzaksiyalar bloklarini tasdiqlash jarayonida, shu bilan birga, yangi tangalar emissiyasi (chiqarilishi) ni ta'minlash uchun ishlatilgan.

3. Ochiq kalitli kriptografiya, o'tgan asrda elektron aloqalar, shu jumladan, moliyaviy tranzaksiyalar xavfsizligini ta'minlash uchun paydo bo'lgan. Bitcoin da elliptik egri chizikli kriptografiya (Elliptic Curve Cryptography (ECDSA)) dan foydalaniladi hamda klassik tarzda yopiq (private) va ochiq (public) kalitlar juftligi yordamida tranzaksiyalar yuboriladi va manzillar yaratiladi. Aslida, bitkoinlarga ega bo'lish, boshqa har qanday blokcheyn tokenlari kabi, ularni tarmoqning boshqa a'zosiga yuborish uchun zarur bo'lgan shaxsiy kalitga ega bo'lish bilan o'xshashdir.

4. Xeshlash texnologiyasi, ya'ni ma'lum bir algoritm yordamida asl belgilar to'plamining o'ziga xos "barmoq izi" ni olish. Bunday holda, ikki xil belgilar to'plami (kolliziya deb ataladigan) yoki xeshdan asl belgilar to'plami uchun bir xil xeshni olish nazariy jihatdan mumkin emas. Bitcoin blokcheynida keng tarqalgan SHA2-256 xeshlash standartidan foydalaniladi, boshqa blokcheynlarda, ko'pincha, turli xeshlash algoritmlari qo'llaniladi. Xesh daraxtidan foydalanib, blok sarlavhasi shakllantiriladi va kerakli



murakkablikdagi xeshni hisoblash vazifasi qo'yilib, uning bajarilishi yangi blok yaratish va bitcoinlar (mayning) yaratish uchun zarurdir.

5. BitTorrent texnologiyasi, fayllarni taqsimlangan holda saqlash va uzatish texnologiyasidir. Bitcoin tarmog'idagi bloklarni tarqatish usuli, asosan, torrent yordamida fayllarni tarqatishni takrorlaydi. Bundan tashqari, piringli (peer-to-peer (P2P)) fayl hosting (fayl almashinuv) xizmatlari ham asl kontent va torrent faylidan tashqari, bitta boshqaruv markaziga ega emas.

Har yili blokcheyn sanoati yanada o'sib bormoqda hamda ko'plab yangi loyihalar Bitcoin va Ethereum kabi dastlabki tizimlarni ekspluatatsiya qilish jarayonida aniqlangan muammolarni hisobga olgan holda yaratilmoqda.

"Blokcheyn" atamasi bilan bir qatorda, "taqsimlangan reyestr" (distributed ledger) iborasi ham tez-tez ishlatiladi. Aslida, ular o'rtasida biroz konseptual farq bor, chunki taqsimlangan reyestr kengroq tushunchadir. Hatto, blokcheyn taqsimlangan reyestrning alohida holati deb aytish mumkin. Hukumat va korporativ loyihalar doirasida taqsimlangan reyestrlar teng darajada emas, balki, ko'pincha, iyerarxik tuzilishda yaratiladi, bunda ba'zi tugunlar yuqori darajadagi vakolatlarga ega bo'lib, ular butun tarmoqning ishlashiga ta'sir ko'rsatishga va ko'pchilikning qo'llab-quvvatlashisiz qarorlar qabul qilishga qodir.

#### Tadqiqot metodologiyasi

Klassik blokcheyn, ko'p jihatdan, mavjud elektron to'lov tizimlari (ETT) va banklararo moliyaviy xabar almashish tarmoqlariga (masalan, SWIFT) o'xshaydi,

lekin ma'lumotlarni uzatish va boshqarish usullariga ko'ra bir qator farqlarga ega. Hamyonlar (wallets) deb ataladigan bunday blokcheynning tugunlari bank hisob raqamlariga o'xshashdir, xuddi shu tarzda, Bitcoin tarmog'idagi manzil mijozning bank hisob raqamiga yoki SWIFT tizimidagi bank identifikatoriga o'xshaydi. Blokcheyn hamyoni – bu blokcheynga kirish va ishlash uchun dasturiy ta'minot namunasidir. Hamyonni operatsion tizimga ega deyarli har qanday elektron qurilmada, jumladan, server, shaxsiy kompyuter (PC), noutbuk yoki smartfonda ishlatish mumkin.

Blokcheyn hamyoni bank hisobvarag'idagi pulga kirishni ta'minlaydigan onlayn-bankingga o'xshaydi, ammo blokcheyn foydalanuvchisi o'z pullarini yakka tarzda va to'liq nazorat qiladi hamda o'z shaxsiy ma'lumotlari va hujjatlarini biron- bir tashkilotga taqdim etmasdan, mustaqil ravishda istalgan miqdordagi hamyonni ochishi mumkin. Shu bilan birga, hamyondan foydalanuvchi sifatida faqat uning o'zi barcha harakatlari uchun javobgardir va u barcha texnik hamda huquqiy muammolarni o'zi hal qilishi kerak bo'ladi.

Blokcheyn pul sifatida ishlatilishi yoki muayyan texnik funksiyalarni bajarishi mumkin bo'lgan virtual hisob birliklarini aylantiradi. Bitcoin tizimida bu birliklar bir xil nom oldi – bitkoin (bitcoin, BTC - ingliz tilidan, bit – ma'lumotlarning minimal birligi va coin – tanga). Binobarin, bitcoin oltinning elektron ekvivalenti sifatida ishlab chiqilganligi sababli, naqd pulga o'xshab, kriptovalutalarning pul birliklari, odatda, tangalar deb ataladi, shu bilan birga, moliyaviy bo'lmagan blokcheynlar uchun esa allaqachon IT tizimlari va o'yinlarida ishlatila boshlagan kengroq "token" atamasi qo'llanila boshlandi.

Blokcheyn tizimlarining murakablashishi va ko'p darajali tarmoqlarning paydo bo'lishi bilan nisbatan qat'iy terminologiya ishlab chiqildi:

- To'g'ridan to'g'ri blokcheynda aylanuvchi hisob birliklari hali ham tangalar (coins) deb ataladi.

- Asosiy blokcheyn tranzaksiyalari doirasida uzatiladigan, ya'ni uni transport muhiti sifatida ishlatadigan hosila birliklar tokenlar deb ataladi.

- Umumlashtirib aytiladigan bo'lsa, blokcheynda aylanuvchi barcha virtual hisob birliklarini, ular qaysi darajada foydalanilishidan qat'i nazar, tokenlar deb atash mumkin.

Har bir hamyonda bir yoki bir nechta manzillar – identifikatorlar mavjud bo'lib, ularga tangalar (tokenlar) yuborilishi mumkin. Har bir manzil noyobdir va turli hamyonlarda ikkita bir xil manzilni yaratish ehtimoli deyarli nolga teng.

Blokcheyndagi hamyonlar orasidagi tangalar (tokenlar) harakati foydalanuvchining noyob yopiq (shaxsiy) kaliti bilan tasdiqlanadi, bu kalit yordamida u tranzaksiyaning kriptografik imzosini qo'yadi va shu bilan o'zining hamyonga egalik vakolatini tasdiqlaydi. Hamyonning shaxsiy kaliti tokenlarga egalik qilishning yagona dalilidir va bu kalitning nusxasini olgan har bir kishi blokcheynda asl hamyon egasi bilan bir xil imkoniyatlarga ega bo'ladi. Shuning uchun shaxsiy kalitlarning xavfsizligini ta'minlash eng yuqori darajada bo'lishi kerak.

Bitkoin tarmog'ini tashqi tomondan buzish hozirda deyarli muhokama qilinmaydi, chunki uning ishonchligi ko'p yillik amaliyot bilan tasdiqlangan. Biroq, kriptovalutalar va tokenlar bilan ishlaydigan individual hamyonlar yoki markazlashtirilgan xizmat (servis) larni

buzish holatlarini istisno qilib bo'lmaydi. Bundan tashqari, hamyon apparat xatosi yoki tabiiy ofat natijasida ham yo'qolishi mumkin. Hamyon yoki shaxsiy kalitlar xavfsizlikni ta'minlash sharti bilan har qanday miqdorda va nusxada saqlanishi mumkin. Agar hamyonning barcha nusxalari yo'qolsa, u bilan bog'langan barcha bitkoinlar blokcheynda abadiy qo'zg'almas bo'lib qoladi, chunki shaxsiy kalit ularni o'tkazish imkoniyatining yagona kafolati hisoblanadi. Shuning uchun, tugun (hamyon) egasi o'z aktivlarining xavfsizligiga to'liq javobgar bo'lishi kerak.

Blokcheynda tangalar (tokenlar) ni o'tkazish uchun o'ziga xos tranzaksiyalar amalga oshiriladi – bunda moliyaviy blokcheynlarda pul mablag'larini bir manzildan boshqasiga o'tkaziladi yoki boshqa turdagi blokcheynlarda turli mazmundagi ma'lumot xabarlarini uzatiladi.

Har bir tranzaksiya jo'natuvchining kriptografik kaliti tomonidan imzolangan, belgilangan qoidalarga muvofiq tuzilgan moliyaviy xabardir. Tranzaksiyada o'tkazilgan tangalar (tokenlar) miqdori, jo'natuvchining imzosi va uning ochiq kaliti asosida yaratilgan oluvchining manzili ko'rsatilgan bo'ladi. Tranzaksiyada o'tkazilgan tangalardan foydalanish uchun unda ko'rsatilgan ochiq kalit bilan bog'langan shaxsiy kalit talab qilinadi.

Tarmoqqa o'tkazilgandan so'ng, tranzaksiya tasdiqlanishi kerak, ya'ni blokcheynning bir qismi bo'lgan blokka yozilishi va Bitcoin peer-to-peer tarmog'ining barcha tugunlariga tarqatilishi kerak. Blokda texnik ma'lumotlarni uzatish uchun sarlavha va foydalanuvchi ma'lumotlari uzatiladigan tranzaksiyalar ro'yxati – to'lov yoki boshqa operatsiyalar mavjud.

Blokcheyn ketma-ket ulangan bloklardan iborat. Oldingi blokning xeshi

har bir keyingi blokning sarlavhasiga kiritilgan. Bu uzilmaydigan zanjir hosil qiladi. Barcha blok sarlavhalari qayta hisoblangan va zanjir uzilish nuqtasidan qayta yig'ilgan taqdirdagina uni buzish yoki o'zgartirish mumkin. Buning uchun dastlabki zanjirni yig'ishda sarflanganidan ko'ra, ekvivalent yoki undan ko'p bo'lgan hisoblash resurslaridan foydalanish kerak. Bu shuni anglatadiki, klassik blokcheynning uzoq muddatda xavfsizligi umumiy hisoblash kuchiga bog'liq.

Buzish uchun olingan foyda bilan taqqoslab bo'lmaydigan resurslar sarfini talab qiladigan blokcheynlar eng ishonchli hisoblanadi.

Satoshi Nakamoto yangi valuta konsepsiyasining iqtisodiy qismi asosiga oltinning xususiyatlarini qo'ydi. Shuning uchun kriptovalutalar va shunga o'xshash blokcheynlardagi tangalarni chiqarish (emissiya), odatda, qimmatbaho metallarni qazib olish bilan taqqoslanadi. Bitkoinlar soni cheklangan va bitta bitkoin olish bir necha ming dollar turadi, shuning uchun bu nuqtayi nazar juda adolatlidir.

Foydali qazilmalarni qazib olishga o'xshashligi tufayli, klassik blokcheynlarda tangalar (tokenlar) chiqarish jarayoni mayning (ing. mining – foydali qazilmalarni qazib olish) deb ataladi.

Blokcheynlarda mayningni yangi bloklarni yaratish uchun zarur bo'lgan hisob-kitoblarni bajaradigan va buning uchun ular ishlayotgan blokcheyn tangalarida mukofot oladigan maynerlar (ing. miner – konchi) tomonidan amalga oshiriladi. Bundan tashqari, ASIC – maynerlar GPU – maynerlar kabi maxsus mayning qurilmalar ham maynerlar deb ataladi.

2011 - yilda bir nechta blokcheynlarda qo'shma mayning (merged mining) ixtiro

qilindi, bu yerda hisob-kitoblar bitta xesh algoritmi yordamida amalga oshiriladi. Misol uchun, Bitcoin va Namecoin blokcheynlarida (SHA256 xesh algoritmi), shuningdek, Litecoin va Dogecoin (Scrypt xesh algoritmi) eng mashhur qo'shma mayning hisoblanadi.

Blokcheynda mayning boshqa barcha foydalanuvchilarning hamyonlariga oxshash standart yoki maxsus hamyon yordamida amalga oshiriladi. Hamyon dasturiy ta'minoti har bir blokcheyn ishlab chiquvchilari (shu jumladan, mayningni tartibga soluvchilar) tomonidan o'rnatilgan protokol qoidalari to'plamini bajarish uchun mo'ljallangan. Protokol blokcheyn foydalanuvchilari tomonidan quyidagi qoidalarining izchil bajarilishini ta'minlaydi:

- tugunlar orasidagi tarmoqqa ulanish usullari;
- bloklar va tranzaksiyalarni qabul qilish, tekshirish va jo'natish;
- tangalarning umumiy maksimal soni va alohida blok uchun mukofot;
- bloklar orasidagi o'rtacha interval va murakkablikni tartibga solish mexanizmi;
- tranzaksiya va blok sarlavhasini tuzish formati va ularning standartga muvofiqligini tekshirish usullari.

Bundan tashqari, blokcheynni tezroq, samaraliroq va xavfsizroq qilishga yordam beradigan ko'plab qoidalar mavjud.

Mayning jarayoni protokolda ko'rsatilgan qoidalarga, xeshlash algoritmiga va qiyinchilik darajasiga (blok yaratish uchun hisob-kitoblarning resurs sig'imini belgilaydigan protokol parametri) mos keladigan blok tarkibining xesh yig'indisini tanlashdan iborat. Ushbu xesh asosida yangi blok yig'iladi va tugunning xotira pulida (mempool) bo'lgan tranzaksiyalar unga kiritiladi. Har bir keyingi blok yangi

blokning sarlavhasiga kiritilgan oldingi blok tarkibining xesh yig'indisidan foydalangan holda oldingisiga birlashtiriladi. Blok zanjirining aynan shu ketma-ketligi "blokcheyn", ya'ni "bloklar zanjiri" atamasini keltirib chiqardi.

Yangi blok qo'lga kiritilsa, unda avtomatik ravishda tranzaksiya yaratiladi, u blokcheynda oldin mavjud bo'lmagan ma'lum miqdordagi yangi tangalarni mayner hamyoniga yuboradi. Ular blok uchun mukofotlar (block reward) deb ataladi. Mukofotga foydalanuvchilar o'z tranzaksiyalarini bloklarga kiritish uchun to'lagan to'lovlar qo'shiladi. Bitcoin (va aksariyat kriptovalutalar) blokcheynida bu mukofot asta-sekin kamayadi, bu esa emissiya (taklif) ning sekinlashishiga va tangalarga talabning oshishiga olib keladi. Bitcoin da maynerlar dastlab 50 BTC olishadi va har 210 000 ta blokdan so'ng mukofot ikki baravar kamayadi. 2018-yilga kelib, mukofotning ikki marta kamayishi sodir bo'ldi va kitob nashr etilgan paytda maynerlar atigi 12,5 BTC va taxminan 1-2 BTC komissiya to'lovlari ega bo'lishdi. 2020-yilda mukofotda yana bir pasayish bo'ladi, shundan so'ng maynerlar har bir blok uchun atigi 6,25 BTC oladi va hokazo. Bitcoin emissiyasi taxminan 2140-yillarda to'liq tugaydi, lekin bu sanadan ancha oldin maynerlar uchun asosiy daromad manbai komissiya to'lovlari bo'lib qoladi.

### **Natija va muhokama**

Mayningning o'ziga xos xususiyati shundaki, unda, ma'lum vaqt birligida, tarmoqda ishlaydigan maynerlarning soni va ishlashiga bog'liq bo'lmagan holda, belgilangan miqdordagi tangalarga ega bo'lish mumkin. Maynerlarning umumiy ish mahsuldorligi oshishi bilan tangalar emissiyasi birmuncha vaqt tezlashadi,

ammo ma'lum miqdordagi bloklardan so'ng murakkablik qayta hisoblab chiqiladi va maynerlarning allaqachon ortgan ish mahsuldorligi standart miqdordagi tangalarni ishlab chiqarishga olib keladi. Agar maynerlar tarmoqdan uzilishni boshlasa, murakkablikni sozlash jarayoni teskari tartibda bo'ladi.

Bitcoin blokcheynida murakkablik har 2016 blokda qayta hisoblab chiqiladi, bu o'rtacha ikki hafta davom etadi. Bu davr juda uzoq deb hisoblangan, chunki bu emissiya darajasining keskin o'zgarishiga olib keladi. Yangi blokcheynlarda ishlab chiquvchilar murakkablik uchun qisqaroq qayta hisoblash davrini o'rnatishadi, idealda u har bir yangi blokdan keyin so'nggi bir necha yuz blokning o'rtacha ishlab chiqarilish tezligi asosida qayta hisoblab chiqiladi.

Yuqorida aytilganlarning barchasi Proof-of-Work usulidan foydalanadigan ko'pchilik kriptovaluta blokcheynlariga taalluqlidir. Bir necha yil oldin blokcheyn ishlab chiquvchilari orasida yangi tendensiya – dastlabki mayning yoki premayn (premine) tushunchasi paydo boldi. Uning mohiyati shundaki, blokcheyn ishga tushirilganda, birinchi blokda tangalarning bir zumda yaratilishi yuz beradi. Tangalarning barchasi bir vaqtning o'zida yoki rejalashtirilgan maksimal sonining bir qismi yaratilishi mumkin. Ushbu tangalar ularni tarqatadigan ishlab chiquvchilarning qo'lga tushadi. Bunday blokcheynlarda maynerlarning ta'siri pasayadi va markazlashtirish darajasi oshadi, shuning uchun jamiyat ularga shubha bilan qaraydi. Muqobil konsensus usullari (quyida) mavjud blokcheynlarda, premayn allaqachon odatiy amaliyotga aylangan va ularning ko'pchiligida barcha tangalar (tokenlar) birinchi

blokda yaratiladi. Xuddi shu amaliyot blokcheynlarda ishlab chiqarish aktivlarini yaratishda qo'llaniladi – tokenlar ishlab chiquvchilar tomonidan to'liq chiqariladi va keyinchalik foydalanuvchilarga sotiladi.

Mayning mashhurligi kriptovalutalarning tarqalishi va narxi bilan birga o'sdi. 2010-yil o'rtalariga qadar mayning bilan Bitkoin tarmog'ida faqat Satoshi Nakamoto va bir necha ixlosmandlargina shug'ullanishdi, chunki kriptovaluta kelajagi hali noaniq va butun dunyo bo'ylab bir necha mingdan ortiq odamgina bu haqda bilar edi. Va hatto ushbu odamlarning ko'pchiligi uchun Bitcoin shunchaki qiziq ilmiy va ijtimoiy tajriba edi.

O'sha paytda, mayning standart hamyon yordamida oddiy shaxsiy kompyuterlar yoki noutbuklar protsessorlarida amalga oshirilgan. Mayning murakkabligi juda sekin oshdi, chunki u hali tijorat uchun foydali bo'lmagan. Ammo 2010-yil oxirida yirik ommaviy axborot vositalarida kriptovaluta haqidagi yangiliklar paydo bo'ldi, kriptovalutada to'lovni qabul qiladigan birjalar, xizmatlar va do'konlar ochila boshladi. Bitkoin narxi faol ravishda o'sib bordi va mayning iqtisodiy jihatdan foydali faoliyatga aylandi.

Shundan so'ng, maynerlar soni va uskunalarning ish mahsuldorligi tez o'sa boshladi, va 2013- yildayoq sanoat mayningi uchun fermalar paydo bo'ldi. Hozir barcha yetakchi PoW-blockchain maynerlarining umumiy energiya iste'molini yirik Yevropa mamlakatlari iste'moli bilan solishtirish mumkin. Yaqin kelajakda maynerlar dunyoda ishlab chiqariladigan elektr energiyasining 1% dan ortig'ini iste'mol qiladi.

Mayningning resurs sig'imini aniq ko'rsatib beruvchi e'tiborga loyiq yana bir qiziq holat.

Bir necha yil oldin, Bitkoin tarmog'ining hisoblash quvvati dunyodagi har qanday superkompyuterning imkoniyatlaridan bir necha baravar yuqori ekanligi haqida ma'lumot keng tarqalgan edi. Biroq, bu faqat bloklarni shakllantirish uchun xeshlarni hisoblash tezligiga taalluqlidir. Bitkoin mayningi boshqa amaliyotlarni bajarishga qodir bo'lmagan maxsus uskunalarda amalga oshirilganligi sababli, bunday taqqoslashlar noto'g'ri. Shunga qaramay, hozir mayning dunyoning hech bir ilmiy muassasasi maqtana olmaydigan katta hisoblash resurslarini o'z ichiga oladi. Ammo GPU-maynerlar boshqa vazifalar uchun ishlatilishi mumkin bo'lgan universal uskunalarda ishlaydi. 2018-yilning 2-choragida mayning daromadi sezilarli darajada pasayganidan so'ng, ba'zi yirik maynerlar o'zlarining mayning fermalarini ilmiy yoki muhandislik hisob-kitoblari, video ko'rsatish va muhim hisoblash resurslarini talab qiladigan boshqa vazifalar uchun ijaraga berish orqali qo'shimcha daromad manbalarini izlay boshladilar.

Bitkoin blokcheynining ishlashiga sarflanadigan joriy hisoblash quvvatini hisobga oladigan bo'lsak, u dunyodagi eng xavfsiz blokcheyn bo'lib qoladi va blokcheyndagi tranzaksiyalar xavfsizligini ta'minlashning tubdan yangi usullari paydo bo'lmaguncha va amalda sinab ko'rilmaguncha shunday bo'lib qoladi.

### **Blokcheynning xususiyatlari**

Blokcheyn dunyoga yangi imkoniyatlarni taqdim etdi va ulardan real hayotda foydalanishning barcha istiqbollari qadrlaydigan odamlar topildi. Shu sababli, dastlab, faqat to'lov tizimida nazorat qilinmaydigan va tartibga solinmaydigan moliyaviy tranzaksiyalar



tarixini saqlash usuli sifatida yaratilgan texnologiya, endi bir qator sohalarda, shu jumladan, moliya bilan bog‘liq bo‘lmagan sohalarda foydalanish uchun taklif etiladi.

Nima uchun blokcheyn minglab tadbirkorlar, ishlab chiquvchilar, olimlar va ishqibozlarning qiziqishini uyg‘otdi? Ushbu texnologiyani kriptovalutalardan ajratish hamda davlat va korporativ sektorda ko‘plab loyihalarni ishlab chiqish uchun nima ilhomlantirdi?

Blokcheynni avval yaratilgan barcha analoglardan ajratib turuvchi asosiy xususiyatlar:

- Axborotni saqlash va qayta ishlash jarayonlarini markazsizlashtirish. Blokcheynning o‘ziga xosligi shundaki, unda qayd etilgan barcha ma’lumotlar tarmoqning har bir a’zosi tomonidan to‘liq hajmda saqlanadi. Boshqacha qilib aytganda, blokcheyn uning tugunlaridan kamida bittasi ishlayotgan bo‘lsa ham mavjud. Shu bilan birga, har bir alohida tugunning yuki nisbatan kichik va oddiy ofis kompyuteri hali ham butun Bitcoin blokcheynini saqlashga qodir. Blokcheynning bu xususiyati qimmat turuvchi ma’lumot markazlari (data center) siz, markazlashtirilgan ma’lumotlarni saqlash va zaxira nusxa ko‘chirish tizimlarisiz geografik taqsimlangan tarmoqlarni yaratish, shuningdek, har bir tarmoq tugunlari uchun ma’lumotlarga mahalliy kirishni ta’minlash imkonini beradi.

- Ma’lumotlarning o‘zgarmasligi isbotlangan. Elektron tashuvchilarda axborotni saqlash tizimlarining paydo bo‘lishidan boshlab, asosiy muammolardan biri uning tasodifan yoki g‘arazli niyatda shikastlanishi, buzilishi, almashtirilishi yoki qalbakilashtirilishi mumkin bo‘lib qolayotganligidir. Blokcheyn kriptografik

bog‘langan bloklarning ajralmas ketma-ketligi sifatida istalgan vaqtda ma’lumot qo‘shishning butun ketma-ketligini tekshirish imkonini beradi, shu bilan zanjirning alohida bo‘limlariga uni to‘liq qayta tuzilmasdan har qanday o‘zgartirishlar kiritish imkoniyatini yo‘q qiladi.

- Amaliyotlarning shaffofligi. Bir darajali klassik blokcheynlarda tarmoqning barcha ishtirokchilari bir xil huquqlarga ega. Ular blokcheynda sodir bo‘layotgan amaliyotlar haqidagi barcha ma’lumotlarni saqlash uchun qabul qiladilar. Ommaviy blokcheynlardagi barcha tranzaksiya ma’lumotlari har qanday tarmoq ishtirokchilari tomonidan o‘qilishi mumkin, lekin boshqa odamlarning ma’lumotlarini o‘zgartirish tegishli shaxsiy kalitsiz mumkin emas. Shunday qilib, blokcheyn mutlaq halollik va ochiqlik uchun yordam beradi: har bir kishi o‘z kontragentlari amaliyotlarining butun tarixini ko‘rishi mumkin va u hech qachon o‘chirilmaydi.

- Tranzaksiyalarning qaytarilmasligi. Ommaviy blokcheynlarda tranzaksiyalar qaytarib olinmaydi, ya’ni tasdiqlangandan so‘ng, ya’ni blokka kiritilgach va keyingi bloklarni shakllantirgach ularni asl holatiga qaytarish mumkin emas. Boshqa narsalar qatorida, bu banklar va boshqa markazlashtirilgan to‘lov tizimlari orqali to‘lovlarni fribgarlikdan himoya qilishdir. Shunday holatlar bo‘lishi mumkinki, bunda fribgar buyurtma qilingan tovarlarning jo‘natilishini kutishi va keyin, allaqachon qilingan to‘lovni bekor qilishi mumkin. Blokcheynda tasdiqlangan tranzaksiyani bekor qilish deyarli mumkin emas va kontragentlar o‘rtasidagi to‘lovlarning butun tarixi ochiq shaklda saqlanadi, bu esa hisob-kitoblarni o‘zaro tekshirish zaruratini yo‘q qiladi.



• Ishtirokchilarni anonimlashtirish imkoniyati. Blokcheyndagi manzillar takrorlanmas belgilar to'plamidan iborat noyob identifikatorlardir va blokcheyn hamyonni o'z egasiga uzil-kesil bog'lashi mumkin bo'lgan hech qanday ma'lumotni o'z ichiga olmaydi. Shu bilan birga, blokcheyndagi barcha to'lovlar abadiy saqlanadi va ko'pchilik foydalanuvchilar vaqt-vaqti bilan birjalar, do'konlar va boshqa markazlashtirilgan xizmatlar bilan o'zaro aloqada bo'lishlari kerak. Shunday qilib, maxsus xavfsizlik choralari ko'rmaydigan faol foydalanuvchini uning tranzaksiyalari tarixini tahlil qilish orqali hisoblash mumkin. Ammo, agar foydalanuvchi maxfiylik choralariga to'liq rioya qilsa, hatto ochiq blokcheyndan foydalanganda ham uni hisoblash ancha qiyin bo'ladi. So'nggi yillarda maxfiylik darajasi yuqori bo'lgan blokcheynlar ommalasha boshladi, bu esa asosiy tranzaksiya parametrlarini begonalardan yashirish imkonini beradi.

• Ishonch kerak emas. Blokcheyn foydalanuvchilari tranzaksiyalarni amalga oshirishda, ko'pincha bir-birlarini tanimaydilar, ammo to'lovlarni markazlashtirilmagan tarzda qayta ishlash tranzaksiya ishtirokchilari o'rtasida ishonchga zaruriyat qoldirmaydi – agar tranzaksiya to'g'ri bo'lsa va to'g'ri manzilga yuborilgan bo'lsa u o'z manziliga yetib boradi. Biroq, to'lovni oluvchi o'z majburiyatlarini bajarmasdan pulni olishi mumkin. Ushbu muammoni hal qilish uchun escrow deb nomlangan markazlashmagan vositachilik mexanizmi ishlab chiqilgan. Escrow'dan foydalanish uchun bir nechta imzoli (multi signature yoki multisig) tranzaksiyalar bor. Qabul qiluvchining unga yuborilgan mablag'lardan foydalanishi uchun bunday

tranzaksiya jo'natuvchidan tashqari, vositachi tomonidan ham imzolanishi kerak. Blokcheynda eskrow'dan foydalanishning odatiy holi – tovarlarni kripto valuta evaziga boshqa shaharga sotishdir: xaridor tovarni olganligi haqida xabar bergandan so'ng, vositachi tranzaksiyani imzolaydi va jo'natuvchi pulni oladi. Vositachi, qoida tariqasida, anonimlikdan voz kechishi kerak bo'ladi.

• Ishtirokchilarning o'zlarini tomonidan tarmoqning ishlashini ta'minlash. Blokcheyn foydalanuvchilari haqli ravishda o'zlarini tokenlar va blokcheynda saqlanadigan boshqa ma'lumotlarning to'liq egalari deb hisoblashlari mumkin. Ammo bu ularga blokcheynning ishlashini ta'minlash uchun ma'lum darajadagi javobgarlikni yuklaydi, chunki ommaviy blokcheynlarda ular uchun buni amalga oshiradigan hech qanday tashkilot yo'q. Qoida tariqasida, har bir blokcheyn o'z ishi uchun to'g'ridan to'g'ri to'lov ololmaydigan mustaqil ishlab chiquvchilar guruhi tomonidan qo'llab-quvvatlanadi. Barcha ishlab chiquvchilar va boshqa jamoa faollari blokcheyn bilan iqtisodiy yoki qandaydir shaxsiy manfaatlar orqali bog'langan.

Blokcheyn va an'anaviy to'lov tizimlari o'rtasidagi asosiy farq shundaki, u tranzaksiyalarni jo'natish yoki kechiktirishi, tokenlarni yaratish yoki yo'q qilishi va tarmoqni tartibga solish bo'yicha boshqa chora-tadbirlarni amalga oshirishi mumkin bo'lgan yagona boshqaruv markaziga ega emas. Shu tufayli hech kim blokcheyndagi tranzaksiyalarni bloklay olmaydi, hamyondagi mablag'larni muzlatib qo'ya olmaydi yoki ularni musodara qila olmaydi.

Markazsizlashtirish va blokcheyn ishtirokchilari o'rtasida ishonchga bo'lgan

ehtiyojning yo'qligi markazlashtirilmagan boshqaruv tizimi yordamida amalga oshiriladi, uning mohiyati tarmoqning barcha tugunlari tomonidan doimiy ravishda o'tkaziladigan onlayn ovoz berish analogidan iborat. Turli xil blokcheynlarda bu ovoz berish turli xil shakllarga ega, ammo barcha ommaviy blokcheynlarda bloklarning yagona to'g'ri ketma-ketligini shakllantirish uchun ko'pchilikning ovozigacha yoki konsensus deb ataladigan narsaga erishish kerak.

Blokcheynning ishlashi konsensus, ya'ni amalga oshirilayotgan o'zgarishlar bo'yicha kelishish jarayonisiz mumkin emas. Turli xil blokcheynlarda konsensus bir necha usullar bilan ta'minlanadi:

- Proof-of-Work (PoW) – ish isboti. Ishtirokchining konsensusga erishishdagi hissasi u bajaradigan hisob-kitoblar miqdori bilan belgilanadi. PoW usuli Bitcoin va uning asosida yaratilgan blokcheynlarda ishlatiladi.

- Proof-of-Stake (PoS) – ulushning isboti. Ishtirokchining konsensusga erishishdagi hissasi unga tegishli bo'lgan blokcheyn tokenlarining umumiy sonidagi ulushi bilan belgilanadi.

- Proof-of-Capacity, Proof-of-Weight, Proof-of-Spacetime blokcheyn asosidagi taqsimlangan fayllarni saqlash tizimlarida qo'llaniladigan bir qancha o'xshash usullardir. Ushbu usullar blokcheyn tugunlari fayllar yoki boshqa ma'lumotlarni saqlash uchun resurslar ajratganligini isbotlashga asoslanadi.

- Proof-of-Authority (PoA) – vakolatni tasdiqlovchi hujjat. Boshqariladigan (qisman markazlashtirilgan) blokcheynlarda foydalanish uchun mo'ljallangan ishlab chiqilayotgan konsensus algoritmi. Ushbu algoritmda yuqori darajadagi vakolatlarga

ega ishtirokchilar tomonidan imzolangan tranzaksiyalar ustuvor bo'ladi.

- Byzantine Fault Tolerance (BFT) – bu korporativ platformalarda va qisman markazlashtirilgan taqsimlangan reyestr loyihalari – Hyperledger, Ripple, Stellar va boshqalarda qo'llaniladigan bir nechta turli konsensus usullarining shartli nomi.

Proof-of-Work usuli eng ishonchli hisoblanadi, ammo u bitta muhim kamchilikka ega – yuqori resurs iste'moli. Kriptovalutalar paydo bo'lishining dastlabki yillarida mayning jarayonining yuqori energiya iste'moli hisobga olinmagan, ammo 2017-yilda bu jiddiy muammo tug'dira boshladi. Shunday qilib, 2009-yil yanvar oyida 50 BTC ga ega bo'lish uchun, taxminan 100 Vt yoki undan kam quvvat sarfi bilan kompyuter protsessori (PK)ning 10 daqiqa ishlashi kifoya edi. 2018-yil o'rtalarida 50 BTC ga ega bo'lish uchun yarim million ASIC-maynerlarning butun bir kunlik ishi kerak bo'ladi, ularning har biri shu vaqt ichida 33 kVt/soat elektr energiyasini, ya'ni 1,5–2 GVt/soat miqdoridagi energiyani iste'mol qiladi, buni juda katta shaharning energiya iste'moli bilan solishtirish mumkin. Bu katta hajmdagi energiyaga, ixtisoslashtirilgan uskunalarning butun parkini ishlab chiqarish va texnik xizmat ko'rsatishga bo'lgan ehtiyoj muqobil konsensus usullarini ishlab chiqishga olib keldi.

Ayni paytda faqat ba'zi Proof-of-Stake variantlari ishonchlilik nuqtayi nazaridan Proof-of-Work-ga yaqinlashishni va'da qilmoqda. 2019-yilda Ethereum, kapitallashuv bo'yicha ikkinchi blokcheyn, PoS-ga o'tishni rejalashtirmoqda. Ushbu konsensus usuli 2018-yilning yozida ishga tushirilgan EOS va Tezos platformalari tomonidan o'z versiyalarida ham qo'llaniladi.

Boshqa konsensus usullari o‘ziga xos xususiyatlarga ega va asosan ixtisoslashgan blokcheynlarda qo‘llash uchun mos keladi.

### **Blokcheynning zaif tomonlari**

Mustahkam kriptografik himoyaga qaramay, har qanday blokcheynga turli hujumlar amalga oshirilishi mumkin, shuning uchun bunday hujumlardan himoyalaniş usullari haqida gapirish lozim.

Kriptoaluta blokcheynlariga hujum qilishning eng mashhur usuli bu “ikki marta sarflash” (double spending) deb ataladigan usul bo‘lib, unda bir xil tangani ikki marta sarflash mumkin. Buning uchun firibgar katta miqdordagi pulni “to‘g‘ri” to‘lov sifatida yuborishi, so‘ngra shunga o‘xshash tranzaksiyani o‘z manziliga amalga oshirishi va uni blokcheynga kiritishga erishishi kerak. Natijada, agar ikkinchi tranzaksiya tasdiqlansa, to‘lovni oluvchi o‘zining tranzaksiyasi yo‘qolganini va boshqasi noma‘lum manzilga amalga oshirilganligini ko‘radi. Bunday hujum ikki holatda muvaffaqiyatli bo‘lishi mumkin:

1. Firibgar ikkinchi tranzaksiyani birinchisi tasdiqlanmaguncha yubordi, qabul qiluvchi esa blokcheynda tasdiqlashni kutmadi. Bu blokcheyn holatlari o‘zgarishining muqarrar diskretligiga asoslangan alohida vaziyat – masalan, Bitcoin uchun bloklar orasidagi o‘rtacha vaqt 10 minut. Barcha vijdonli kriptoaluta to‘lovlari operatorlari o‘z mijozlaridan kamida bitta tranzaksiya tasdiqlanishini kutishlarini so‘rashadi. Bunday hujum boshqa foydalanuvchilarning ishiga ta‘sir qilmaydi.

2. Firibgar ma‘lum bir blokcheyndagi xeshlash quvvatining yarmidan ko‘prog‘iga ega va u o‘zi qo‘lga kiritgan so‘nggi bir necha bloklar zanjirini qayta yozishga

qodir. Bunday holda, almashtirilgan bloklardagi barcha tranzaksiyalar yo‘qoladi va uning o‘rniga faqat firibgarning bloklarida tasdiqlangan tranzaksiyalar paydo bo‘ladi. Ushbu turdagi hujum “51% hujum” deb ataladi va blokcheynning barcha foydalanuvchilari uchun xavflidir. 51% hujum faqat noaniq blokcheynlarda qo‘llanilishi mumkin, chunki Bitcoin yoki Ethereum kabi mashhur blokcheynlar halol ishlaydigan maynerlar kuchi bilan juda yaxshi himoyalangan.

Ushbu turdagi hujumning oldini olish uchun hamyonga tushadigan barcha tranzaksiyalar ikki marta sarflash imkoniyati bo‘yicha tekshiriladi va agar bunday urinish qayd etilsa, hamyon birinchisidan tashqari barcha tranzaksiyalarni rad etadi. Ammo 51% hujumni faqat vijdonli maynerlarning kuchini oshirish orqali to‘xtatish mumkin.

Shuningdek, ikki marta sarflashga urinish blokcheynning geografik jihatdan uzoq tugunlarida qarama-qarshi tranzaksiyalarni amalga oshirish orqali ham bo‘lishi mumkin, ammo bu faqat taqsimlangan tarmoq segmentlarining bir-biridan yetarlicha uzoq izolatsiyasi holatidagina mumkin, masalan, xalqaro magistral aloqa kanallarida yoki Xitoyning “Oltin qalqon”iga o‘xshash davlat darajasidagi tarmoq ekranlari faoliyati natijasida sodir bo‘lgan avariya holatlarida yuz berishi mumkin.

Aksariyat vaziyatlarda taqsimlangan mayningga asoslangan mavjud blokcheyn xavfsizlik tizimi har doim tahdidlar bilan muvaffaqiyatli kurashadi. Kriptoalutalar paydo bo‘lganidan beri mashhur blokcheynlarga hech qanday muvaffaqiyatli 51% hujum sodir bo‘lmadi. Biroq, barcha holatlarda, ikki marta sarflash faqat o‘z tangalaringiz bilan amalga oshirilishi mumkin – hech qanday holatda u boshqa

odamlarning hamyonlariga kirishga ruxsat bermaydi.

### **Xulosa**

Blokcheyn sanoatining rivojlanishi bilan bog‘liq bo‘lgan eng qizg‘in muhokama mavzularidan biri raqamli aktivlarning qiymatini iqtisodiy asoslash va ularni jahon moliya tizimiga integratsiya qilish imkoniyatlari bo‘lib qolmoqda. Ushbu bahsda kriptovalutalarning tarafdorlari ham, muxoliflari ham ko‘plab ishonchli dalillarni keltirishadi. Biz bu yerda haqiqatni o‘rnatishga harakat qilmaymiz, lekin tomonlarning asosiy dalillarini keltiramiz.

Kriptoaktivlarning muxoliflari markazlashmagan pul tizimi mavjud bo‘lmasligini da’vo qiladilar, chunki:

1. Kriptovalutalar hech qanday real aktivlar bilan ta’minlanmaydi, ichki qiymati yo‘q va ularning qiymati faqat spekulativ talabga asoslanadi.

2. Markazlashtirilmagan emissiya hech bir tashkilot ularning qiymatini saqlab qolmasligini anglatadi.

3. Kriptovalutalar tartibga solinmaydi, shuning uchun hech kim investorlarni fribgarlardan himoya qila olmaydi.

4. Kriptovaluta amaliyotlarini nazorat qilish mumkin emas, shuning uchun ular noqonuniy maqsadlarda keng qo‘llaniladi.

5. Deflatsion pullardan real iqtisodiyotda foydalanish mumkin emas, chunki u iqtisodiy faollikni pasaytiradi va turg‘unlikka olib keladi.

6. Blokcheyndagi o‘zgarishlarning qaytarilmasligi kriptovalutalarda yoki asosiy texnologiyalarda jiddiy zaiflik aniqlanganda ularning yo‘q qilinishiga olib kelishi mumkin.

7. Blokcheyn cheklangan qamrovga ega va u jahon moliya tizimining ehtiyojlarini qondira olmaydi.

Biroq, kriptovaluta tarafdorlari juda ishonchli dalillarni ilgari suradilar:

1. Kriptovalutalar tarmoqda o‘n millionlab odamlarning ishtiroki va blokcheyn loyihalariga ko‘p milliardli sarmoya kiritish bilan ta’minlangan.

2. Butun dunyoda kriptovalutalardan haqiqiy foydalanish va ularning hamjamiyati doimiy ravishda o‘sib bormoqda, bu esa odamlarning texnologiyaga bo‘lgan ishonchidan dalolat beradi.

3. Kriptovalutalar davlat chegaralari bilan yopilmaydi va tez orada hisob-kitoblar uchun boshqa aktivlarga almashtirilishi shart emas.

4. Blokcheyn texnologiyasi to‘lovlarining ishonchliligi va tezligi bo‘yicha kriptovalutalarni an’anaviy valutalardan sezilarli texnik ustunlikka ega bo‘lishini ta’minlaydi.

5. Blokcheyndagi amaliyotlarning shaffofligi fribgarlik va noqonuniy foydalanishdan himoyalaniшни soddalashtiradi.

6. Kriptovaluta tizimlari siyosiy qarorlar va senzura bog‘liq emas.

7. Protokolga kiritilgan cheklangan resurs cheksiz emissiyaning yo‘qligini kafolatlaydi va inflatsiyadan himoya qiladi.

Dunyoning turli mamlakatlari hukumatlari darajasida kriptoaktivlarga munosabat va ularni tartibga solishga yondashuv sezilarli darajada farq qiladi. G20, BMT, FATF va boshqa xalqaro tashkilotlar darajasida yagona pozitsiyani ishlab chiqishga urinishlarga qaramay, yaqin kelajakda kriptovalutalar va blokcheynni tartibga solishga yagona yondashuv paydo bo‘lmaydi.

Bu yo‘nalishda eng faol Osiyo mamlakatlari hukumatlari hisoblanadi. Yaponiyada 2017-yilning 1-apreldan boshlab kriptovalutalar xorijiy valutalarga tenglashtirildi va qonuniy to‘lov vositasi sifatida ko‘rib chiqildi, bu esa biznesga va korxonalariga ularni an’anaviy

valutalar bilan teng asosda qabul qilish imkonini berdi. Yaponiya kriptovaluta bozori, shubhasiz, dunyodagi eng katta bozor hisoblanadi. Biroq, Yaponiya kriptovaluta birjalari juda qattiq tartibga solinadi va foydalanuvchini majburiy identifikatsiyalashni talab qiladi. Janubiy Koreya 2017-yilda jiddiy cheklovlarga qadam qo‘yganidan so‘ng, kursni o‘zgartirdi va kriptovaluta savdosi va ICO‘larga qo‘yilgan taqiqlarni bekor qildi. Biroq, Xitoy va Hindistonda hali ham jiddiy cheklovlar mavjud va kriptovaluta biznesi ularda deyarli mavjud emas.

Offshor davlatlar, aksincha, kriptovalutalarga nisbatan siyosatini iloji boricha yumshatib, blokcheyn startaplarini jalb qilishga harakat qiladilar: Malta, Singapur, Gibraltar, Kipr, Gonkong va

boshqa kichik davlatlar kriptovaluta biznesi uchun eng yaxshi sharoitlarni yaratishgan, buning natijasida ko‘plab kompaniyalar ushbu yurisdiksiyalarga ko‘chib o‘tishdi.

G‘arb davlatlari, jumladan, Yevropa Ittifoqi mamlakatlari, AQSh, Kanada, Avstraliya va boshqalar hali ham kutish pozitsiyasini saqlab kelmoqda va tartibga solish vositalarini ishlab chiqish jarayonini juda ehtiyotkorlik bilan olib bormoqda, ayni paytda, kriptovalutalardan foydalanadigan iqtisodiy jinoyatlarga qarshi kurashmoqda.

Kriptoaktivlardan foydalanishni taqiqlash oltita davlatda amal qiladi: Bangladesh, Boliviya, Indoneziya, Qirg‘iziston, Nepal va Ekvador, ammo qazib olingan neft bilan qo‘llab-quvvatlangan Venesuela petrosi yagona davlat kriptovalutasi bo‘lib qolmoqda.

#### FOYDALANILGAN ADABIYOTLAR

1. Jaag C, Bach C (2017) Blockchain technology and cryptocurrencies: Opportunities for postal financial services. The changing postal and delivery sector. Springer, Cham, pp 205–221
2. Jeppsson A, Olsson O (2017) Blockchains as a solution for traceability and transparency. Retrieved from 1–102. <https://lup.lub.lu.se/student-papers/search/publication/8919957>
3. Yli-Huumo J, Ko D, Sujin C, Park S (2016) Where is current research on Blockchain technology?—a systematic review. PLOS ONE | DOI:<https://doi.org/10.1371/journal.pone.0157134>
4. Jeff G (2015) Public versus private Blockchains. Part 1: Permissioned Blockchains
5. Jeff G (2015) Public versus private Blockchain. Part 2: Permissionless Blockchains
6. Du M, Chen Q, Chen J, Ma X (2021) An optimized consortium Blockchain for medical information sharing IEEE Trans Eng Manag. 68(6):1677–1689. <https://doi.org/10.1109/TEM.2020.2020.2020>
7. Jiang S, Wu H, Wang L (2019) Patients-controlled secure and privacy-preserving EHRs sharing scheme based on consortium Blockchain. IEEE global communications conference (GLOBECOM). pp. 1–6. <https://doi.org/10.1109/GLOBECOM38437.2019.9013220>
8. Gupta N (2020) a deep dive into security and privacy issues of Blockchain technologies. Handbook of RESEARCH ON BLOCKCHAIN TEChnology. <https://doi.org/10.1016/B978-0-12-819816-2.00004-6>
9. Reghunadhan R (2020) Ethical considerations and issues of Blockchain technology-based systems in war zones: A case study approach. Handbook of research on Blockchain technology. <https://doi.org/10.1016/B978-0-12-819816-2.00001-0>
10. Fernando E, Surjandy M (2019), Success factor of implementation Blockchain technology in pharmaceutical industry: a literature review. In: 6th international conference on



- information technology, computer and electrical engineering (ICITACEE), pp. 1–5. <https://doi.org/10.1109/ICITACEE.2019.8904335>
11. Randhir K, Rakesh T (2019) Traceability of counterfeit medicine supply chain through Blockchain. In: 11th international conference on communication system & Networks
  12. Kshetri N (2017) Blockchain's roles in strengthening cybersecurity and protecting privacy. *Telecommunications Policy* 41(10):1027–1038. <https://doi.org/10.1016/j.telpol.2017.09.003>
  13. Tien D, Rui L, Meihui Z, Gang C, Beng O, Ji W (2017). Untangling Blockchain: a data processing view of Blockchain systems. *IEEE Trans Knowl Data Engineering* <https://doi.org/10.1109/TKDE.2017.2781227>
  14. Hewa T, Gür G, Kalla A, Ylianttila M, An, Braeken, Liyanage M (2020) The role of Blockchain in 6G: challenges. Opportunities and research directions. <https://doi.org/10.1109/6GSUMM.2020.9083784>
  15. Orlov S. Sun'iy intellekt uchun hisoblash platformalari // *InformKurierSvyaz*. 2019. № 1. URL: <http://www.iksmedia.ru/articles/5573446-Vychislitelnye-platformy-dlya-iskus.html> (davolanish sanasi 22.03.2020).
  16. Giudici P. Fintech risklarini boshqarish: moliya sohasida sun'iy intellekt uchun tadqiqot muammosi // Sun'iy intellektidagi chegaralar. 2018. URL: <https://www.frontiersin.org/articles/10.3389/frai.2018.00001/full>. (davolanish sanasi 22.03.2020).
  17. Dapp T., Slomka L. Fintech qayta yuklangan - Raqamli ekotizimlar sifatida an'anaviy banklar // Nemis asl nusxasini nashr etish. 2015. B. 261-274. URL: [https://www.dbresearch.com/PROD/RPS\\_EN-PROD/PROD\\_0000000000451937/Fintech\\_reloaded\\_%D0\\_Traditional\\_banks\\_as\\_digital\\_ec.PDF](https://www.dbresearch.com/PROD/RPS_EN-PROD/PROD_0000000000451937/Fintech_reloaded_%D0_Traditional_banks_as_digital_ec.PDF).
  18. Li I., Shin YJ Fintech: Ekotizim, biznes modellari, investitsion qarorlar va muammolar // *Biznes ufqlari*, 2018. No 61 (1). B. 35-46. DOI: 10.1016 / j.bushor.2017.09.003.
  19. Puschmann T. Fintech // *Biznes va axborot tizimlari muhandisligi*. 2017 yil. 59-son (1). B. 69-76. DOI: 10.1007 / s12599-017-0464-6.
  20. Haddad C., Hornuf L. Global fintech bozorining paydo bo'lishi: iqtisodiy va texnologik determinantlar // *Kichik biznes iqtisodiyoti*. 2019. No 53. 81-105-betlar. DOI: 10.1007 / s11187-018-9991-x /.
  21. Jaksic M., Marinc M. Aloqa banki va axborot texnologiyalari: sun'iy intellekt va FinTech roli // *Risklarni boshqarish*. 2019. No 21. P. 1–18 DOI: 10.1057 / s41283-018-0039-y.
  22. Bachinskiy A. AIning moliyaviy xizmatlarda o'sib borayotgan ta'siri: oltita misol // *Ma'lumotlar faniga*. URL: <https://towardsdatascience.com/the-growing-impact-of-ai-in-financial-services-six-examples-da386c0301b2> (kirish sanasi: 22/03/2020).



УЎТ 004(330)

Сабилов Мураджан Махмудович,  
Тошкент ахборот технологиялари университети,  
мустақил тадқиқотчи

АХБОРОТ-КОММУНИКАЦИОН ТЕХНОЛОГИЯЛАРНИНГ  
КОРХОНАЛАР ИҚТИСОДИЙ ФАОЛИЯТИНИ  
РИВОЖЛАНТИРИШДАГИ РОЛИ

Сабилов Мураджан Махмудович,  
Ташкентский университет информационных технологий,  
независимый исследователь

РОЛЬ ИНФОРМАЦИОННЫХ И КОММУНИКАЦИОННЫХ  
ТЕХНОЛОГИЙ В РАЗВИТИИ ЭКОНОМИЧЕСКОЙ ДЕЯТЕЛЬНОСТИ  
ПРЕДПРИЯТИЙ

Sabirov Muradjan Makhmudovich  
Tashkent University of Information Technologies,  
independent researcher

THE ROLE OF INFORMATION AND COMMUNICATION  
TECHNOLOGIES IN THE DEVELOPMENT OF ECONOMIC  
ACTIVITY OF ENTERPRISES

**Аннотация.** Ушбу илмий мақолада илмий ишланмаларни интеграциялаш бўйича амалга ошириш механизми, корхонанинг инвестицион фаолиятини ривожлантириш йўллари ва “Радиоалоқа, радиоэшиттириш ва телевидение маркази” давлат унитар корхонаси фаолиятининг эконометрик модели ва уни ривожлантиришининг истиқболли йўналишлари тақлиф этилди.

**Таянч сўзлар:** ахборот-коммуникация технологиялари (АКТ), рақамли технологиялар, электрон тиждорат, алоқа корхоналари, АКТ хизматлари, АКТ савдоси.

**Аннотация.** В данной научной статье рассмотрены механизм внедрения интеграции научных разработок, пути развития инвестиционной деятельности предприятия, а также эконометрическая модель государственного унитарного предприятия «Центр радиосвязи, вещания и телевидения» и перспективное направление ее развития. были предложены.

**Ключевые слова:** информационно-коммуникационные технологии (ИКТ), цифровые технологии, электронная коммерция, предприятия связи, услуги ИКТ, торговля ИКТ.

**Annotation.** *In this scientific article, the implementation mechanism for the integration of scientific developments, ways of developing the investment activities of the enterprise, and the econometric model of the state unitary enterprise «Radio Communication, Broadcasting and Television Center» and the promising direction of its development were proposed.*

**Keywords:** *information and communication technologies (ICT), digital technologies, electronic commerce, communication enterprises, ICT services, ICT trade.*

### Кириш

Ҳозирги пайтда юзага келган иқтисодий вазиятда корхоналар фаолияти самарадорлиги энг муҳим масалалардан бирига айланмоқда. Ахборот технологияларини қўллагандан туриб хизмат кўрсатиш рақобатбардошлиги ва самарадорлигини оширишнинг имкони йўқ эканлиги шак-шубҳасиздир. “Gardner компаниясининг таҳлилчиларига кўра, 2023 йилда глобал миқёсда электроника ва гаджетларга бўлган талаб пасайишда давом этади. 2022 йилга нисбатан пасайиш 5,1% ни ташкил қилиши ва якуний натижа 685,6 млрд. долларни ташкил этади. Мутахассисларнинг фикрига кўра, ИТ саноатининг бошқа барча сегментлари ўсишни намойиш этади. Умуман олганда, 2023 йилда АКТ бозорининг ҳажми 4,5 трлн. долларни ташкил қилиши мумкин, бу 2022 йилга нисбатан тахминан 2,4% га ўсишни кўрсатмоқда” [1].

Хорижий компанияларнинг бой тажрибаси шуни кўрсатадики, ахборот-коммуникацион технологиялар соҳасидаги сўнгги ишланмалар ва уларни корхоналарда жорий этиш, замонавий инновацион технологияларни соҳага жалб қилиш, соҳадаги кадрларнинг малакаси ва кўникмаларини ошириш, иқтисодиётнинг рақамлаштирилишига замин яратиш, инвестицион лойиҳаларни соҳани ривожлантиришга йўналтириш ва бунда янги усул ҳамда механизмлардан фойдаланишга катта эътибор қаратиш лозим бўлиб қолмоқда. Бу эса, ўз навбатида, соҳадаги илмий тадқиқотларни кенгайтириш ва чуқурлаштириш заруриятини келтириб чиқармоқда.

Ўзбекистоннинг иқтисодиётида рақамли технологияларнинг қўлланилишини кенгайтириш ва мамлакатда ахборот-коммуникацион технологияларнинг экспортини ошириш Президент Ш.М.Мирзиёев томонидан имзоланган меъёрий-ҳуқуқий асос бўлиб хизмат қилмоқда. “Ахборот соҳасини тартибга солувчи ягона тизимлаштирилган норматив-ҳуқуқий ҳужжат лойиҳасини ишлаб чиқиш. Фуқароларнинг ахборот-коммуникация воситаларидан фойдаланиш маданиятини ошириш. Туризм, транспорт, ахборот-коммуникация, жумладан, дастурий таъминотлар ва бошқа хизматлар экспортини 1,7 бараварга ошириш ёки 4,3 миллиард АҚШ долларига етказиш” [2]. Хусусан, соҳанинг ривожланиши мамлакатнинг экспорт салоҳиятини оширишдан ташқари янги технологияларнинг жорий қилиниши ҳамда мавжудларининг модернизацияланишига олиб келиши кутилмоқда.

### Мавзуга оид адабиётлар шарҳи

АКТ соҳасида иқтисодий фаолиятни ривожлантириш хусусидаги ёндашувлар ҳамда амалий жиҳатларини ўрганиш бўйича G.G.Hamilton, C.S.Kao, M.L.Gerlach, K.Koike, U.Chizuko, S.Jacoby, P.M.Steers, N.Biggart, Y.Park, K.Koo, V.F.Sit [3-10], М.Ферапонтов, Р.М.Устаев, В.Н.Парахина, Е.Патрик, Е.Н.Новикова [11], Н.Тўхлиев, Т.С.Расулов, И.Е.Жуковская, А.Ж.Сиддиқов, Ҳ.М.Исмаилов, М.М.Парпиева [12-17] ва бошқалар томонидан илмий тадқиқотлар олиб бирилган.

Шу билан бирга, АКТ тармоғининг барқарор ўсишини эътиборга олган ҳолда эришилаётган самарадорликни баҳолаш услубиятини такомиллаштириш, хизмат кўрсатиш механизмлари фаолиятини қайта кўриб чиқиш, иқтисодий самарадорлигини ошириш ҳамда рақамлаштириш ва жаҳон бозоридаги даражага мос маҳсулотларни етказиб бериш шароитларини эътиборга олган ҳолда меъёрий чегараларни замонавий тенденцияларга асосланиб баҳолаш усулини такомиллаштиришга йўналтирилган илмий ишлар олиб боришмоқда.

#### Тадқиқот методологияси

Тадқиқотда илмий абстракция, тизимли таҳлил, иқтисодий-математик моделлаштириш, эксперт баҳолаш, прогнозлаш ва бошқа стандарт усуллардан фойдаланилган.

#### Натижа ва муҳокама

Ўзбекистон Республикасида рақамли радиоэшиттиришнинг DAB+ стандартида рақамли радиоканаллар тест тариқасида эфирга тарқатилиши йўлга қўйилди. Тарихга назар соладиган бўлсак, “Радиоалоқа, радиоэшиттириш ва телевидение маркази” ДУК томонидан рақамли телевидениега ўтиш мақсадида 2018 йилда Тошкент ва Бухоро шаҳарларида DVB-T стандартида рақамли узаткичларни ўрнатиб, тест сифатида ишга туширилди. Бу, ўз навбатида, битта рақамли узаткичда 12 тагача телеканал узатилиши, радиочастота спектридан самарали фойдаланиши, электроэнергия сарфининг кескин камайиши, қабул қилинадиган рақамли сигнални аналог сигналга нисбатан сифатлилиги (тасвир ва овоз), кўрсатиладиган хизматлар ҳажмининг ошишига олиб келди.

Ўзбекистон Республикасида DAB+ стандартини ривожлантириш учун

частота ресурси мавжуд бўлиб, бунда синхрон тарзда ишга тушириш имконияти яратилади. Бунда республика бўйлаб саёҳат қилганда битта частота радиоприёмникни ҳар сафар қайта созламасдан радиоканалларни эшитиш имкони яратилади.

Янги лойиҳани ишга тушириш натижасида 2021 йилда 260,35 млн. сўм соф фойда олишга эришилган. Бунинг натижасида ушбу кўрсаткич 2020 йилга нисбатан кўшимча равишда 112,4 млн. сўмга ортган.

*Ўзбекистон Республикасидаги “Радиоалоқа, радиоэшиттириш ва телевидение маркази” давлат унитар корхонасининг самарали ривожланишини аниқлашда қуйидаги омиллардан фойдаланиши мумкин:*

– натижавий омил – “Радиоалоқа, радиоэшиттириш ва телевидение маркази” давлат унитар корхонасининг *хизмат кўрсатишдан тушган соф тушуми*, млн. сўм, (Y);

– таъсир этувчи омиллар сифатида – “Радиоалоқа, радиоэшиттириш ва телевидение маркази” давлат унитар корхонасининг *давр харажатлари ҳажми*, млн. сўм (X<sub>1</sub>);

– “Радиоалоқа, радиоэшиттириш ва телевидение маркази” давлат унитар корхонасидаги *молиявий фаолиятнинг даромадлари ҳажми*, млн. сўм (X<sub>2</sub>);

– “Радиоалоқа, радиоэшиттириш ва телевидение маркази” давлат унитар корхонасининг *молиявий фаолият бўйича харажатлари*, млн. сўм (X<sub>3</sub>);

– “Радиоалоқа, радиоэшиттириш ва телевидение маркази” давлат унитар корхонасининг *давлат бюджетига солиқлари*, млн. сўм (X<sub>4</sub>);

– “Радиоалоқа, радиоэшиттириш ва телевидение маркази” давлат унитар корхонасининг *давлат бюджетига соф фойдаси*, млн. сўм (X<sub>5</sub>).

1-жадвал

“Радиоалоқа, радиоэшиттириш ва телевидение маркази” давлат унитар корхонасининг молиявий-иқтисодий кўрсаткичлари(минг.сўм) [18]

Кўрсаткичлар	Хизмат кўрсатишдан тушган жами соф тушум (Y)	Давр харажатлари (X1)	Молиявий фаолиятнинг даромадлари (X2)	Молиявий фаолият буйича харажатлар (X3)	Солиқлар (X4)	Соф фойда (X5)
2009	9 010 750	3 158 414	6 792 247	6 748 573	805 324	3 248 971
2010	10 629 051	3 969 675	26 317 218	28 253 199	1 587 383	7 056 053
2011	11 360 952	4 252 399	21 460 244	21 332 868	1 189 128	4 713 930
2012	15 078 259	5 674 975	18 349 418	18 087 961	1 365 090	3 600 295
2013	15 739 962	6 891 569	26 455 904	25 380 109	1 556 992	26 524 164
2014	19 203 921	7 486 628	19 683 218	19 563 905	890 574	1 975 349
2015	20 505 405	8 421 876	26 019 050	13 289 213	1 083 099	12 945 386
2016	28 223 661	12 818 665	57 242 432	55 735 596	1 858 347	10 467 090
2017	43 230 334	18 122 564	99 015 595	40 929 391	2 245 113	12 042 310
2018	59 586 917	25 000 225	167 437 733	19 669 141	2 729 000	8 517 118
2019	77 498 393	24 427 282	48 597 001	30 171 228	2 051 076	7 683 810
2020	106 967 523	28 974 341	54 535 305	120 169 143	2 262 910	7 047 959
2021	129 775 732	38 474 356	64 038 546	44 834 723	2 785 220	8 603 560
2022	106 230 007	33 797 470	95 959 485	64 761 306	2 690 733	10 272 964

Омиллар ўртасида хусусий корреляция коэффицентлари шуни кўрсатадики, “Радиоалоқа, радиоэшиттириш ва телевидение маркази” давлат унитар корхонасининг солиқлари, млн. сўм ( $X_4$ ) ҳамда “Радиоалоқа, радиоэшиттириш ва телевидение маркази” давлат унитар корхонасининг давр харажатлари ( $X_1$ ) ва Молиявий фаолиятнинг даромадлари ( $X_2$ ) ўртасида мултиколлениарлик мавжуд бўлганлиги сабабли 4-рақамли омил моделдан чиқариб юборилиши керак. Сўнг қайта хусусий корреляция хисобланилади ва эконометрик модель тузилади.

2-жадвал

“Радиоалоқа, радиоэшиттириш ва телевидение маркази” давлат унитар корхонаси соф тушуми ва унга таъсир этувчи омиллар ўртасида хисобланган корреляция коэффицентлари матрицаси<sup>1</sup>

Кўрсаткичлар	Хизмат кўрсатишдан тушган жами соф тушум (Y)	Давр харажатлари (X1)	Молиявий фаолиятнинг даромадлари (X2)	Молиявий фаолият буйича харажатлар (X3)	Солиқлар (X4)	Соф фойда (X5)
Хизмат кўрсатишдан тушган жами соф тушум (Y)	1					

<sup>1</sup> Жадвал муаллиф томонидан ишлаб чиқилган.

Давр харажатлари (X1)	0,98	1				
Молиявий фаолиятнинг даромадлари (X2)	0,50	0,65	1			
Молиявий фаолият бўйича харажатлар (X3)	0,67	0,61	0,24	1		
Солиқлар (X4)	0,83	0,90	0,82	0,54	1	
Соф фойда (X5)	0,00	0,05	0,13	0,05	0,20	1

Энди юқорида келтирилган омилар бўйича “Радиоалоқа, радиоэшиттириш ва телевидение маркази” давлат унитар корхонаси соф тушим ва унга таъсир этувчи омилар бўйича кўп омилли эконометрик модель тузамиз.

У қуйидаги кўринишга эга:

$$Y = -3261550,504 + 3,709x_1 - 0,197x_2 + 0,095x_3 - 0,22x_5 \quad (3.5)$$

$$R^2 = 0,9946; F_{\text{хисоб}} = 413,02.$$

“Радиоалоқа, радиоэшиттириш ва телевидение маркази” давлат унитар корхонасининг соф тушумига таъсир этувчи омилар бўлган “Радиоалоқа, радиоэшиттириш ва телевидение маркази” давлат унитар корхонасининг давр

харажатлари ҳажми ( $X_1$ ), “Радиоалоқа, радиоэшиттириш ва телевидение маркази” давлат унитар корхонасидаги молиявий фаолиятнинг даромадлари ҳажми ( $X_2$ ), “Радиоалоқа, радиоэшиттириш ва телевидение маркази” давлат унитар корхонасининг молиявий фаолият бўйича харажатлари ( $X_3$ ), “Радиоалоқа, радиоэшиттириш ва телевидение маркази” давлат унитар корхонасининг давлат бюджетига соф фойдаси ( $X_5$ ) бўйича тренд моделлари бўйича олиб борилган ҳисоб-китобларнинг прогноз натижалари қуйидаги 3-жадвалда келтирилган.

3-жадвал

“Радиоалоқа, радиоэшиттириш ва телевидение маркази” давлат унитар корхонаси соф тушуми ва унга таъсир этувчи омиларнинг 2023–2028 йиллардаги прогноз кўрсаткичлари [18]

Кўрсаткичлар	Хизмат кўрсатишдан тушган жами соф тушум (Y)	Давр харажатлари (X1)	Молиявий фаолиятнинг даромадлари (X2)	Молиявий фаолият бўйича харажатлар (X3)	Соф фойда (X5)
<b>2023</b>	146 376 741	44 488 035	92 403 504	53 123 654	10 362 298
<b>2024</b>	166 926 982	50 277 376	97 951 793	55 419 623	10 600 056
<b>2025</b>	188 883 085	56 444 651	103 466 698	57 666 663	10 828 363
<b>2026</b>	212 244 796	62 989 860	108 950 366	59 868 608	11 048 117
<b>2027</b>	237 011 890	69 913 003	114 404 700	62 028 799	11 260 091
<b>2028</b>	263 184 169	77 214 080	119 831 388	64 150 165	11 464 947

“Радиоалоқа, радиоэшиттириш ва телевидение маркази” давлат унитар корхонаси соф тушуми 2028 йилда 2021 йилдаги ҳақиқий кўрсаткичларга нисбатан 2 баробарга ортиши прогноз қилинмоқда ҳамда унга кўра 236,2 млрд. сўмга эришилиш режалаштирилмоқда. Бунинг натижасида давр харажатлари 77,2 млрд. сўмга ва Молиявий фаолият буйича харажатлар 64,15 млрд. сўмгача ортиши мумкин. Шу билан бирга, “Радиоалоқа, радиоэшиттириш ва телевидение маркази” давлат унитар корхонасида Молиявий фаолиятнинг даромадлари 119,83 млрд. сўмга ва соф фойда миқдори 11,46 млрд. сўмгача етиши мумкин бўлади. АКТ нинг иқтисодий фаолиятини ривожлантириш учун энг биринчи навбатда хизмат кўрсатиш ҳажмининг кўпайиши, бунинг учун янги усулларнинг ўзлаштирилиши ҳамда асосий воситалар таркибининг модернизация қилиниши талаб этилади.

### Хулоса

Амалга оширилган тадқиқотлари натижасида қуйидаги хулосалар ишлаб чиқилди:

Ўзбекистон Республикасида рақамли радиоэшиттиришнинг DAB+ стандартида рақамли радиоканаллар тест тариқасида эфирга тарқатилиши йўлга қўйилди. Тарихга назар соладиган бўлсак, “Радиоалоқа, радиоэшиттириш ва телевидение маркази” ДУК томонидан

рақамли телевидениега ўтиш мақсадида 2018 йилда Тошкент ва Бухоро шаҳарларида DVB-T стандартида рақамли узаткичларни ўрнатиб тест сифатида ишга туширилди. Бу, ўз навбатида, битта рақамли узаткичда 12 тагача телеканал узатилиши, радиочастота спектридан самарали фойдаланиши, электроэнергия сарфининг кескин камайиши, қабул қилинадиган рақамли сигнални аналог сигналга нисбатан сифатлилиги (тасвир ва овоз), кўрсатиладиган хизматлар ҳажмининг ошишига олиб келди. Янги лойиҳани ишга тушириш натижасида 2021 йилда 260,35 млн. сўм соф фойда олишга эришилган. Бунинг натижасида ушбу кўрсаткич 2020 йилга нисбатан кўшимча равишда 112,4 млн. сўмга ортган.

“Радиоалоқа, радиоэшиттириш ва телевидение маркази” давлат унитар корхонаси соф тушуми 2028 йилда 2021 йилдаги ҳақиқий кўрсаткичларга нисбатан 2 баробарга ортиши прогноз қилинмоқда ҳамда унга кўра 236,2 млрд. сўмга эришилиш режалаштирилмоқда. Бунинг натижасида давр харажатлари 77,2 млрд. сўмга ва молиявий фаолият буйича харажатлар 64,15 млрд. сўмгача ортиши мумкин. Шу билан бирга, “Радиоалоқа, радиоэшиттириш ва телевидение маркази” давлат унитар корхонасида Молиявий фаолиятнинг даромадлари 119,83 млрд. сўмга ва соф фойда миқдори 11,46 млрд. сўмгача етиши мумкин бўлади.

### Фойдаланилган адабиётлар

1. [https://www.tadviser.ru/index.php/%D0%A1%D1%82%D0%B0%D1%82%D1%8C%D1%8F:%D0%98%D0%9A%D0%A2\\_\(%D0%BC%D0%B8%D1%80%D0%BE%D0%B2%D0%BE%D0%B9\\_%D1%80%D1%8B%D0%BD%D0%BE%D0%BA\)](https://www.tadviser.ru/index.php/%D0%A1%D1%82%D0%B0%D1%82%D1%8C%D1%8F:%D0%98%D0%9A%D0%A2_(%D0%BC%D0%B8%D1%80%D0%BE%D0%B2%D0%BE%D0%B9_%D1%80%D1%8B%D0%BD%D0%BE%D0%BA))
2. Ўзбекистон Республикаси Президентининг 2022 йил 28 январдаги ПФ-60-сон “2022 — 2026 йилларга мўлжалланган Янги Ўзбекистоннинг тараққиёт стратегияси тўғрисида”ги Фармони.



3. Hamilton G.G., Kao C.S. ‘The Institutional Foundation of Chinese Business in the family firm in Taiwan.’// Comparative Social Research, №12, University of Honk Kong, Centre of Asian Studies, 1990ю
4. Gerlach M.L. Alliance Capitalism: The Social Organization of Japanese Business// Berkeley CA, University of California Press, 1992.
5. Koike K.Understanding Industrial relations in Modern Japan.// London: Macmillan, 1988/ Chizuko Ueno(1987) «The position of Japanese women reconsidered.» Current Anthropology, 28(4).
6. Jacoby S. The Origins of internal labor markets in Japan// Industrial relations №18, 1979/ Steers P.M. The Chaebol.// New York: Harper&Row, 1989.
7. Biggart N. W. (1990) Charismatic Capitalism?// Chicago, IL: University of Chicago Press.
8. Park Y. Wage-fixing Institutions in the Republic of Korea.// Geneva: International Institute of Labour Studies. 1992.
9. Koo K. States and Development in the Asia Pacific Rim.// London. Sage, 1992.
10. Sit V.F. Changes in the Industrial Structure and the Role of Small and Medium Industries in Asian Countries.// Hong Kong, University of Hong Kong, Centre of Asian Studies, 1988
11. Ustaev R. M., Parakhina V.N., Patrick E., Novikova E.N. Human capital in digital economy: modern trends and innovative development opportunities. The International Scientific and Practical Conference «Contemporary Issues of Economic Development of Russia: Challenges and Opportunities». <https://dspace.ncfu.ru/bitstream/20.500.12258/5825/1/WoS%20628%20.pdf>
12. Тўхлиев Н. Ўзбекистонда рақамли иқтисодиётга ўтиш зарурати, шарт-шароитлари ва имкониятлари / Шарқ мамлакатларининг рақамли иқтисодиётга ўтиш тажрибаси: имкониятлар ва муаммолар. Республика илмий-амалий анжумани материаллари тўплами. – Т.: 2021. – 16-б.
13. Расулов Т.С.Рақамли иқтисодиётда электрон хужжатлар алмашинуви шакллари / Шарқ мамлакатларининг рақамли иқтисодиётга ўтиш тажрибаси: имкониятлар ва муаммолар. Республика илмий-амалий анжумани материаллари тўплами. – Т.: 2021. – 29-б.
14. Жуковская И.Е. Совершенствование методологии использования информационно-коммуникационных технологий в статистической деятельности в условиях формирования цифровой экономики. Диссертация на соискание ученой степени доктора экономических наук (DSc). – Ташкент. 2020, –260 с.
15. Сиддиков А.Ж.Ўзбекистонда рақамли иқтисодиёт ривожланишини ифодаловчи кўрсаткичлар тизимини ишлаб чиқишга доир ёндашувлар /“Iqtisodiyot va innovatsion texnologiyalar” ilmiy elektron jurnali. № 2, mart-aprel, 2021-yil (№ 00052) 342-б.
16. Исмаилов Ҳ.М. Корхоналарда замонавий ахборот-коммуникация технологияларини жорий қилишнинг долзарб масалалари/ “Иқтисодиёт ва инновацион технологиялар” илмий электрон журнали. № 1, январь-февраль, 2019 йил (№ 00039)2 бет.
17. Парпиева М.М. Ахборот ва коммуникация технологиялари соҳасида инновацион менежментни ҳозирги ҳолати ва ривожланиши/ Academic research in educational sciences volume 1 | Issue 4 | 2020 ISSN: 2181-1385 Scientific Journal Impact Factor (SJIF) 2020: 4.804 Academic Research, Uzbekistan 290 www.ares.uz 292 б.
18. “Радиоалоқа радиоэшиттириш ва телевидение маркази” давлат унитар корхонаси маълумотлари.

УДК 330.3(368)

Гулираъно Носирова  
Старший преподаватель кафедры  
«Страховое и пенсионное дело»  
[gulirano.hoja@mail.ru](mailto:gulirano.hoja@mail.ru)

## ПУТИ ОПТИМИЗАЦИИ ИНВЕСТИЦИОННОГО ПОРТФЕЛЯ СТРАХОВЫХ КОМПАНИЙ РЕСПУБЛИКИ УЗБЕКИСТАН

Gulirano Nosirova,  
“Sug‘urta va pensiya ishi” kafedrasini  
katta o‘qituvchisi  
[gulirano.hoja@mail.ru](mailto:gulirano.hoja@mail.ru)

## O‘ZBEKISTON RESPUBLIKASI SUG‘URTA KOMPANIYALARINING INVESTITSION PORTFELINI OPTIMALLASHTIRISH YO‘LLARI

Gulirano Nosirova,  
Senior lecturer of the department  
“Insurance and pension business”  
[gulirano.hoja@mail.ru](mailto:gulirano.hoja@mail.ru)

## IMPROVING THE INVESTMENT PORTFOLIO OF INSURANCE COMPANIES THROUGH THE PRICING MODEL OF THE CAPITAL MARKET

**Аннотация.** В статье изложены теоретические аспекты инвестиционной деятельности страховых организации Республики Узбекистан, а также рассматривается необходимость совершенствования финансовых механизмов путем моделирования ценового рынка капитала. Применение данной модели способствует положительному увеличению инвестиционного портфеля страховых компаний.

**Ключевые слова:** Инвестиционная деятельность, модель, эффективность, прибыль, инвестиционный потенциал, страховой рынок.

**Annotatsiya.** Maqolada O‘zbekiston Respublikasi sug‘urta tashkilotlari investitsiya faoliyatining nazariy jihatlarini ko‘rsatilgan, shuningdek, kapital narxlari bozorini modellashtirish orqali moliyaviy mexanizmlarni takomillashtirish zarurati muhokama qilinadi. Ushbu modeldan foydalanish sug‘urta kompaniyalari investitsiya portfelining ijobiy o‘shishiga yordam beradi.

**Tayanch so‘zlar:** investitsion faoliyat, model, samaradorlik, foyda, investitsiya salohiyati, sug‘urta bozori.

**Annotation:** *The article outlines the theoretical aspects of the investment activities of insurance organizations of the Republic of Uzbekistan, and also considers the need to improve financial mechanisms by modeling the capital price market. The use of this model contributes to a positive increase in the investment portfolio of insurance companies.*

**Keywords:** *Investment activity, model, efficiency, profit, investment potential, insurance market.*

### Введение

Реформы рыночной экономики Республики Узбекистана сопровождаются определенными институциональными преобразованиями. Данные преобразования также происходят в инвестиционных операциях отечественных страховых компаний. Всем известно, что именно инвестиционные операции страховщика позволяют обеспечить экономику государства необходимыми финансовыми ресурсами. При этом инвестиционная деятельность является одним из основных факторов обеспечения эффективного функционирования и финансовой устойчивости страховой организации. Во-первых, инвестиционная деятельность определяет саму возможность оказания страховых услуг путем формирования достаточного страхового фонда. Во-вторых, грамотно организованная инвестиционная деятельность определяет рыночный статус страховщика, влияя на основные характеристики страхового продукта. В-третьих, за счет вложения страховых средств происходит накопление ресурсов для увеличения собственных средств без привлечения внешних инвестиций.

Важное значение в развитии страхового рынка имеет развитие актуарных институтов. Сегодня только пять компаний в Узбекистане ведут актуарную деятельность на рынке страхования. Учитывая достаточно большую емкость страхового рынка, и потенциал его развития, актуарная деятельность приобретает важное

значение. Оно требует эффективного стимулирования в целях роста качества страховых услуг и повышения уровня узбекского страхового рынка в целом. Разработка программ обучения актуариев с участием зарубежных актуариев, развитие актуарной профессии в стране в соответствии с международными стандартами IAA уменьшит степень прямого надзорного вмешательства, сводя его до оценки пригодности и соответствия самого актуария.

Узбекистан, во избежание негативных последствий для национального бизнеса и платежного баланса, позволил вхождение иностранцев в страховой рынок страны для осуществления любых видов страхования. Действующее страховое законодательство страны содержит наиболее благоприятные условия для иностранных инвесторов по сравнению с законодательством, регулирующим другие сектора услуг. Приход на местный рынок иностранных страховщиков способствует появлению различных ноу-хау, росту капитализации страхового рынка и страховых организаций, развитию новых каналов продаж страховых услуг. Здоровая конкуренция между узбекскими и иностранными страховыми менеджерами, между различными стратегиями и моделями бизнеса, всеми поставщиками услуг идет только на пользу национальному страховому рынку.

Именно эти процессы, поспособствует развитию инвестиционной деятельности страховщика и перестраховщика, тем самым улучшая эффективность

управления финансами страховых компаний.

### Обзор литературы

Теоретические и практические аспекты эффективной деятельности инвестиционной деятельности страховых компаний в условиях «жесткой конкуренции» широко изучены отечественными и зарубежными учеными.

В частности, в трудах российских ученых А.В.Кострова, М.С.Коконина, А.А.Зернова, А.А.Гвозденко, О.И.Бирючева, А.Адамчука, Б.Х.Алиева исследованы отдельные аспекты инвестиционной деятельности страхования.

В Республике Узбекистан в сфере страхования, а также в совершенствовании инвестиционного климата страховщика были использованы работы таких ученых как, Ш.А.Турсунов, Т.К.Иминов, О.К.Иминов, М.Ш.Шарифходжаев, Х.М.Шеннаев и др. Однако, не исследованы еще модели, способствующие развитию инвестиционного потенциала страховых компаний республики.

### Методология исследования

В данном исследовании использовались такие методы как индукция, дедукция, а также сравнительный анализ.

### Анализ и результаты

В условиях модернизации экономики страны инвестиции страховых компаний обеспечивают условия реального экономического прорыва, осуществляют существенные сдвиги в страховании, внедряют новейшие достижения технического прогресса, совершенствуют количественные и качественные показатели страховой деятельности на всех уровнях. Одним из источников

прибыли страховых организаций и факторов обеспечения финансовой устойчивости является инвестиционная деятельность. Совершенствование финансовых механизмов поможет страховым компаниям найти свое место в инвестиционном процессе, что является залогом оздоровления отраслей экономики страны.

Неуклонное развитие страхования вызывает автоматическое увеличение значения инвестиционной деятельности страховых компаний. Хотя инвестиционный доход составляет значительную долю доходов страховщиков, а инвестиционная деятельность страховых компаний имеет важные макроэкономические последствия для распределения инвестиционных средств между секторами экономики, сравнительно мало исследований посвящено изучению финансовых механизмов инвестиционной деятельности страховых компаний.

До сегодняшнего дня инвестиционная деятельность не была главным источником доходов в деятельности отечественных страховых организации. Тем не менее последние реформы в страховом законодательстве способствуют совершенствованию инвестиционных возможностей страхового рынка республики. Основная задача страховой компании в рамках инвестиционной политики состоит в том, чтобы построить портфель, который будет приносить максимальный доход от инвестиций с приемлемым уровнем риска. Следует подчеркнуть, что разработка различных моделей, способствующих эффективному управлению финансовыми механизмами повышает уровень общего дохода от портфеля страховщика.

Модель совершенствования финансовых механизмов инвестиционной деятельности страховщиков должна

также предусматривать рациональное сочетание государственного регулирования и саморегулирования страхового сообщества. Важнейшие функции саморегулируемых организаций: выработка профессиональных требований; методологическая поддержка новых страховых технологий; лоббирование интересов страхового сообщества; подготовка кадров; пропаганда страхования. Необходим страховой омбудсмен Узбекистана, которому можно передать функции Госстрахнадзора по рассмотрению претензий страхователей.

Предложим ценовую модель рынка капитала, которая основывается на формировании инвестиционного портфеля. В ценовой модели рынка, играют роль риск и доходность. Рассмотрим график ЦМРК (ценовая модель капитала рынка), где точка М, является соотношением риска и доходности для рыночного портфеля, а точка F представляет, безрисковые активы, а график рынка капиталов является прямой линией, соединяющие данные точки (рис 1).



Рис.1. График рынка капиталов

График рынка капиталов описывается следующей формулой:

$$E(r) = r_f + (E(r_m) - r_f) \sigma / \sigma_m = 0,06 + 0,4\sigma$$

Наклон ГРК равен частному от деления премии за риск рыночного портфеля на величину его риска.

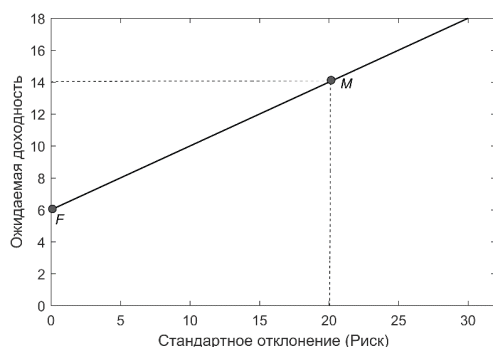
$$\text{Наклон ГРК} = (E(r_m) - r_f) / \sigma$$

где  $E(r)$  — ожидаемая доходность эффективного портфеля

$\sigma_m$  — стандартное отклонение (риск) рыночного портфеля

$E(r_m)$  — ожидаемая доходность рыночного портфеля,

$r_f$  — доходность безрисковых ценных бумаг,

$\sigma$  — стандартное отклонение (риск) эффективного портфеля

Таким образом из ЦМРК следует, что для большинства инвесторов результаты их пассивной стратегии, предусматривающей комбинирование безрисковых активов с вложениями в акции инвестиционных фондов, придерживающихся стратегии индексирования при операциях с рискованными ценными бумагами, так же хороши, как если бы они вели активный поиск доходных ценных бумаг и пытались «победить» рынок. Самые усердные и знающие свое дело инвесторы действительно получают вознаграждение за свои усилия, однако с течением времени конкуренция между ними сводит их доходы к минимуму, необходимому для того, чтобы они просто продолжали свою работу. Все остальные могут при этом извлечь выгоду из прилагаемых ими усилий за счет следования собственной стратегии пассивного инвестирования.

Еще одно следствие, вытекающее из концепции ЦМРК, состоит в том, что премия за риск для каждой отдельной ценной бумаги пропорциональна только ее вкладу в совокупный риск всего рыночного портфеля. Премия за риск не зависит от риска, присущего ей в отдельности. Таким образом, в соответствии с ЦМРК, в условиях равновесия инвесторы получают вознаграждение, соответствующее более

высокой ожидаемой ставке доходности, только при принятии на себя всего рыночного риска. Это неустранимый, или необходимый риск, который они должны принять для получения ожидаемой доходности. Логика рассуждений состоит в том, что, поскольку все эффективные комбинации «риск — доходность» могут достигаться за счет простого объединения рыночного портфеля и безрисковых активов, единственный риск, которому вынужден подвергаться инвестор для получения эффективного портфеля ценных бумаг, — это рыночный риск, т.е. риск всего рыночного портфеля в целом. Таким образом, рынок не вознаграждает инвесторов за принятие на себя любых нерыночных рисков, т.е. за инвестиции в активы, выходящие за пределы рыночного портфеля. Рынок не вознаграждает инвесторов за выбор неэффективных портфелей ценных бумаг, иногда это следствие применения ЦМРК подчеркивают утверждением о том, что для ценной бумаги «имеет значение» только такой риск, который обусловлен рынком.

Ожидаемый доход - это доход с наибольшей вероятностью достижения. Инвестиционный риск определяется возможностью того, что доход менее ожидаемый, что фактически может отклониться от ожидаемого в сторону понижения.

Однако классический финансовый анализ работает с риском как с отклонением. Изменчивость урожайности могут быть измерены разными способами, например, по диапазону (т.е. разница между максимальным и минимальным предполагаемым доходом) или по дисперсии (т.е. дисперсия).

Статистический финансовый анализ более приемлем, речь идет о мере риска, где стандартное отклонение доходности,

рассчитываемое путем квадратного корня.

Определим степень риска соотношением  $\sigma$ , где  $\text{VAR}(r)$  - дисперсия доходности,  $E(r)$  - ожидаемая доходность,  $p_i$  - вероятность достижения нормы прибыли  $r_i$ ,  $n$  - количество рассматриваемых степени доходности.

Степень вероятности того, что фактическая доходность не будет отклоняться от диапазона, определяется коэффициентом статистической надежности. Например, если доходность вложения паевого инвестиционного фонда составляет 13% годовых и волатильность 5% в год, с вероятностью 84% фонд закроется в следующем году с прибылью в диапазоне с +8% до +18%. Если страховщик инвестирует и хочет иметь 99% уверенность, тогда можно ожидать доходности этого фонда в диапазоне от +1% до +24%. Естественно, инвестор страховщик выиграет при максимальной доходности при минимальном риске. Как правило, вложения в акции более волатильны, чем облигации, а они, в свою очередь, больше, среди инструментов денежного рынка.

Риск также присутствует в финансовых продуктах, которые кажутся безрисковыми. У них есть риск инфляции, то есть риск потери покупательской способности денег.

Это влияет на реальную доходность инвестиционных инструментов страховщика. Высокая инфляция может привести к достижению инвестором отрицательной реальной нормы прибыли.

Инвестиционный риск зависит от нескольких факторов риска. В основном его можно выразить функцией  $\Delta I = f(\Delta F_1, \Delta F_2, \dots, \Delta F_n, t) + \varepsilon^6$ , где  $I$  — инвестиции с учетом приведенной стоимости ожидаемых денежных потоков,  $F_1, F_2, F_n$  являются факторами риска,  $t$  - время,  $\varepsilon$  - индивидуальный риск определенных



инвестиции, не зависящие от факторов риска.

Фактор риска - это переменная величина. Например, при инвестировании в облигацию инвестор несет, с одной стороны, риск того, что эмитент не вернет ссуду (кредитный риск), с другой стороны риск изменения процентных ставок от рыночной стоимости облигации (риск процентной ставки). На практике иногда также возникает валютный риск, например, облигации в иностранной валюте) или фондовый риск (в случае конвертируемых облигаций). В соответствии с вышеизложенным, инвестиционный риск зависит от двух важных факторов: рыночный риск и специфический риск.

На рыночный риск влияют колебания ставок доходности в результате колебания всего рынка. Все ценные бумаги подвержены рыночному риску. Рыночный риск включает в себя широкий спектр внешних факторов, в частности ожидания, рецессии, структурные изменения потребительских предпочтений и политические потрясения. Часто связана с глобальными экономическими, политическими и социальными явлениями, которые они также оказывают непосредственное влияние на поведение инвесторов. Возможен рыночный риск с разбивкой на инфляцию, процентную ставку, валюту, риск реинвестирования, риск рыночной ликвидности, политический, правовой риски.

Рыночный риск вызывает колебания стоимости инвестиций с течением времени вверх и вниз. Однако снижение может быть очень значительным, и, следовательно, страховщики гораздо больше не любят этот риск, чем, например, риск инфляции. Однако учитывая тот факт, что наш отечественный фондовый рынок только развивается вызывает опасения у

страховщика. Однако это необоснованный страх. Текущее стабильное развитие только подтверждает тенденции рыночной экономики к равновесию.

В инвестиционной деятельности страховщик также сталкивается со системными и бессистемными рисками. Разбивка очень важна с точки зрения финансовой теории и практики.

Системный риск представляет собой рыночный и бессистемный, уникальный, специфический инвестиционный риск, выражается в функциональной зависимости от факторов риска и времени. Если исходить из соотношения  $\Delta I = f(\Delta F_1, \Delta F_2, \dots, \Delta F_n, t) + \varepsilon$ , систематический риск равен  $fF_1, \Delta F_2, \dots, \Delta F_n, t$ ,  $\varepsilon$  - выражение бессистемного риска.

Бессистемный риск - это индивидуальный риск конкретного инвестиционного инструмента страховщика, который является независимым по факторам риска.

Следовательно, если на инвестиционный доход страховщика влияют факторы, которые носят характер специфических явлений для отдельных компаний, то здесь речь идет о бессистемном риске. Такой риск возможен при соответствующей диверсификации внутри портфеля, не влияя на ожидаемую доходность. Чем больше титулы есть в портфеле, тем меньше бессистемный риск. Этим подробно занимается теория портфеля Марковица основанной на ней теорией равновесия.

Большинство страховых компании на финансовых рынках не склонны рисковать. Страховые компания обычно предпочитают выбирать менее рискованный актив. Рост определенного риска инвестиционного инструмента снижает спрос на него и, следовательно, его цену. Другими словами, страховщики-инвесторы ожидают наибольшей прибыли

при инвестировании в более рискованные активы. Следствием этих предпочтений является положительная взаимосвязь между ожидаемой доходности и риском, то есть чем выше ожидаемая доходность активов, тем выше уровень риска, и наоборот.

Как уже отмечалось ключевую роль в инвестиционной деятельности страховщика играет процесс распределения, то есть диверсификация инвестиционного портфеля. Отношение оптимального уровня риска к окупаемости инвестиций. Очень важно учитывать принципы портфеля финансовых размещений и уметь провести соответствующий корреляционный анализ. Коэффициент корреляции выражает степень, в которой характеристики обоих зависят друг от друга. Инвестиционный портфель имеет смысл только в том случае, если создание его снизит общий риск. Нет смысла создавать инвестиционный портфель с высокой положительной корреляцией (коэффициент корреляции близок к +1). Напротив, хорошо работать с вложениями, которые не являются коррелированными (коэффициент корреляции колеблется от -1 до 0).

В процессе инвестирования возникают ключевые вопросы, что покупать или продавать, и когда. Можно рассчитать риск и доходность различных инвестиционных инструментов, используя математические модели.

Основные процессы инвестирования страховщика:

1. определение инвестиционной стратегии
2. анализ ценных бумаг
3. составление портфеля
4. Обзор портфеля
5. оценка эффективности портфеля

Следующим шагом инвестиционного процесса является анализ ценных

бумаг, экспертиза большого количества отдельных ценных бумаг (или групп ценных бумаг) в широких категориях финансовых активов, которые были изложены в инвестиционной стратегии. Одна из целей исследования при реализации направлено на выявление тех ценных бумаг, которые некорректны оценены.

Анализ макросреды - это самое главное при принятии инвестиционных решений т.к. именно она включает в себя экономическое развитие, политическую ситуацию, процентные ставки, инфляцию и так далее. В принципе, каждому инвестиционному менеджеру придется иметь дело с двумя основными видами инвестиционного анализа - фундаментальный и технический.

Фундаментальный анализ дает нам ответ на вопрос, что покупать или продавать. Результатом фундаментального анализа должен стать выбор подходящего, приобретаемая ценная бумага и определение ее надлежащей «внутренней стоимости» для которой все же стоит покупать эту ценную бумагу.

Суть технического анализа заключается в том, чтобы инвестиционный менеджер осознавал тенденцию, по которой, будут развиваться цены на ценные бумаги. По росту обменного курса страховые компания на рынках капитала и объемы торгов могут спрогнозировать наиболее вероятное развитие и, таким образом определить сроки покупки или продажи ценных бумаг.

Каждый ответственный инвестиционный менеджер в дополнение к законодательным требованиям выполняет диверсификацию, а именно диверсификацию в соответствии с рыночной капитализацией компаний, а также отраслевою. диверсификацию. Чем больше доля инвестиционного портфеля, состоящего из акций, тем

выше будет возможный риск, но также и потенциальная возможность более высокой оценки.

Однако, как уже упоминалось, этот риск возможен при соответствующей диверсификации внутри портфеля, не влияя на ожидаемую доходность. И наоборот, облигации они представляют собой относительно гарантированное, но обычно более низкое значение инвестиции.

Инвестиционный менеджер должен хорошо разбираться в современной теории финансовых портфелей, а также в финансовых рынках. Это не просто общие принципы функционирования финансовых рынков, но и актуальная информация о состоянии мировой экономики. Он всегда должен отслеживать рынок, анализировать его развитие, собирать информацию и на этой основе размещать средства там, где лучше всего стоит потраченных денег.

Самый последний этап инвестиционного процесса, обзор портфеля, состоит из периодического повторения трех предыдущих шагов. Текущий портфель уже может быть неоптимальным, или страховая компания может изменить свою инвестиционную стратегию. Новый портфель можно создать, продав определенные ценные бумаги, которые в настоящее время находятся в портфеле, и приобретение других ценных бумаг. Портфель - это временная изменчивость цены ценных бумаг. Ценные бумаги, которые изначально были «непривлекательными», в дальнейшем могут стать «привлекательными», а другие, которые в какой-то момент они были привлекательными, могут также измениться. Будут приняты инвестиционные решения, которые зависят от суммы транзакционных издержек, необходимых для реализации

таких изменений, а также от величины наблюдаемого улучшения инвестиционных перспектив переработанного портфеля.

### Заключение

Подводя итог, следует констатировать, что инвестиционная деятельность является одним из основных элементов финансовой стратегии страховщиков. Совершенствование финансовых механизмов оказывает существенное влияние на платежеспособность страховой компании. Его следует рассматривать с точки зрения получения дополнительного дохода от ведения инвестиционной деятельности. Эффективное управление финансовыми ресурсами страховых компаний повышает также их безопасность, так как защищает компанию от обесценивания данных ресурсов, что особенно важно для технических резервов. Доход от инвестиционной деятельности увеличивает прибыль или уменьшает убыток страховой компании, что влияет на уровень собственных ресурсов этой компании.

Учитывая требования законодательства, страховые организации должны осуществлять свою инвестиционную деятельность, в первую очередь обеспечивая сохранность активов, а также оберегать их от обесценивания вследствие влияния усиливающихся инфляционных процессов.

Таким образом, финансовые механизмы и инструменты через которые развивается инвестиционная деятельность страхового рынка, являются:

1) Реализация политики государственной поддержки инвестиционной деятельности страховых компаний;

2) Участие страховых компаний на первичном рынке государственных ценных бумаг.

3) Инвестиции в реальный сектор экономики путем создания инвестиционных фондов на базе капитала страховых компаний.

4) Повышение спроса на страхование за счет продвижения финансового образования, за счет популяризации страховых услуг, но и за счет повышения доходов населения.

5) Повышение уровня страховой культуры путем пропаганды потребности в страховании и имиджа компаний, повышением социальной ответственности страховщиков, приемами маркетинга, направленный на популяризацию знаний о страховании.

8) Цифровизация сектора.

Проведенное исследование показало, что на страховом рынке

Республики Узбекистан преобладает неиспользованный инвестиционный потенциал, который можно развивать.

Предложенные изменения и рекомендации направлены на обеспечение финансовой устойчивости страховых организации, совершенствование системы государственного регулирования их инвестиционной деятельности и должны способствовать стимулированию инвестиционных потоков страховщиков в экономику. Теоретические выводы и практические рекомендации должны способствовать активизации инвестиционной политики и узбекских страховых организаций и в итоге - укреплению национальной системы страхования.

#### ЛИТЕРАТУРА

1. Архипов А. П. Страхование : учебник. – М. : КноРус, 2012. – 288 с.
2. Братчикова Н. В. Порядок уплаты страховых взносов в 1999 году. – М. : Огни, 2017. – 132 с.
3. Васин А. Страховщикам нужна стабильность//Экономика и жизнь региональный выпуск, 1995, №38, с.9.
4. Дюжинов В.О. Сплетугов Ю.А. Оценка финансового состояния страховщиков// Финансы. 1997. № 1 ,с.41.
5. Коломин Е. Закон РФ «О страховании» и перспективы его совершенствования // Страховое дело, 1995. 3. с.15-21
6. Никулина Н. Н., Суходоева Л. Ф., Эриашвили Н. Д. Страховой маркетинг. – М. : ЮНИТИ-ДАНА, 2016. – 504 с.
7. Никонова И.А. Анализ инвестиционных проектов в условиях высокой инфляции.// Финансы, 1994. №12. с. 14.
8. Страхование. – М. : Лениздат, 2017. – 256 с.
9. Страховое дело. – М. : Банковский и биржевой научно-консультационный центр, 2016. – 528 с.
10. Турбина К.В. Финансовые механизмы страхового рынка, повышающие надежность операций, страховой пл и гарантийный фонд// Финансы, 1994, №11, с. 34.

---

**«МОЛИЯ» ИЛМИЙ ЖУРНАЛИДА МАҚОЛА ЧОП ЭТИШ ҚОИДАЛАРИ**

---

Журналга чоп этиш учун тақдим қилинаётган мақолалар куйидаги руқнларга мос келиши лозим:

1. Молия (давлат бюджети ва бюджетдан ташқари давлат жамғармалари, солиқлар ва солиққа тортиш, қимматли қоғозлар, сугурта иши ва газначилик).
2. Банк иши (қредит, маҳаллий ва давлат қарзлари, лизинг, баҳолаш иши).
3. Бухгалтерия ҳисоби ва аудит (молиявий таҳлил).
4. Молиявий менежмент (инвестициялар, молиявий ресурслар менежменти).
5. Иқтисодиёт (микро- ва макроиқтисодий кўрсаткичлар).

Шунингдек, олий таълим тизимини ривожлантиришга оид мақолалар ҳам қабул қилинади.

Ушбу руқнларга мос келмайдиган мақолалар қабул қилинмайди ва бу масалада муаллифлар томонидан берилган саволларга жавоб қайтарилмайди.

Мақолани чоп этиш шартлари:

– мақола икки нусхада бўлиши, бирида муаллиф исми, фамилияси, иш жойи, лавозими, телефон рақамлари ва e-mail ҳамда универсал ўнлик тизими (УЎТ) бўлиши керак. Мақолада фойдаланилаётган формулалар Microsoft Equation 3.0 дастурида тайёрланган бўлиши шарт. Мақола мавзуси ва аннотациялар ўзбек, рус, инглиз тилида, шунингдек, таянч сўзлар ҳам уч (ўзбек, рус, инглиз) тилида бўлиши зарур. Аннотация 40 – 50 сўздан, таянч сўзлар эса 10 тадан 15 тагача бўлмоғи лозим. Иккинчи нусхада эса муаллиф ҳақидаги маълумотлар берилмайди. Мақоланинг электрон варианты ҳам бўлиши шарт.

Мақола халқаро талаблар даражасига (scopus) жавоб бериши ва унда:

- кириш (introduction);
- мавзуга оид адабиётлар шарҳи (literature review on the topic);
- тадқиқот методологияси (research methodologies), натижа (results) ва муҳокама (discussion);
- хулоса (conclusion).
- фойдаланган адабиётлар рўйхати (references) қисмлари берилиши керак.

Рўйхатда тадқиқот жараёнида ҳақиқатдан ҳам фойдаланилган адабиётлар келтирилиши лозим.

Мақолани тақдим этиш тартиби:

– тақдим этилаётган мақолалар компьютерда Times New Roman, 14 шрифтда 1,5 интервал, юқоридан 2 см, пастдан 2 см, чапдан 3 см, ўнгдан 1,5 см бўлиши ва ҳажми 6 саҳифадан кам, 12 саҳифадан кўп бўлмаслиги лозим. Мақолада жадвал, диаграмма ва чизмалар ишлатилиши мумкин;

- топширилаётган мақола ҳеч қаерда чоп этилмаган бўлиши керак ;
  - мақола матни муаллиф томонидан талаб даражасида таҳрир қилинган бўлиши керак.
- Чоп этилаётган материалнинг илмий-назарий даражаси ва статистик маълумотларнинг объективлиги, уларда келтирилган иқтибос (цитата)лар, конунлар, фармонлар, қарорлар ва бошқа ҳужжатлар номларининг тўғрилиги учун жавобгарлик муаллифлар зиммасида бўлади;
- адабиётларга ҳавола (сноска)лар квадрат шаклда матн ичида берилиб, фойдаланилган адабиётлар рўйхати мақола сўнгида жойлаштирилиши керак;
  - мақола қодаларга мувофиқ саҳифаланиши керак.

Таҳририятга келган мақолалар тегишли мутахассислар экспертизасидан ўтказилади ва ижобий баҳоланганлари чоп этилади.

Таҳририятга юборилган мақолага расмий тақриз ёзилмайди ва у муаллифга қайтарилмайди.

Мурожаат учун телефонлар: (+998 71) 234-66-89, (+998 93) 576-30-68

E-mail: moliyajurnal@mail.ru

---

Тошкент молия институтининг «Таҳририят ва нашриёт»  
бўлимида нашрга тайёрланди.

Материаллар кўчириб босилаётганда «Молия» илмий журналдан  
олинганлиги кўрсатилиши шарт.

Журналда эълон қилинаётган материаллардаги далиллар, рақамлар ва  
маълумотларнинг тўғрилиги учун уларнинг муаллифлари жавобгар ҳисоб-  
ланади.

Таҳририят фикри доим ҳам муаллифлар фикрига мос келавермайди.  
Таҳририятга юборилган кўлэзмалар муаллифларга қайтарилмайди.

«Молия» илмий журналга «Матбуот тарқатувчи» АК ҳамда  
«INTER PRESS» компаниялари орқали обуна бўлиш мумкин.

Теришга берилди: 24.02.2023 й. Босишга рухсат этилди: 24.01.2023 й.

Бичими 70x100 <sup>1</sup>/<sub>16</sub>. Шартли босма табағи 16,25.

Ҳисоб-нашр табағи 16,50. Адади 250 нусха. Буюртма № 256.

Баҳоси келишилган ҳолда.

Босмахона гувоҳномаси № 10-24-10  
«Ҳумоюнбек истиқлол мўъжизаси» босмахонасида  
ризография усулида чоп этилди.